

CHAP 12 : L'ENERGIE DES SYSTEMES ELECTRIQUES

1. Les grandeurs électriques

1.1. Le courant électrique

Présentation : Description microscopique d'un courant électrique :

L'intensité du courant

Rappels : L'intensité du courant se mesure avec un ampèremètre qui doit être placé en série de façon à être traversé par la circulation des électrons.

Par convention, l'intensité du courant est orientée dans le sens opposé au déplacement des électrons du + du générateur continu, vers le -. L'ampèremètre affiche une valeur positive si le courant I rentre dans l'appareil par la borne A ou mA et en sort par la borne COM.

L'intensité du courant est un **débit de courant**.

Cette grandeur électrique rend compte du nombre de porteurs de charges qui ont traversé une section du conducteur pendant une durée donnée (voir schéma ci-contre livre page 242)

L'expression de l'intensité du courant :

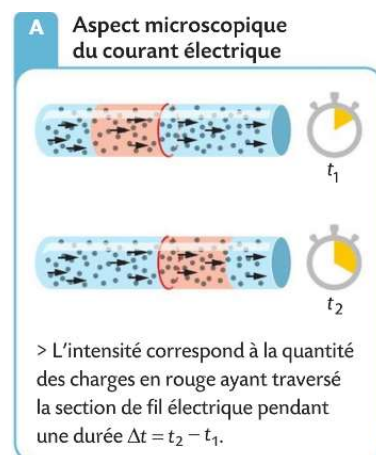

Remarque : autres unités possibles :

Application : Dans un métal ce sont les électrons qui circulent, leur charge vaut $q = -e = -1,6 \cdot 10^{-19} \text{ C}$.

1. Exprimer la valeur absolue de la charge Q pour un nombre N d'électrons ayant circulé.

En 2014, un courant d'intensité record $I = 20 \text{ kA}$ a circulé dans un câble.

2. Déterminer la charge électrique Q (en C) qui a circulé dans le câble pendant 3 minutes.

3. En déduire le nombre d'électrons qui ont circulé

4. Exprimer cette quantité en mole. (Valeur de la constante d'Avogadro $N_A = 6,02 \cdot 10^{23} \text{ mol}^{-1}$)

Exercice 20 et 24 p 251

1.2. La tension électrique

Présentation : Chaque point d'un circuit électrique est dans un certain "état électrique" appelé potentiel électrique.

Tous les points du circuit ne sont pas dans le même "état", ils ne sont pas au même potentiel. Entre deux points d'un circuit, il peut y avoir une différence de potentiel électrique qui va déclencher la circulation des porteurs de charges.

Par exemple de part et d'autre d'un générateur, le potentiel électrique n'est pas le même. Si on relie ces deux points par un matériau conducteur, un courant électrique commence à circuler.

La différence de potentiel électrique s'appelle la tension électrique entre deux points, notée U , mesurée en volts : V.

Rappel : La tension se mesure avec un voltmètre placé en dérivation au niveau des deux points étudiés (c'est-à-dire au-dessus des deux points). Les bornes à utiliser sont les bornes V (reliée au premier point cité dans la tension) et COM (reliée au deuxième point).

1.3. Schématisation et fléchage

Un circuit électrique doit être schématisé en utilisant les symboles des dipôles, reliés par des traits, à la règle, symbolisant les fils électriques. Quelques symboles à connaître :

Pile	Alimentation stabilisée	Conducteur ohmique (= résistance)	Interrupteur	Moteur

Lampe	Diode	Diode électroluminescente	Ampèremètre	Voltmètre

On complète le schéma en y faisant apparaître des lettres repères de part et d'autre des dipôles et

- **Des flèches d'intensité** le long des fils, orientées dans le sens conventionnel (en courant continu : du + du générateur vers le -).

Rappel à savoir : l'intensité qui traverse des composants en série (= qui se suivent sans nœud c'est-à-dire sans embranchement) est la même tout au long de la série.

- **Des flèches tension** parallèles au fil, à côté du composant étudié. Selon que le dipôle est un récepteur ou un générateur l'orientation de la flèche tension sera différente.
 - Pour un générateur la tension est positive si la flèche est dans le sens du courant
 - Pour un récepteur la tension est positive si la flèche est opposée à l'intensité

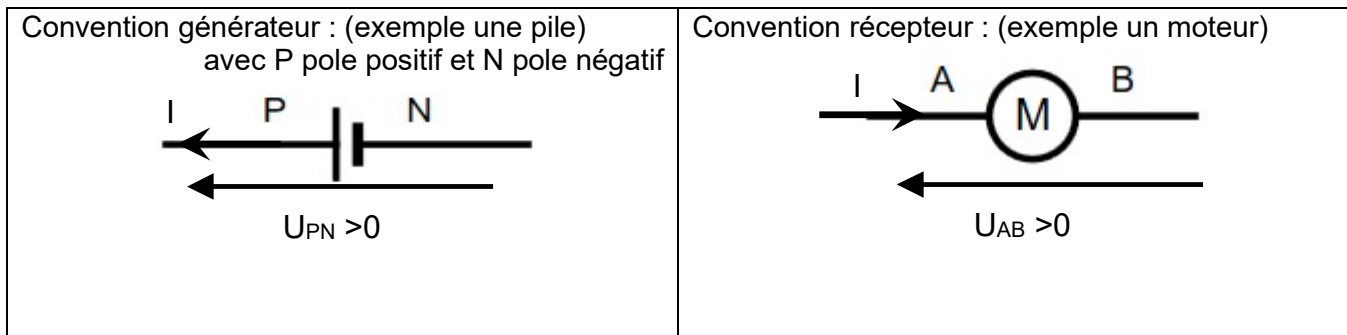

Si des points repères sont placés sur le circuit, on cite d'abord la lettre au niveau de la pointe de la flèche (voir ci-dessus). La tension est une grandeur algébrique : $U_{AB} = -U_{BA}$ et $U_{PN} = -U_{NP}$

1.4. Energie et puissance électrique

Au sein d'un circuit, un dipôle électrique est traversé par un courant électrique noté I et a une tension à ses bornes notée U .

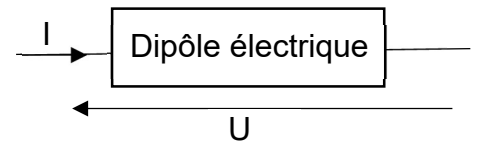

Expression de la puissance électrique :

Que le dipôle soit un récepteur ou un générateur, la puissance électrique s'exprime :

La puissance est une caractéristique du dipôle, elle ne dépend pas de la durée de fonctionnement.

Exemples de valeurs

Appareil	Puissance	Appareil	Puissance
Veilleuse d'appareil	1 W	Fer à repasser	1200 W
Lampe	30 W	Lave-linge	2500 W
Chauffage électrique	750 W	Four	3000 W
Téléviseur	150 W	Plaque de cuisson	6000 W

Remarque :

En France la tension délivrée par le secteur est alternative avec une valeur efficace $U = 220V$,

L'intensité qui circule dans chaque appareil s'ajuste selon sa puissance : $I = \frac{P}{U}$

Expression de l'énergie électrique :

L'énergie électrique, consommée ou fournie, est proportionnelle à la puissance et à la durée de fonctionnement

Remarque : dans la vie de tous les jours et notamment sur les factures d'électricité, la consommation électrique est une énergie électrique. Elle est indiquée en $W.h$ (ou plus souvent en $kW.h$) et non en J . C'est une unité courante, non SI, avec une puissance en W et une durée en h

Conversion : 1 Wh = et 1kWh =

Applications :

- Calculer la puissance électrique fournie par une pile qui débite un courant de 140 mA et dont la tension à ses bornes vaut $U = 3,0 V$
- Calculer l'intensité efficace pour la plaque de cuisson de puissance 6000 W alimentée sur le secteur en France où $U = 220 V$.
- En déduire la consommation électrique de cette plaque en J et en Wh pour une durée de cuisson de 30 min.

2. Les lois de l'électricité

2.1. Rappels

- La loi des nœuds et loi des mailles (feuille annexe)
- La loi d'Ohm

Dans le cas d'un conducteur ohmique : en convention récepteur, la tension U aux bornes d'un conducteur ohmique est proportionnelle à l'intensité I qui le traverse.

Cette relation est connue sous le nom de **loi d'Ohm**

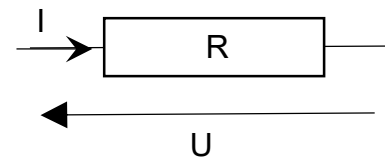

Attention : Cette relation n'est vraie QUE pour les conducteurs ohmiques (appelés souvent résistance par abus de langage). Cette proportionnalité ne se retrouve pas pour les autres dipôles !!!!

Remarque : Le coefficient de proportionnalité s'appelle la résistance du conducteur ohmique notée R . En effet, si on augmente la résistance, le courant est plus faible. Ce composant « résiste » au passage du courant.

2.2. Les sources de tension

Les sources de tension continue sont de deux types

- Les piles et batteries qui fonctionnent à partir d'une réaction chimique
- Les alimentations stabilisées (utilisées au lycée) qui fonctionnent sur le secteur en transformant le courant alternatif en courant continu

Modélisation des sources de tension

Pour étudier une source de tension, on en trace la caractéristique, c'est-à-dire la courbe $U = f(I)$ à l'aide du montage ci-contre.

Une source est dite idéale si sa caractéristique a l'allure suivante :

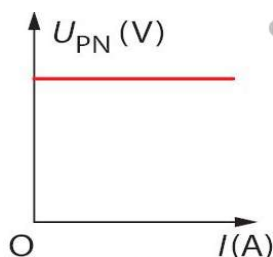

Dans ce cas, quelle que soit l'intensité débitée par le générateur, la valeur de la tension est stable. Cette constante se note E et s'appelle la force électromotrice (fem) du générateur (en volt V)

L'équation de la caractéristique est

Une source idéale de tension est symbolisée par un cercle traversé par le fil

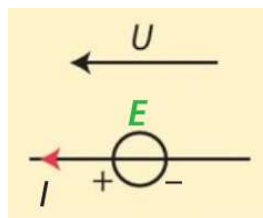

Les alimentations stabilisées des lycées sont des sources de tension idéale.

Les sources réelles de tension ont des caractéristiques comme ci-dessous :

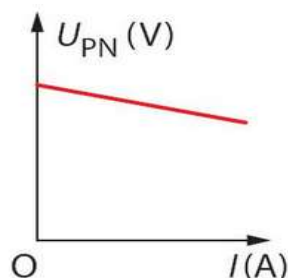

La tension n'est pas constante.

Plus l'intensité débitée est grande, plus la tension

C'est le cas des piles La valeur affichée sur l'emballage de la pile correspond à la tension "à vide" c'est-à-dire lorsque le circuit est ouvert et que $I = 0$

Cette tension à vide est appelée la force électromotrice E de la pile, grandeur en

B Montage permettant de tracer la caractéristique d'une source de tension

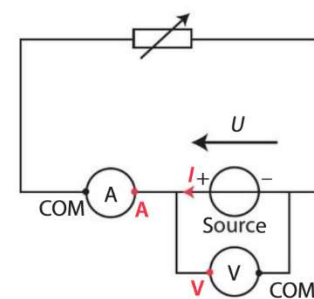

> La caractéristique $U = f(I)$ renseigne sur l'évolution de la tension U aux bornes de la source de tension en fonction de l'intensité I du courant qui la traverse.

Équation de la caractéristique

Application : Déterminer la force électromotrice et la résistance interne de la pile ayant la caractéristique ci-contre :

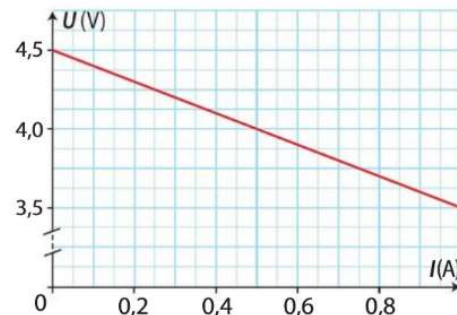

Montage équivalent :

Une pile se comporte comme l'**association en série**

- **d'un générateur idéal E**
- **associé à une résistance r**

Une pile est un générateur de tension qui a une petite résistance interne r qui l'éloigne du générateur idéal. Cette résistance va dissiper de l'énergie thermique par effet Joule (voir page suivante). Une pile ou une batterie chauffe lors de son fonctionnement.

Les constructeurs tentent de diminuer le plus possible cette résistance interne.

3. Bilan de puissance (ou d'énergie) pour un convertisseur

3.1. Généralités

Un convertisseur peut être

- **Un générateur électrique** qui produit de l'énergie électrique à partir d'une autre forme d'énergie.
- Ou **un récepteur électrique** qui reçoit de l'énergie électrique pour en faire autre chose.

On schématise la conversion sous la forme d'un **diagramme d'énergie ou de puissance** : la somme des puissances entrantes dans le convertisseur est égale à la somme des puissances sortantes.

Exemple :

Une pile électrique est constituée de réactifs chimiques.
 Au cours de son fonctionnement, il se produit une transformation chimique d'oxydoréduction, un transfert d'électrons, qu'on parvient à faire circuler dans des fils électriques.
 Il y a une conversion d'énergie chimique en énergie électrique.
 Mais une pile chauffe, on ne récupère pas toute l'énergie sous forme électrique, il y a des pertes sous forme d'énergie thermique.

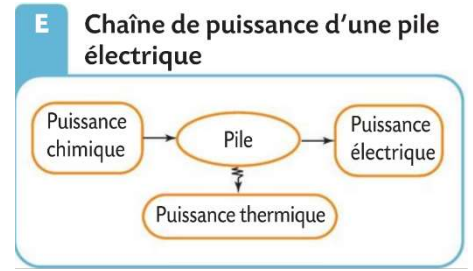

Dans le diagramme on place le convertisseur dans un cercle, les puissances (ou énergies) entrantes et sortantes autour du cercle. On peut indifféremment l'écrire en puissance ou en énergie puisque ce sont des grandeurs proportionnelles au coefficient Δt près

Application : tracer les diagrammes d'énergie des composants électriques suivants et indiquer s'il s'agit d'un récepteur ou d'un générateur électrique.

Moteur électrique	Panneau photovoltaïque	Ampoule	Résistance chauffante

Le rendement du convertisseur correspond au taux de conversion en énergie utile. On l'écrit ainsi :

$$\eta = \frac{P_{utile}}{P_{reçue}} = \frac{E_{utile}}{E_{reçue}}$$

On peut exprimer ce rendement en pourcentage ou sous la forme d'une grandeur $0 < \eta < 1$
 Dans le cas général un convertisseur a un rendement inférieur à 100%, il y a des "pertes" d'énergie.

Exemple :

- Exprimer le rendement pour une pile
- Exprimer le rendement pour une ampoule
- Exprimer le rendement pour une résistance chauffante

3.2. Cas du conducteur ohmique

La conversion puissance électrique → puissance thermique est nommée effet Joule

Remarque : Le composant conducteur ohmique, convertit l'intégralité de la puissance électrique reçue en effet Joule (pertes thermiques vers l'extérieur). ($\eta = \dots\dots\dots$)

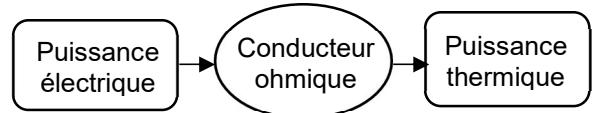

C'est un avantage qu'on met à profit quand le but est de chauffer (plaque de cuisson, chauffage électrique, résistance d'une machine à laver etc...) mais c'est un inconvénient le reste du temps (circuits intégrés, ordinateur, jouets électriques...) cette énergie thermique pouvant endommager les appareils.

Bilan de puissance pour un conducteur ohmique :

A retenir :

Un composant qui a une résistance R, dissipe par effet Joule une énergie thermique $P_{th} = \dots\dots\dots$

Pendant une durée d'utilisation Δt , l'énergie thermique libérée vaut $E_{th} = \dots\dots\dots$

Avec : P_{th} : puissance de l'effet Joule en W (= puissance thermique libérée par un composant électrique qui a une résistance au cours de son fonctionnement)

E_{th} : l'énergie thermique dissipée (en J)

R : résistance du dipôle électrique (en Ω)

I : intensité qui traverse le composant (en A)

Δt : durée de fonctionnement (en s)

Ainsi quand on veut utiliser une résistance pour chauffer on choisit une résistance R et une intensité I élevées pour que le produit $R \times I^2$ soit élevé.

3.3. Bilan de puissance d'une pile

Le bilan de puissance pour une pile est

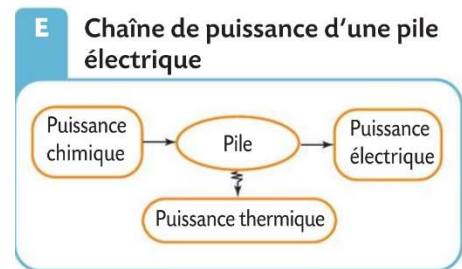

En déduire le rendement d'une pile

$$\eta = \frac{P_{utile}}{P_{reçue}} = \frac{P_{electrique}}{P_{chimique}}$$

Annexe pour vous préparer à la terminale

Exercices autour des lois de fonctionnement des circuits électriques

Fléchage d'un circuit

- Flécher le circuit de façon à faire apparaître l'intensité du courant et la tension (positive) aux bornes de chaque dipôle.
- Nommer chaque flèche tension en tenant compte des lettres placées sur le schéma.

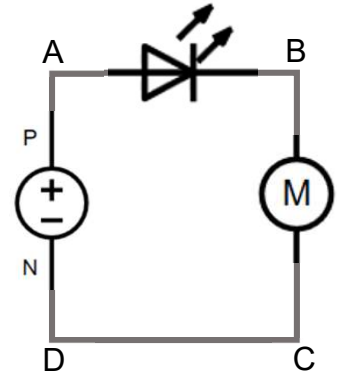
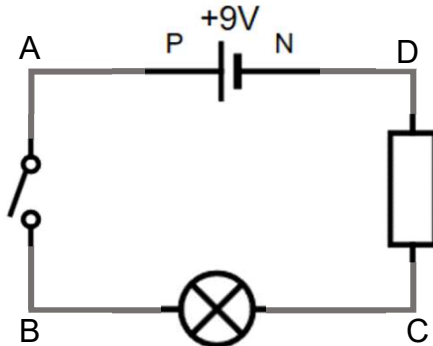

Rappels : La loi des mailles et la loi de nœuds

On appelle maille d'un circuit une boucle fermée.

On appelle nœud un embranchement dans le circuit, c'est-à-dire un point de connexion entre au moins trois fils du circuit.

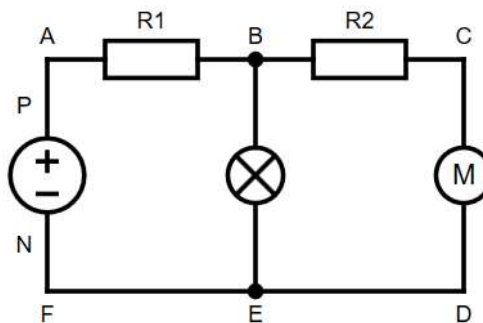

Le circuit ci-dessus comporte nœuds : les points :

Le circuit ci-dessus comporte 3 mailles : la grande maille ACDF et les deux petites ABEF et BCDE.

Loi des nœuds :

La somme des intensités arrivant à un nœud est égale à la somme des intensités qui en partent.

Application : Dans le circuit ci-dessus, on appelle I_1 l'intensité débitée par l'alimentation, I_2 l'intensité qui traverse l'ampoule et I_3 l'intensité qui traverse le moteur.

Flécher les intensités et indiquer les relations entre elles en appliquant la loi des nœuds.

Loi des mailles : Dans une maille orientée, la somme des tensions est nulle.

A savoir également

- La tension aux bornes d'un fil est nulle
- La tension est une grandeur algébrique. Si on respecte les conventions récepteur et générateur (page précédente), la tension est positive, sinon elle est négative.
Conséquence : Quels que soient les points A et B on a $U_{AB} = - U_{BA}$

Exemple d'utilisation de la loi des mailles dans le circuit ci-dessous :

1. Flécher le circuit ci-dessous

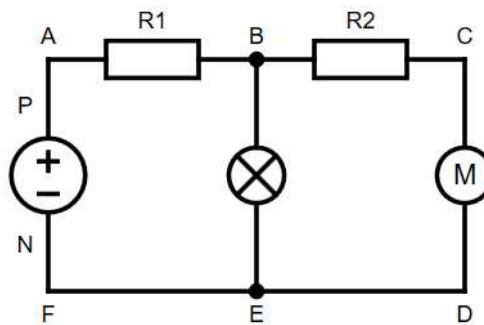

2. On choisit un sens de parcours de la maille (maille orientée), on choisit un point de départ et on additionne toutes les tensions, la somme vaut 0.

Exemple : Maille ABEFA : $U_{AB} + U_{BE} + U_{EF} + U_{FA} = 0$

3. On observe toutes les tensions et on retire les tensions nulles aux bornes des fils
Ici $U_{EF} = 0$ et $U_{FA} = U_{NP}$ car entre A et P puis entre N et F il n'y a qu'un fil.

La loi des mailles se simplifie ainsi : $U_{AB} + U_{BE} + U_{NP} = 0$

4. On tient compte de la convention récepteur ou générateur

Ici $U_{NP} < 0$ et $U_{NP} = -U_{PN}$

La loi des mailles devient finalement : $U_{AB} + U_{BE} - U_{PN} = 0$

Qu'on peut aussi écrire : $U_{AB} + U_{BE} = U_{PN}$

Conclusion : La tension U_{PN} aux bornes du générateur se décompose comme la somme des tensions aux bornes des composants de la maille.

Application 1 : Dans le même circuit, appliquer la loi des mailles pour la maille ACDF A et exprimer la tension aux bornes du générateur en fonction des tensions aux bornes des dipôles de la maille.

Application 2 : Dans le même circuit, appliquer la loi des mailles pour la maille BCDEB pour trouver la relation entre les différentes tensions aux bornes des dipôles

Exercices d'applications

19 Un générateur de tension $U_G = 12,0 \text{ V}$ alimente deux lampes L_1 et L_2 respectivement protégées par des résistances $R_1 = 17 \ \Omega$ et R_2 . On mesure la tension $U_{R_2} = 8,5 \text{ V}$ aux bornes de la résistance R_2 et les intensités $I_1 = 350 \text{ mA}$ et $I_2 = 0,20 \text{ A}$ des courants circulant dans les branches dérivées.

- a Calculer l'intensité I_G du courant délivré par le générateur.
- b Calculer la tensions U_{L_2} aux bornes de la lampe L_2 .
- c Calculer la tension U_{R_1} aux bornes de la résistance R_1 .

- d. En déduire la valeur de la tension U_{L_1}
- e. Déterminer la valeur de R_2

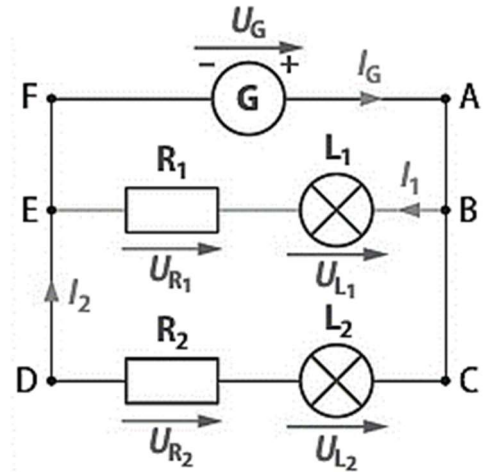

20 Un générateur de tension $U_G = 9,0 \text{ V}$ alimente deux diodes électroluminescentes, l'une verte et l'autre rouge, respectivement protégées par des résistances $R_1 = 800 \ \Omega$ et $R_2 = 580 \ \Omega$. On mesure la tension $U_1 = 6,4 \text{ V}$ aux bornes de la résistance R_1 et les intensités $I_v = 8,0 \text{ mA}$ et $I_r = 12,0 \text{ mA}$ des courants électriques dans les branches dérivées.

- a. Calculer l'intensité I_G du courant délivré par le générateur.
- b. Calculer la tensions U_v aux bornes de la diode électroluminescente verte.
- c- Calculer la tension U_2 aux bornes de la résistance R_2 .
- d- En déduire U_r

