

EPS en maternelle

LES APPRENTISSAGES PREMIERS

Tome 1 :

LA GYMNASTIQUE

Comme moyen pour

Apprendre et réussir

Inspection Académique de l'Essonne

*Document élaboré par l'équipe CPC / CPD - EPS de
l'Essonne*

SOMMAIRE

Sommaire + Avant propos	Page 1
<u>Apprendre en EPS</u>	<u>Pages 2 à 5</u>
- C'est un projet global.....	Page 2
- Apprendre au moyen des activités physiques, sportives et artistiques.....	Page 3
- L'enfant utilise des méthodes pour apprendre.....	Page 4
- L'enfant prend connaissance de son action.....	Page 4
- Les opérations du projet d'apprentissage.....	Page 5
<u>La gymnastique : référence culturelle au service des apprentissages de l'élève</u>	<u>Pages 6 à 36</u>
<u>Gymnastique : de l'activité culturelle de référence à la pratique scolaire</u>	
- Définition	Page 7
- Apprendre en faisant de la gymnastique	Page 7
- Les actions gymniques	Page 8
- S'engager dans un projet	Page 9
- l'organisation sociale spécifique	Page 9
- Les compétences spécifiques à la gymnastique	Page 10
- Les effets recherchés en maternelle	Page 11
- Contribution de la gymnastique à la construction des compétences transversales et interdisciplinaires	Page 12
<u>Gymnastique : organisation de l'enseignement</u>	
- L'aménagement du milieu	Page 13
- L'organisation de la classe	Page 14
- L'organisation d'une période d'apprentissage	Page 14
<u>Gymnastique : exemples de séances</u>	
- Les séances de découverte	Page 15
- Les séances d'exploration	Pages 16 à 20
- Les séances de structuration	Pages 21 à 31
- Les séances de réinvestissement	Pages 32 à 35
- La séance terminale	Page 36
<u>Ressources</u>	<u>Page 37</u>

Avant propos

Première édition du document en 1994, par équipe CPC / CPD EPS de l'Essonne

Deuxième édition en 2002, par équipe CPC / CPD de l'Essonne.

Cette version est une actualisation de la précédente édition en fonction des nouveaux programmes pour l'école primaire.

**A
P
P
R
E
N
D
R
E
E
N
E
P
S**

**C'est pour le maître
un projet global**

Porteur

- ◆ **de sens interdisciplinaire**
- ❖ *Découvrir le monde*
- ❖ *Vivre ensemble*
- ❖ *La sensibilité, l'imagination, la création*

par les

Activités

Physiques

Sportives

Artistiques

***Agir et s'exprimer
avec son corps***

Le langage

**C'est pour l'enfant
des apprentissages**

- ◆ **Cohérents**
- ◆ **Complémentaires**
- ◆ **finalisés**

APPRENDRE EN EPS au moyen des APSA



pratiques sociales et culturelles comme par exemple
la gymnastique
l'athlétisme
les jeux et sports collectifs
la danse ...

pour donner du **sens** aux pratiques physiques scolaires,

c'est établir le **choix** des APSA
et en adapter les **contenus**

- Pour tenir compte des motifs d'agir et potentialités des élèves
- Afin de permettre le développement des compétences et l'acquisition des connaissances
- Tout en contribuant à une véritable éducation à la citoyenneté

L'ENFANT UTILISE DES METHODES POUR APPRENDRE

« C'est en s'exerçant librement, puis de façon plus guidée, que les enfants vont peu à peu construire ces actions, les diversifier, les enrichir, commencer à les coordonner et les enchaîner entre elles. Elles ne sont pas élaborées pour elles-mêmes, mais au travers de la pratique des activités physiques qui leur donnent tout leur sens »

Programmes d'enseignement de l'école primaire : école maternelle (BO HS n°1 du 14-02-02)

PETITE SECTION	VOIE DE PROGRES	GRANDE SECTION
L'enfant est imprégné par son activité.	→	Il contrôle son action et le résultat de celle-ci, parce qu'il est incité à le faire.
Il construit sa réponse, de proche en proche, au cours de répétitions.	→	Il accède à une idée de plus en plus claire du résultat qu'il doit atteindre grâce aux critères de réussite explicites. Il établit des relations entre le résultat de son action et ses manières de faire.
Il essaie, fait et refait. Des réponses régulières apparaissent dans des situations semblables.	→	Il constate l'écart entre ce qu'il voulait faire et ce qu'il fait. Il prend en compte ces résultats pour réorganiser son projet d'action.
Il n'identifie pas d'autres réponses que les siennes.	→	Il <u>compare</u> ses actions à celles des autres.
Il agit par contagion - fusion dans le groupe et par imitation.	→	Il confronte ses expériences et ses points de vue à ceux de ses pairs pour structurer les représentations fonctionnelles nécessaires à ses progrès.

L'ENFANT PREND CONNAISSANCE DE SON ACTION

« L'évaluation est une dimension centrale de l'activité des enseignants ; »

« Il faut ... offrir aux enfants l'occasion de parler de leur activité [...] ces moments de verbalisation, éventuellement relayés par un écrit de l'adulte, doivent se dérouler pour leur plus grande part dans la classe, en amont et en aval de la séance d'activités physiques dont l'objectif premier reste l'action motrice »

Programmes d'enseignement de l'école primaire : école maternelle (BO HS n°1 du 14-02-02)

L'ENSEIGNANT CREE LES CONDITIONS PERMETTANT A CHAQUE ENFANT DE S'EVALUER

L'enseignant	L'enfant
installe dans le dispositif matériel les outils personnalisés	identifie ses actions (gommettes de couleur, étiquettes à son nom, objet)
Laisse le temps nécessaire	nomme les actions identifiées (utilisation du vocabulaire spécifique, juste)
Organise l'observation des enfants entre eux	repère l'ensemble des actions et s'y situe
organise des comparaisons et des confrontations de points de vue	dresse l'inventaire des réponses motrices retenues comme pertinentes pour l'A.P.S. considérée
retient - des critères de classement (établir des catégories) - des critères de hiérarchisation (action difficile, esthétique, collective, émouvante,...)	organise cet inventaire dresse le portrait de l'athlète, du gymnaste, du joueur, du danseur...

Les enfants construisent leur profil d'athlète, de gymnaste, de joueur, de danseur ..., par rapport aux codes établis dans la classe, identifiant ainsi le sens de leur progrès.

Par exemple, à la fin du cycle d'apprentissage de l'A.P.S. considérée, l'enfant établit sa « carte d'identité » d'athlète, de gymnaste, de joueur, de danseur, ... enregistrant ainsi ses acquisitions.

LES OPERATIONS DU PROJET D'APPRENTISSAGE

Apprendre est un projet qui s'articule autour de la notion centrale de gestion. Elle se développe selon le système suivant:

- Repérer
- Stabiliser
- Expérimenter selon des paramètres précis
- Planifier

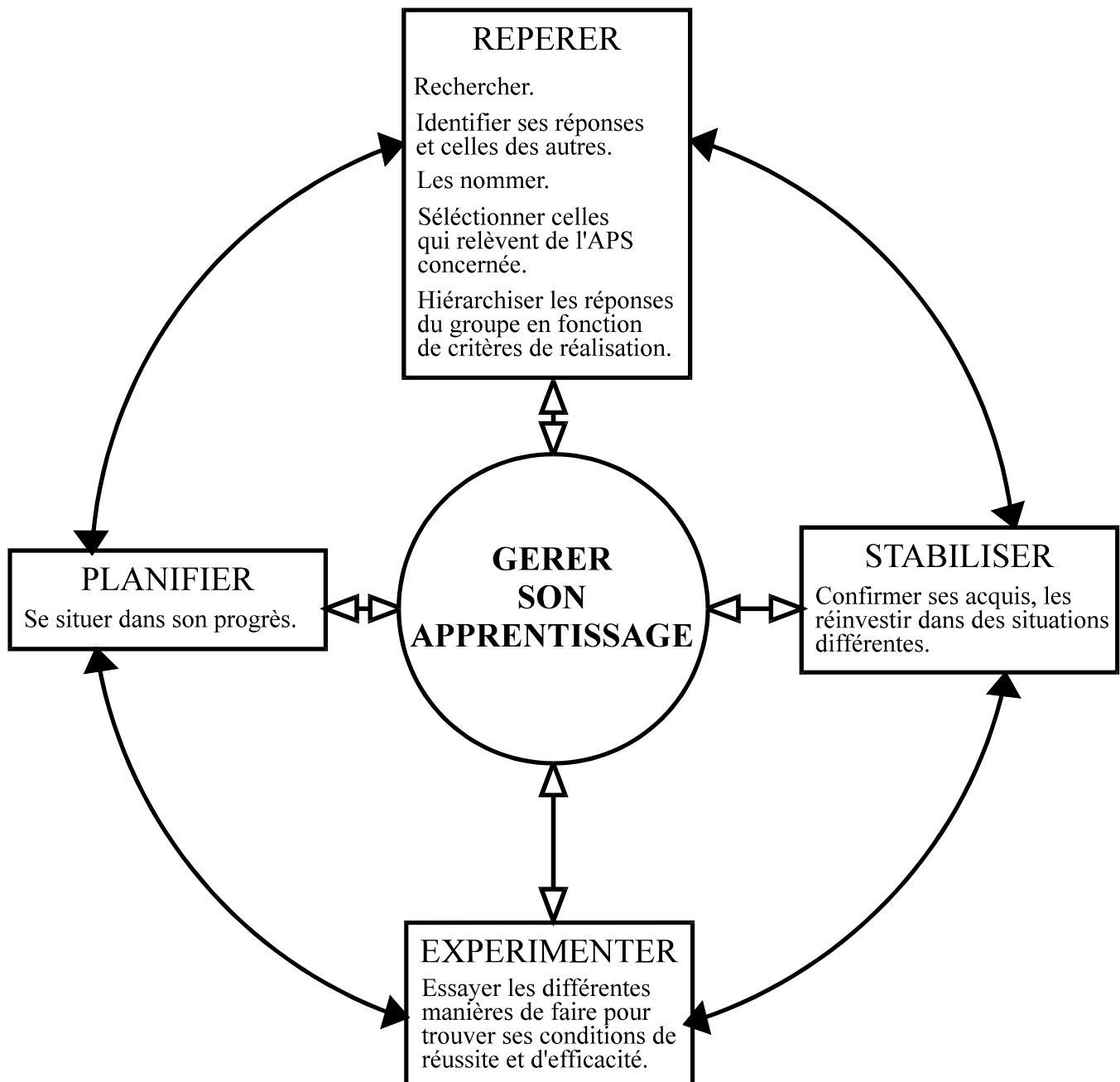

Au cycle 1, le repérage est essentiel.

LA

Gymnastique

Référence culturelle au service des
apprentissages de l'élève

GYMNASTIQUE : **de l'activité culturelle de référence à la pratique scolaire**

DEFINITION

« La gymnastique est une activité de production de formes corporelles inhabituelles réalisées dans le but d'être vues et/ou jugées selon un code admis par les pratiquants. (éd. revue EPS : Le guide de l'enseignant, tome 2)

Pour le gymnaste confirmé :

C'est mettre en jeu une activité de risque, d'originalité, de virtuosité, dans des situations où les déplacements sont de plus en plus aériens, à prédominance manuelle, dans tous les plans de l'espace, passant par des positions « tête en bas ».

Pour l'élève de maternelle :

C'est risquer son équilibre en se renversant, en prenant de l'altitude, en se balançant, en sautant en l'air etc. C'est donc d'abord construire « le répertoire moteur de base »¹.

APPRENDRE EN FAISANT DE LA GYMNASTIQUE

C'est être placé devant la contradiction suivante :

- Accepter de perdre ses repères spatiaux et temporels mais maîtriser son équilibre.

C'est être confronté aux exigences de la tâche gymnique :

- Construire des actions gymniques de plus en plus aériennes, manuelles, renversées, tournées
- Maîtriser de plus en plus les actions gymniques produites : maîtrise posturale et segmentaire
- Soumettre sa production à l'appréciation des autres dans une organisation sociale spécifique.

¹ Programmes d'enseignement de l'école primaire : école maternelle

LES ACTIONS GYMNIQUES

« C'est à cette période que se construit le répertoire moteur de base ... composé d'actions motrices fondamentales. »
Programmes d'enseignement de l'école primaire : école maternelle (BO HS n°1 du 14-02-02)

A TROIS ANS LE JEUNE ENFANT EST CAPABLE de combiner des balancements, des mouvements giratoires, des chutes et des courses. Il maîtrise la marche dans des situations habituelles de terrien.

La spécificité des actions gymniques se situe dans la recherche de déplacements inhabituels

- de plus en plus **aériens**
- de plus en plus **manuels**
- de plus en plus **renversés**
- de plus en plus **tournés**

qui désorganisent les réflexes d'équilibration.

En maternelle, L'ensemble des actions gymniques peut se ramener à une **trame générale simplifiée**, dont les éléments fonctionnent en coordination

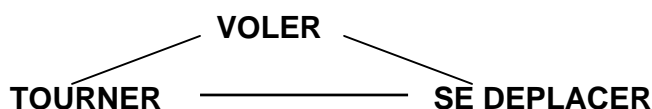

Construire les actions simplifiées de :

VOLER

- **pour se réceptionner** l'apprentissage porte sur la réception
- **pour rebondir** l'apprentissage porte sur la coordination descendre-monter
- **pour monter** l'apprentissage porte sur l'impulsion
- **pour attraper** l'apprentissage porte sur l'envol

TOURNER PRIORITAIREMENT VERS L'AVANT

- **sur un plan incliné pour réussir un tour complet**
- **sur un plan horizontal**
- **autour d'une barre pour s'enrouler en respectant l'axe de rotation**

l'apprentissage porte sur la coordination de :

- se renverser,
- tourner dans l'axe,
- se redresser

SE DEPLACER

pour aller d'un point à un autre avec des appuis pédestres, quadrupédiques, manuels

pour passer d'une modalité à l'autre

pour monter sur....

pour passer des appuis / pieds à des appuis / mains

de façon plus en plus équilibrée et rapide malgré des dispositifs de plus en plus déséquilibrants

l'apprentissage porte sur l'équilibre des déplacements et la vitesse des actions.

S'ENGAGER DANS UN PROJET

C'est oser s'engager

dans l'activité gymnique dans le respect de règles de sécurité définies

C'est accepter de se livrer au regard de l'autre

en montrant ce que l'on sait faire.

C'est savoir situer ses actions par rapport aux actions des autres

En élaborant ensemble les critères du maîtrisé, du beau, du difficile, ...

L'ORGANISATION SOCIALE SPECIFIQUE

« L'activité gymnique, activité sociale, coordonne obligatoirement les rôles de gymnastes, de spectateurs, de juges. La construction des rôles sociaux se fait de façon progressive. »

P. GOIRAND : Spirales n°1

Se soumettre à une organisation sociale spécifique, c'est entrer dans un processus de respect :

DE ROLES

Se reconnaître :

Gymnaste, c'est à dire s'engager en étant capable de :

- prendre en compte le résultat de son action
- ajuster ses actions en fonction des buts visés
- mesurer les risques pris ou à prendre
- moduler son énergie

Non-gymnaste et adopter le comportement correspondant, c'est-à-dire :

- Regarder les autres
 - pour les imiter
 - pour trouver ce qui est semblable ou non
 - pour comparer, classer, ...
- Aider les autres

DE REGLES

- Respecter les espaces gymniques et le sens des déplacements
- Respecter les autres sur un même lieu d'activités
- Participer au déplacement du matériel

LES COMPETENCES SPECIFIQUES A LA GYMNASTIQUE

« ... C'est en s'engageant dans l'activité que l'enfant apprend peu à peu à prendre des risques mesurés tout en étant attentif à la sécurité ... dans des situations pédagogiques dont le niveau de risque objectif est contrôlé par l'enseignant »

Programmes d'enseignement de l'école primaire : école maternelle (BO HS n°1 du 14-02-02)

« Il s'agit de passer d'une activité de jeu de vertige et de prise de risque, à une activité d'apprentissage »

P. GOIRAND : Spirales n°1

L'enfant

REALISE DES ACTIONS GYMNIQUES, c'est-à-dire qu'il

prend des informations :

établit des repères dans l'environnement matériel (par ex. fixe un point)
décentre son regard (par ex. de la zone de réception).

est en recherche de l'équilibre :

se rééquilibre selon les actions recherchées
se déséquilibre et conserve une posture
répartit le poids du corps sur les différents appuis
évolue à des vitesses différentes
organise des trajectoires diverses
contrôle la réception des sauts.

perçoit les sensations induites par la mise en jeu de sa tonicité .:

Identifie et différencie des états corporels divers :
- tonique / relâché
- fléchi / tendu
- grand / petit ...

enchaîne des actions :

ne marque pas de temps d'arrêt entre les actions
se sert de l'action précédente pour produire l'action suivante.

IDENTIFIE LES ACTIONS GYMNIQUES, c'est-à-dire qu'il

identifie

ses propres réponses et les nomme

accède

à la connaissance du résultat de son action (en faisant comme ceci, j'ai réalisé cela)

compare

son action à celles des autres

répertorie

l'ensemble des actions produites

sait

s'il a réussi.

GERE LES CONDITIONS DE SA PRATIQUE c'est-à-dire qu'il

assure sa sécurité pour s'engager dans l'action :

s'assure que son espace d'action est libre
identifie les espaces occupés par d'autres,
identifie les zones de réception,
vérifie que le matériel est toujours utilisable (stable, tapis à leur place).
respecte les consignes liées
à soi-même
aux autres
à l'APSA
au matériel

LES EFFETS RECHERCHES EN MATERNELLE

En maternelle, l'enfant doit d'abord « *Etre capable de : se déplacer dans des formes d'actions inhabituelles remettant en cause l'équilibre* »²

C'est donc cette compétence qui sera à privilégier dans l'élaboration des contenus en maternelle.

Exemple de contenus : tableau issu du « Guide de l'enseignant, tome 2, page 208

DOMAINE 1			
Actions dans un environnement physique stable			
Domaine 1	Principes opérationnels : réaliser	Principes d'action : Identifier, apprécier	Principes de gestion : Organiser, gérer
Cycle 1	Utiliser un répertoire aussi large que possible d'actions élémentaires (espaces et matériels variés), ex. : - sauter sur, par dessus, en long, en contrebas, etc. - rouler, grimper, se renverser, se balancer, rebondir ...	Construire des repères simples dans l'espace et le temps, ex. : - sauter plus haut, plus loin, que l'obstacle ... S'engager dans une action inhabituelle, ex. : - grimper, se suspendre sur un engin haut - sauter de haut Construire des repères sur la qualité des matériaux, des engins sur (et avec lesquels) on agit, ex. - assurer sa réception quelque soit le sol - pouvoir dire : « ici je roule, ici je saute ... »	Avec l'aide de l'enseignant et avec tous les enfants de la classe : proposer des jeux ou des aménagements sur des thèmes ou verbes d'action définis à l'avance par ex. : - choisir les éléments d'un parcours - participer à l'installation du matériel, des ateliers - modifier la disposition en cours de séance Comprendre et respecter les changements d'ateliers.

Ensuite il pourra s'agir en gymnastique de « *réaliser des actions à visée artistique, esthétique ou expressive* »³

Exemple de contenus : tableau issu du « Guide de l'enseignant, tome 2, page 209

DOMAINE 2			
Actions à visées esthétiques et expressives			
Domaine 1	Principes opérationnels : réaliser	Principes d'action : Identifier, apprécier	Principes de gestion : Organiser, gérer
Cycle 1	Se produire seul ou à plusieurs - montrer ce que l'on sait faire à un engin ou à un atelier.	Savoir reconnaître des actions à caractère esthétique - « j'ai fait joli » ...	

En maternelle, la danse paraît à notre sens plus appropriée que la gymnastique, pour faire entrer les élèves dans un projet artistique.

² Programmes de l'école maternelle : compétence spécifique « adapter ses déplacements à différents types d'environnements »

³ Programmes de l'école maternelle : compétence spécifique « Réaliser des actions à visée artistique, esthétique ou expressive »

CONTRIBUTION DE LA GYMNASTIQUE A LA CONSTRUCTION DES COMPETENCES TRANSVERSALES ET INTERDISCIPLINAIRES

Programmes

Gymnastique

AGIR ET S'EXPRIMER AVEC SON CORPS : COMPETENCES TRANSVERSALES

<p><i>S'engager dans l'action</i> : C'est l'essentiel de l'E.P.S.</p> <ul style="list-style-type: none"> - oser s'engager en toute sécurité - accepter puis contrôler ses émotions <p><i>Faire un projet d'action</i></p> <p><i>Identifier et apprécier les effets de l'activité</i></p> <ul style="list-style-type: none"> - prendre des repères dans l'espace et le temps - constater ses progrès <p><i>Regarder comment les autres agissent</i> <i>Ecouter et respecter les autres</i></p> <p><i>Se conduire dans le groupe en fonction de règles</i></p>	<p>Utiliser tout le matériel gymnique mis à disposition Respecter les règles gymniques de sécurité Vivre les émotions générées par la gymnastique</p> <p>Construire un code spécifique à la classe</p> <ul style="list-style-type: none"> - de l'action gymnique - du beau, de l'esthétique. <p>Retenir un « enchaînement » d'actions</p> <p>Savoir situer ses actions dans son espace proche Savoir situer ses actions chronologiquement j'ai fait cecipuis</p> <p>Prendre conscience de soi par rapport aux autres</p> <table style="margin-left: auto; margin-right: auto;"> <tr> <td>des autres</td> <td>à soi</td> </tr> <tr> <td>de soi</td> <td>à soi</td> </tr> </table> <p>Observer ce que fait l'autre Accepter l'observation des autres</p> <p>Respecter les consignes liées à soi-même, aux autres, à la gymnastique, au matériel, pour pouvoir agir en sécurité</p>	des autres	à soi	de soi	à soi
des autres	à soi				
de soi	à soi				

LE LANGAGE AU CŒUR DES APPRENTISSAGES

<p><i>Dire ce que l'on fait ou ce que fait un camarade</i> <i>(dans une activité, un atelier ...)</i></p> <p><i>Nommer avec précision</i></p> <ul style="list-style-type: none"> - les objets et leurs qualités - les actions et leurs caractéristiques 	<p>Raconter, expliquer ses actions, celles des autres Décrire des parcours, des ateliers</p> <p>Acquérir le vocabulaire spécifique lieux, engins, agrès, matériels actions (par ex « roulade » et non « galipette »)</p>
---	--

DECOUVRIR LE MONDE

<p><i>Se repérer dans différents espaces ... coder un déplacement</i> <i>Structurer ses actions</i> <i>Faire l'expérience d'un temps et d'un espace structurés par l'action</i></p>	<p>Décrire l'espace gymnique, le dessiner, en faire le plan, le coder Situer ses actions dans cet espace</p>
---	--

VIVRE ENSEMBLE

<p><i>Apprendre à coopérer</i> <i>Trouver ses repères et sa place</i> <i>Comprendre et s'approprier les règles du groupe</i></p>	<p>Aider. Utiliser les lieux, respecter le matériel Respecter l'organisation collective.</p>
--	--

LA SENSIBILITE, L'IMAGINATION, LA CREATION

<p><i>Eprouver le plaisir de la création</i> <i>Découvrir et s'approprier de nouvelles manières de procéder</i> <i>Préciser ses intentions</i> <i>Affiner son regard et son jugement</i></p>	<p>Prendre plaisir à expérimenter et à explorer un matériel gymnique Trouver des réponses personnelles</p> <p>Eveiller sa curiosité par rapport à la pratique sociale de référence</p>
--	--

GYMNASTIQUE :

Organisation de l'enseignement

L'AMENAGEMENT DU MILIEU

L'enfant « ... est amené à explorer et à se déplacer dans des espaces pensés et aménagés par l'enseignant, à agir face aux obstacles rencontrés ». [...] Les activités « doivent ... être l'occasion d'explorer les espaces, ... les façons de mobiliser son corps et ses segments. (...) Cela suppose une mise à disposition de matériel en quantité suffisante. (...) Les situations ... permettent l'exploration libre du dispositif proposé. L'enseignant aide ou guide l'enfant ... il interagit sans cesse avec lui.

Programmes d'enseignement de l'école primaire : école maternelle (BO HS n°1 du 14-02-02)

L'AMENAGEMENT DU MILIEU

doit permettre que

le but de la tâche soit

- matérialisé
- concret
- perceptif.

C'est lui qui déclenche l'action

doit permettre que

les critères de réussite soient

- clairs
- concrets

Pour cela mettre en place , après discussions avec les enfants, **les codages** leur permettant de savoir ce qu'il faut faire ou non

doit permettre aux enfants

d'avoir une autonomie

- d'action : rechercher seul leur façon de faire
- d'intention : faire ceci puis cela, commencer par ici, ou par là

doit permettre à tous les enfants

d'investir le milieu grâce au rôle sécurisant et incitateur de l'enseignant

doit permettre aux enfants

d'être confrontés à chaque séance à des situations diverses et différenciées

doit permettre

une réelle quantité d'actions

pour chaque enfant,
pendant chaque séance,

doit permettre aux enfants

d'organiser leur sécurité active

Pour cela, il est indispensable d'établir l'inventaire complet des ressources matérielles de l'école, du groupe scolaire, du secteur, d'adapter les horaires de pratique physique à la disponibilité des installations et du matériel.

L'ORGANISATION DE LA CLASSE

En fonction du moment où l'on se trouve dans la période d'apprentissage et des buts visés, l'enseignant peut prévoir plusieurs types d'organisation :

Le travail en « circuit »

C'est une succession de matériels ou d'appareils, disposés sous la forme d'un « parcours ». L'enfant passe d'un appareil à l'autre en s'exerçant à chaque appareil une seule fois. Ce type d'organisation est bien adapté aux séances de découverte et d'exploration.

Le travail en « ateliers »

Un atelier se présente sous la forme d'un assemblage de matériels ou d'appareils, destiné à provoquer des actions **précises** de découverte, de perfectionnement ou de renforcement. Les groupes d'enfants restent un temps donné à chaque atelier pour y répéter les consignes plusieurs fois.

On ne mettra, si possible, jamais plus de 5 enfants par atelier. De même, afin d'éviter toute lassitude, ils n'y resteront pas plus de 3 à 5 minutes.

Ce type d'organisation convient davantage pour les séances de structuration.

L'ORGANISATION D'UNE PERIODE D'APPRENTISSAGE

Envisager 10 à 15 séances par an (une à deux séances hebdomadaires) selon les phases suivantes, qui sont nécessaires à la construction de **l'opération de repérage essentielle à cet âge**.

LES SEANCES DE DECOUVERTE

Découvrir le lieu, l'espace, le matériel ...
Faire émerger les premières actions gymniques.

LES SEANCES D'EXPLORATION

Identifier les actions gymniques.

LES SEANCES DE STRUCTURATION

Distinguer ce qui relève du tourner, se déplacer, voler

LES SEANCES DE RE-INVESTISSEMENT

Confirmer ses acquis en les réinvestissant selon des contraintes d'enchaînement.

LA SEANCE TERMINALE

Montrer aux autres.
Séance qui finalise les apprentissages.

Les enfants connaissent le déroulement de la période d'apprentissage, dès le début, par l'intermédiaire d'une représentation : frise, calendrier, etc..

Régulièrement ils s'y réfèrent, s'approprient cette organisation temporelle, font le point sur l'étape suivante et intègrent le déroulement du projet, qui s'enrichit au fur et à mesure des séances.

GYMNASTIQUE

Exemples de séances : séances de découverte

LES SEANCES DE DECOUVERTE

Le nombre de séances nécessaires dépend de l'âge, des pré acquis des enfants et, pour les plus grands, du temps de pratique déjà vécu.

Ce nombre peut varier de plusieurs séances (6 à 7) en petite section, à une seule séance en grande section.

OBJECTIF : Découvrir le lieu, l'espace, le matériel ...
Faire émerger chez les enfants, les premières actions gymniques.
Faire entrer les enfants dans un projet d'apprentissage.

DECOUVERTE	<p style="text-align: center;">En classe</p> <ul style="list-style-type: none"> - Présentation de documents variés - Recherche guidée et collective de tout ce qui peut être dit sur la gymnastique. <p style="text-align: center;">En salle D'E.P.S.</p> <ul style="list-style-type: none"> - Mise à disposition de tout le matériel d'E.P.S. habituel - Choix par les enfants du matériel qui semble être celui de la gymnastique - Exploration du matériel gymnique.
ECHANGES	<p>Mise en commun</p> <ul style="list-style-type: none"> - Les enfants retiennent dans toutes leurs propositions celles qui sont de vraies actions gymniques (supprimer : courir autour de, jouer avec des balles, des cordelettes, des foulards ...).
RELANCE	<p>Exploration spécifique du matériel conservé.</p> <ul style="list-style-type: none"> - Les enfants s'essaient aux différentes actions gymniques repérées - Les différents lieux seront investis par le groupe - classe mais non par chaque enfant.
BILAN	<p>Retenir les actions gymniques proposées.</p> <ul style="list-style-type: none"> - L'enseignant fait le catalogue des différentes propositions.
PROJET	<p>Mettre les enfants dans un projet d'apprendre en EPS en faisant de la Gymnastique.</p> <p>La période d'apprentissage peut être soutenue, en classe, par différents supports : cahier journal, posters, photos, dessins, ... Ce qui peut susciter les premières motivations pour entrer dans l'activité, nourrir le projet transdisciplinaire nécessaire et matérialiser les outils d'évaluation.</p> <p>Annoncer la dernière séance ou Fête de la Gymnastique.</p>

GYMNASTIQUE

Exemples de séances : séances d'exploration

LES SEANCES D'EXPLORATION

OBJECTIF Identifier les actions gymniques.

RECHERCHE DU JEU AVEC SON EQUILIBRE	Sur les « chemins » (circuits ou ateliers), les enfants s'essayent à... s'exercent pour...
BILAN INTERMEDIAIRE	Identifier ses actions et les actions gymniques. Les enfants nomment leurs actions. L'enseignant les aide à identifier les actions principales et à les traduire en termes de voler, tourner, se déplacer dans tous les sens.
RELANCE	Vers plus de respect de l'action gymnique. Les actions non gymniques sont définitivement abandonnées. Des consignes sur le but à atteindre aux différents ateliers sont données.
BILAN	Identification des différentes actions gymniques à chaque atelier.

DISPOSITIF	ORGANISATION DU GROUPE CLASSE
« Chemins » (circuits ou ateliers) proposant des actions variées, élémentaires : se renverser, tenir en équilibre, se suspendre, se balancer, franchir, rouler, tourner, sauter. Proposer des associations de matériel plinth (ou banc ou caisse ou table) - cordes plinth - plans inclinés poutre - plan incliné banc - tapis etc.. Le matériel doit permettre un temps de pratique important pour chacun (éviter les files d'attente)	Les enfants gardent leur autonomie d'intention, ils explorent les « chemins » à leur rythme, mais doivent s'être exercés dans le maximum de chemins. Ils y produisent des actions spontanées puis, après le bilan intermédiaire, des actions mieux ciblées dans le << voler , tourner, se déplacer >> Les enfants adoptent les comportements de gymnaste actif ou en attente.

EVALUATION	OUTILS D'EVALUATION
L'enseignant doit savoir ce que les enfants ont fait.	Pour cela l'enseignant demande aux enfants, à chaque passage à un chemin, de coller la vignette significative de ce chemin (couleur, picto, dessin) sur SA FICHE.RECAPITULATIVE.
L'enseignant constitue avec les enfants le répertoire des actions proposées sur les différents chemins	Il organise la trace écrite des actions retenues comme adéquates pour chaque chemin (dessins qui seront apposés à l'atelier pour les séances suivantes)
L'enseignant établit le portrait du gymnaste .	Figurine en trois parties Voler - Tourner - Se déplacer illustrant LE GYMNASTE

LES SEANCES D'EXPLORATION : EXEMPLE DE DISPOSITIF

permettant de s'assurer que l'enfant aura exploré tous les chemins.

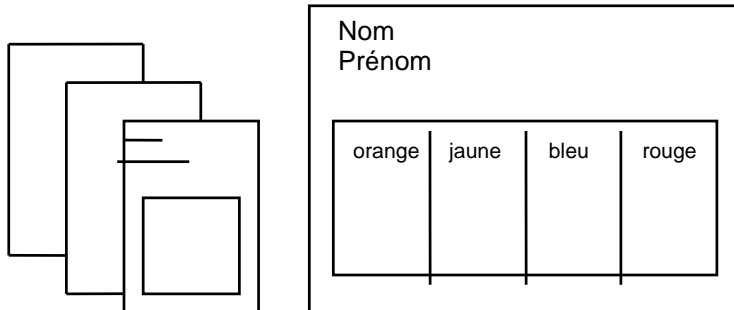

Fiche individuelle sur laquelle l'enfant colle la (les) vignette(s) correspondante(s) au(x) chemin(s) parcouru(s)

Réserve de vignettes correspondant aux 4 chemins

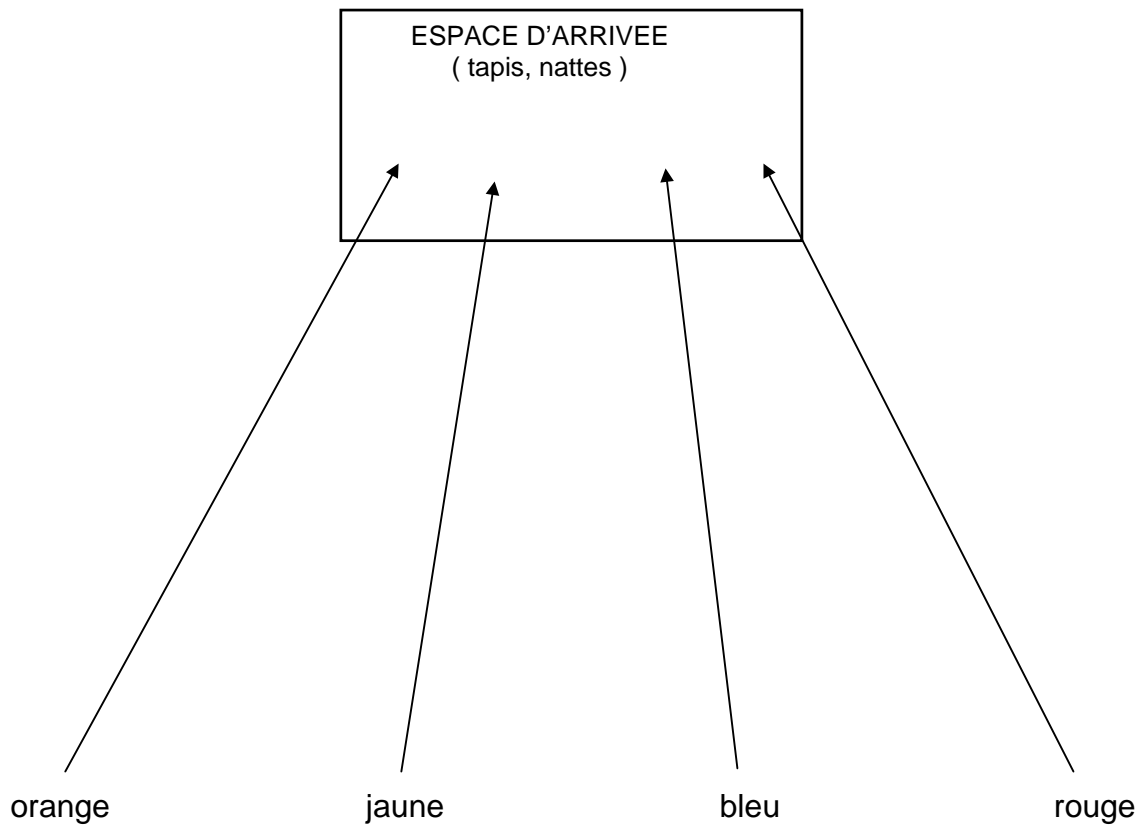

LES SEANCES D'EXPLORATION

EXEMPLE DE CHEMINSN° 1

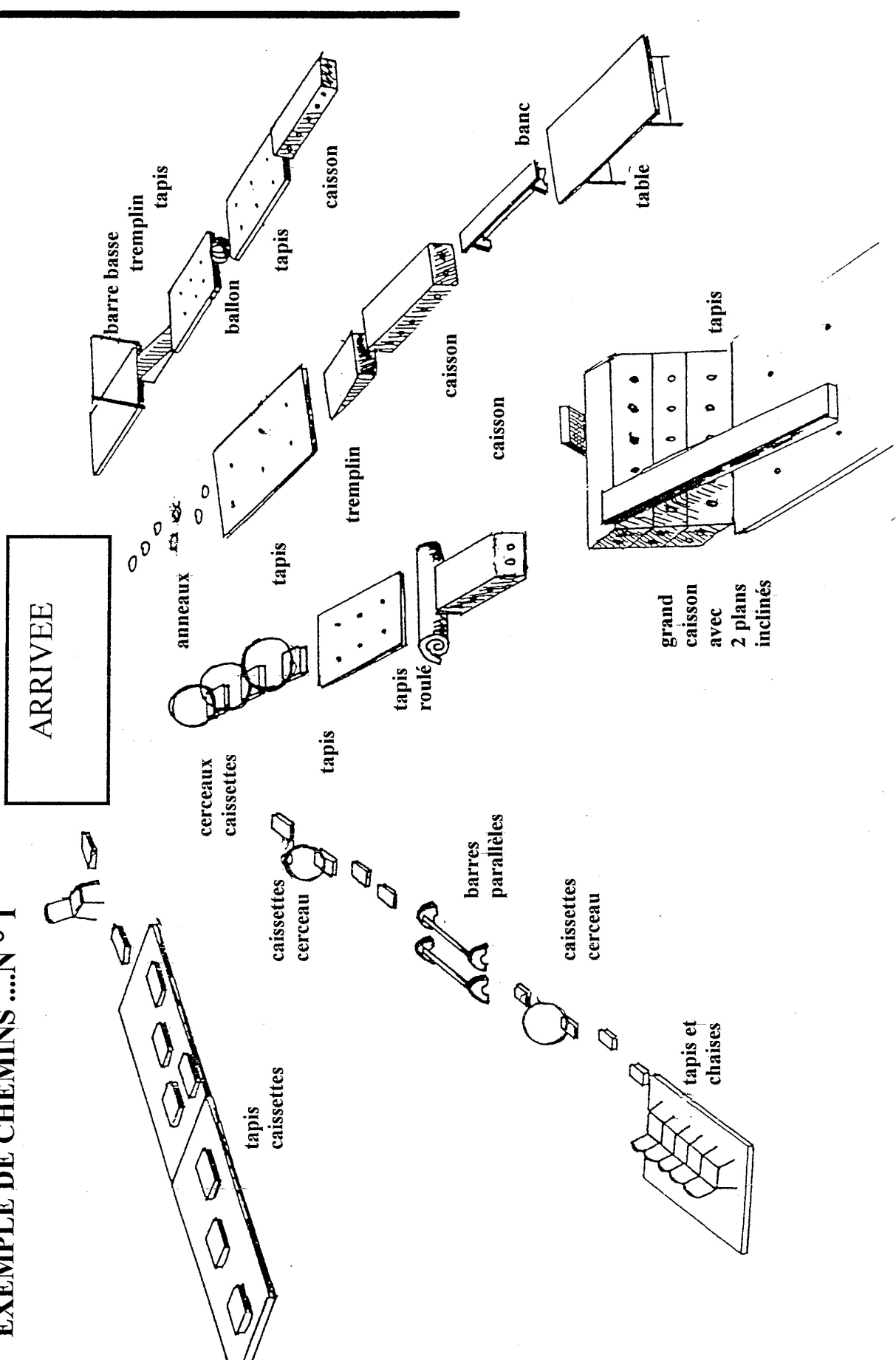

LES SEANCES D'EXPLORATION

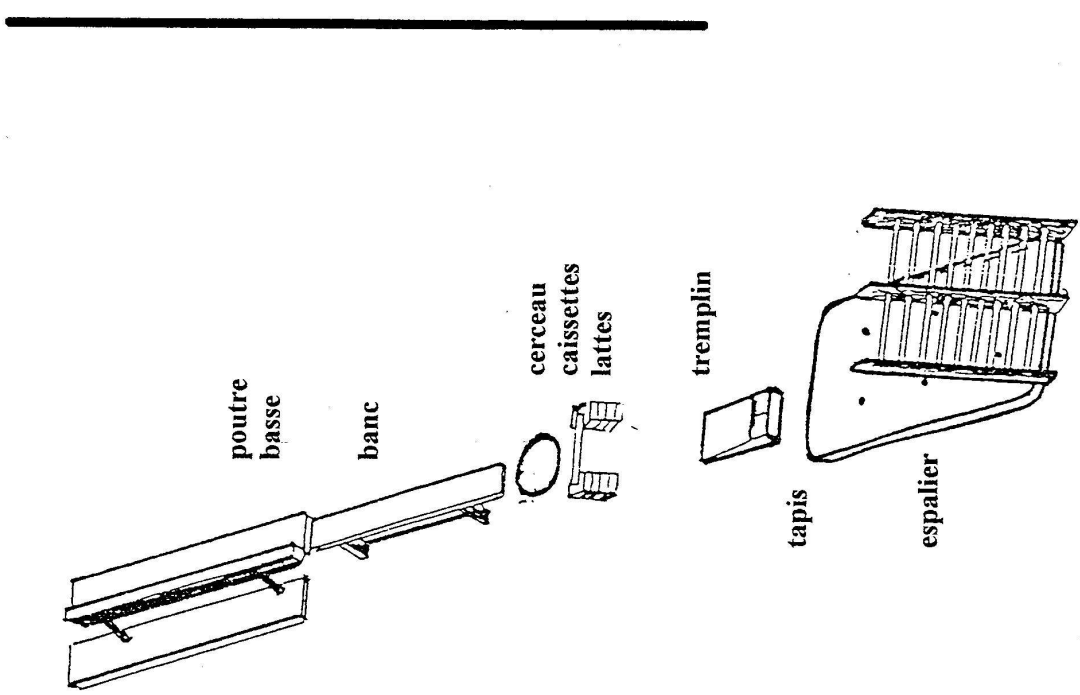

ARRIVEE

EXEMPLE DE CHEMINS ...N° 2

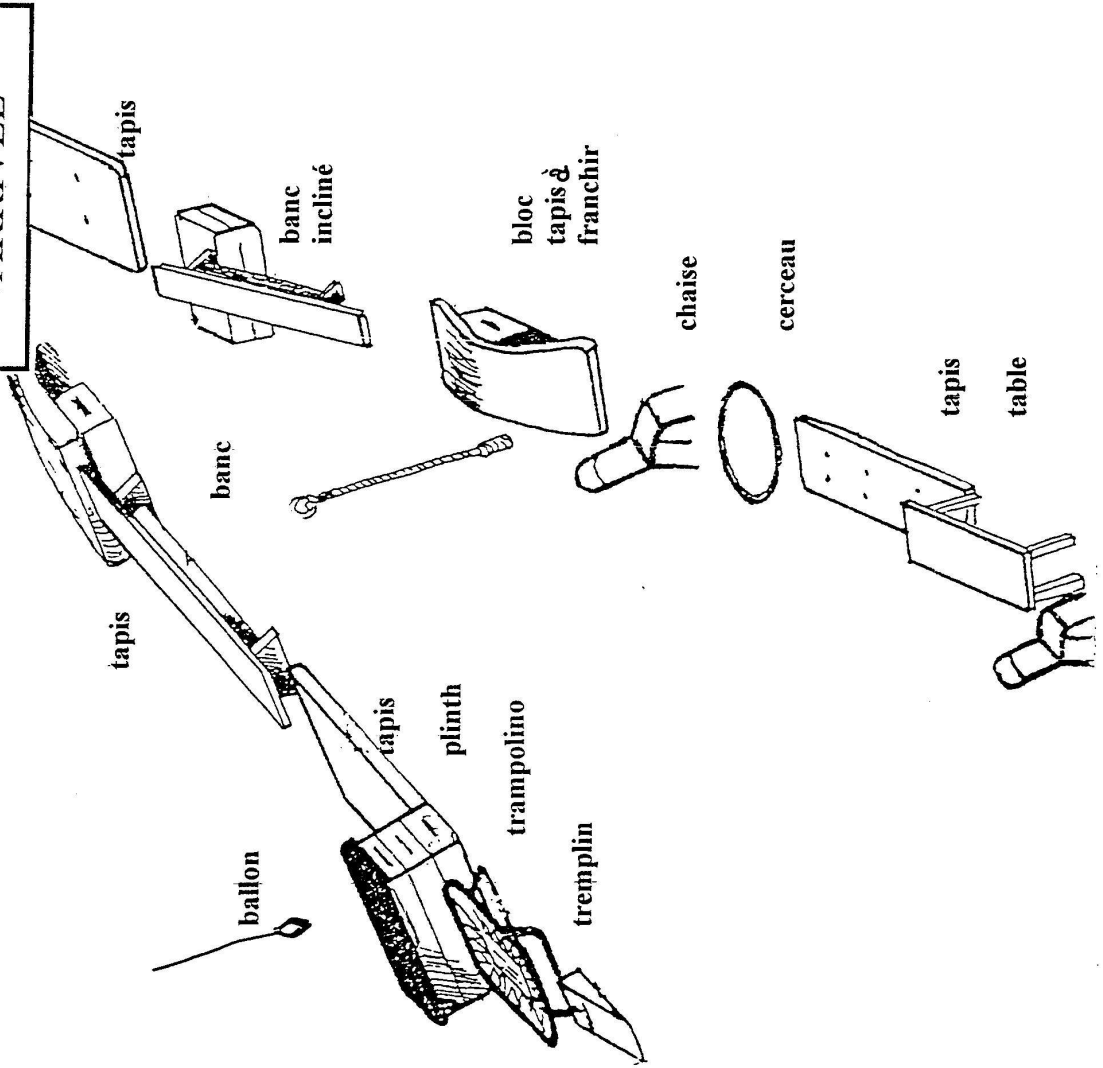

LES SEANCES D'EXPLORATION

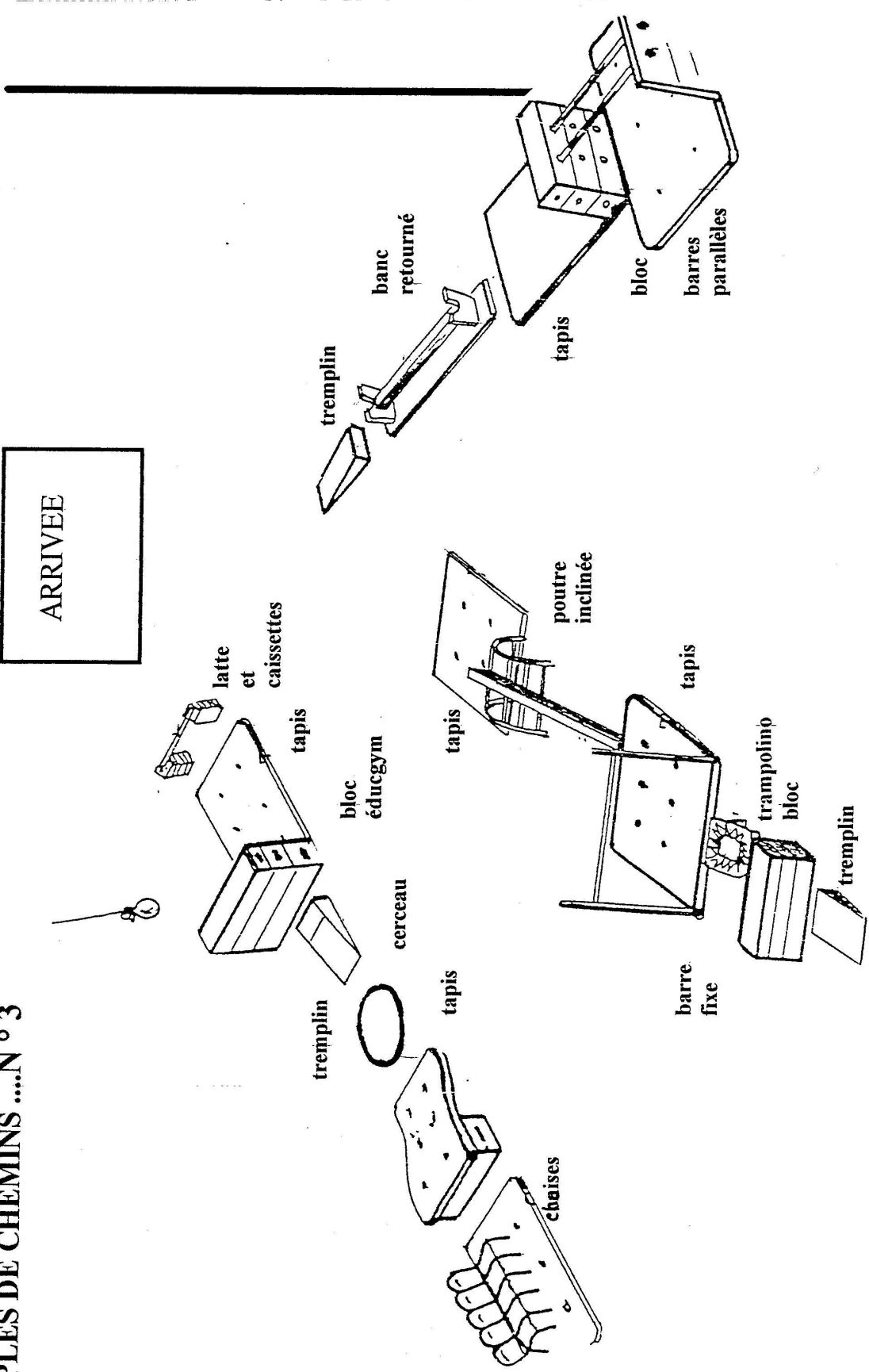

EXEMPLES DE CHEMINSN° 3

GYMNASTIQUE

Exemples de séances : séances de structuration

LES SEANCES DE STRUCTURATION

**OBJECTIF : Les enfants établiront ce qui est spécifique au
<< tourner, voler, se déplacer >>**

PRATIQUE D' ACTIONS SPECIFIEES	Repérer et différencier les actions spécifiées A chaque atelier spécifié , les enfants recherchent les différentes façons de tourner, ou voler, ou se déplacer . Ils mettent en commun ce qu'ils ont trouvé. Chaque enfant devra s'être exercé à chaque atelier.
BILAN INTERMEDIAIRE	Mise en commun et comparaison des actions dans les trois familles Les enfants différencient les actions et les sensations perçues. Ils s'approprient des critères de réalisation, qui se construisent au fur et à mesure des séances.
RELANCE	Connaissance des critères de réalisation. Les enfants choisissent de réaliser telles ou telles actions à l'atelier considéré en connaissant les critères de réalisation et la difficulté des actions à produire. Ils s'engagent dans la réussite.
BILAN	Identification des réussites en termes de tourner, voler, se déplacer.

DISPOSITIF	ORGANISATION DU GROUPE CLASSE
Ateliers spécifiés pour tourner ou voler ou se déplacer. Par ex,...seront retenues les actions de <<se déplacer>> sur la poutre et non celles de tourner, les actions de <<tourner>> autour de la barre et non celles de se déplacer, les actions de <<tourner>> entre 2 cordes et non celles de se balancer.	Les enfants sont repartis dans tous les ateliers. Chaque groupe recherche les façons les plus adaptées de voler, tourner, se déplacer. Selon les consignes de l'enseignant, ils changent d'atelier. Après le bilan intermédiaire, à chaque atelier, ils produisent les actions attendues et annoncées.
Les ateliers évoluent au cours de ces séances. De nouveaux ateliers apparaissent, les autres sont organisés différemment : autre juxtaposition d'éléments , hauteurs et espacements différents.	Sur les nouveaux ateliers, l'exploration reste libre. L'enseignant s'attache à l'observation des nouvelles consignes et des comportements des enfants. Dans chaque groupe les enfants sont d'abord gymnastes. Ils seront progressivement initiés au rôle de spectateur, d'observateur et d'aide.

EVALUATION	OUTILS D'EVALUATION																				
Les enfants situent leurs apprentissages. A chaque atelier et pour chaque action, ils identifient leur réussite. Ils établissent les critères de difficulté : le plus difficile c'est.. et les hiérarchisent. Ils repèrent, ordonnent, leur profil gymnique , en se comparant au portrait du Gymnaste <<tourner, voler, se déplacer.>>	Ils collent sur un tableau récapitulatif autant de gommettes (ou autres) correspondant à leurs réussites Exemple..																				
	<table border="1" style="width: 100%; text-align: center;"> <thead> <tr> <th>nom</th> <th>tourner</th> <th>voler</th> <th>se déplacer</th> </tr> </thead> <tbody> <tr><td> </td><td> </td><td> </td><td> </td></tr> <tr><td> </td><td> </td><td> </td><td> </td></tr> <tr><td> </td><td> </td><td> </td><td> </td></tr> <tr><td> </td><td> </td><td> </td><td> </td></tr> </tbody> </table>	nom	tourner	voler	se déplacer																
nom	tourner	voler	se déplacer																		

LES SEANCES DE STRUCTURATION : EXEMPLE DE DISPOSITIF

Fiche individuelle

Nom-----
Prénom-----

	<u>Se déplacer</u>	<u>voler</u>	<u>tourner</u>
1			
2			
3			
4			
5			
6			

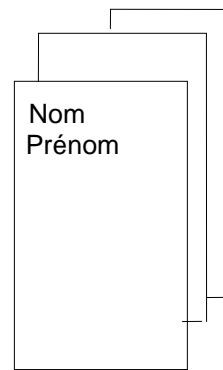

Chaque enfant marque ses réussites aux différents ateliers spécifiés

Chaque << chemin >> est composé de plusieurs ateliers spécifiés

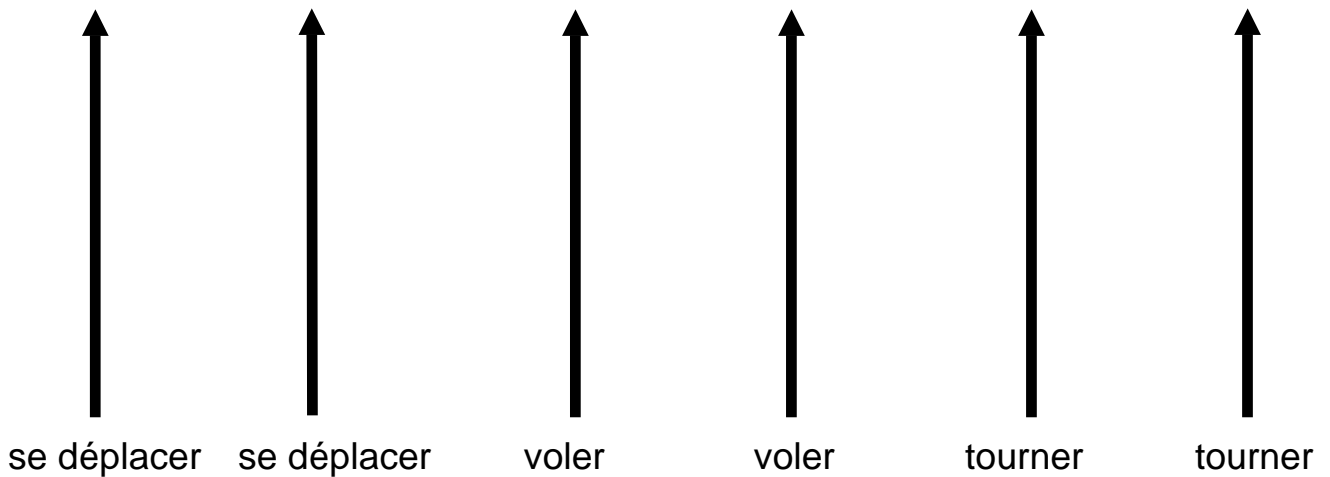

A la fin de la période d'apprentissage, chaque enfant colorie le niveau obtenu dans chaque famille sur sa carte d'identité de gymnaste

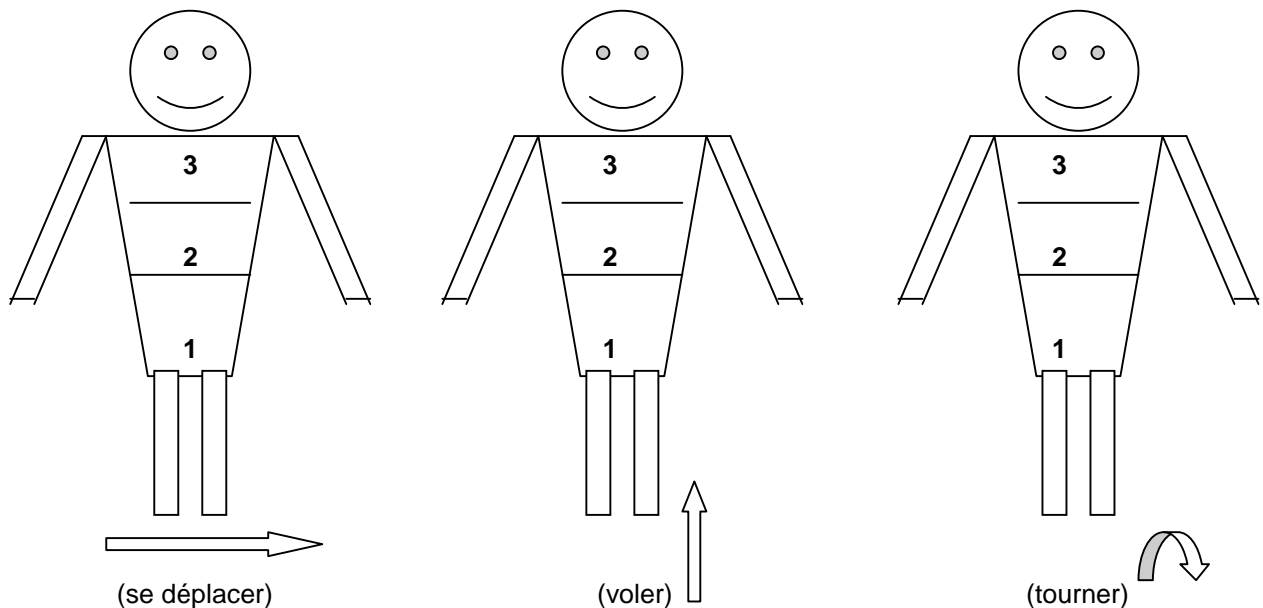

SEANCES DE STRUCTURATION

SE DEPLACER (1)

Aller d'un point à un autre
en quadrupédie,
en équilibre instable.

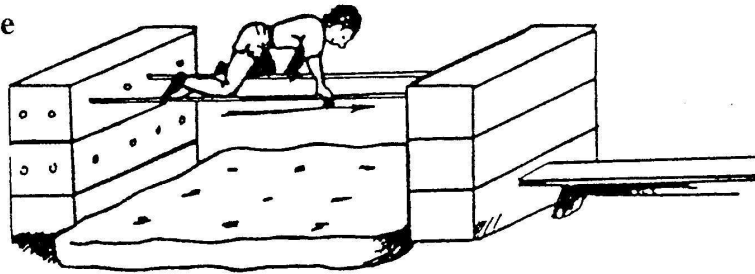

Aller d'un point à un autre
en suspension

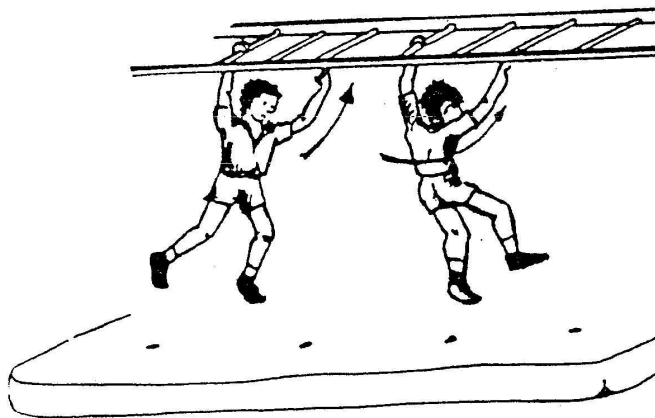

Aller d'un point
à un autre
en équilibre
sur des appuis
pédestres

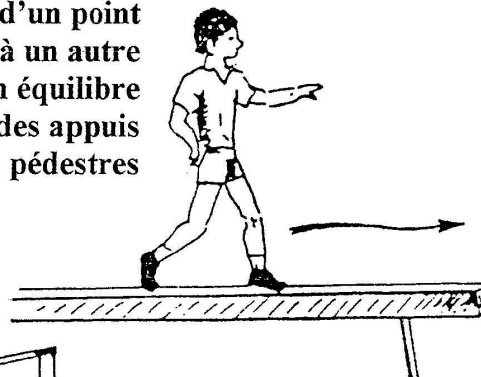

Aller d'un point à un autre
en suspension

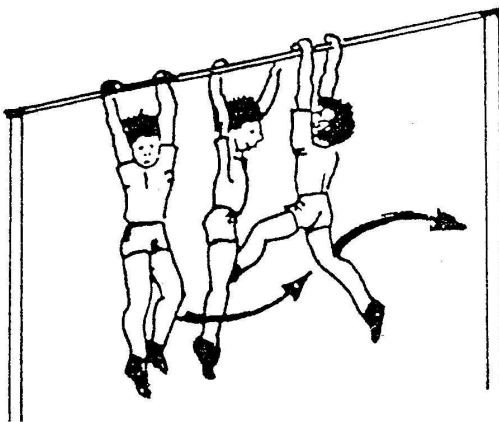

SEANCES DE STRUCTURATION
SE DEPLACER (2)

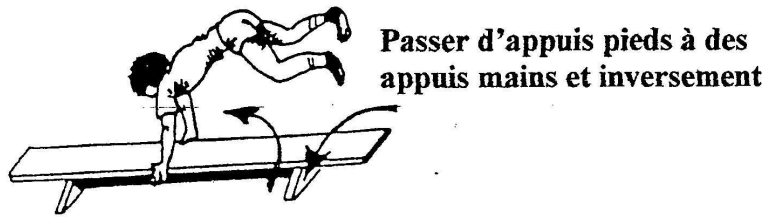

Appuis pieds / mains / pieds ...
en surélévation

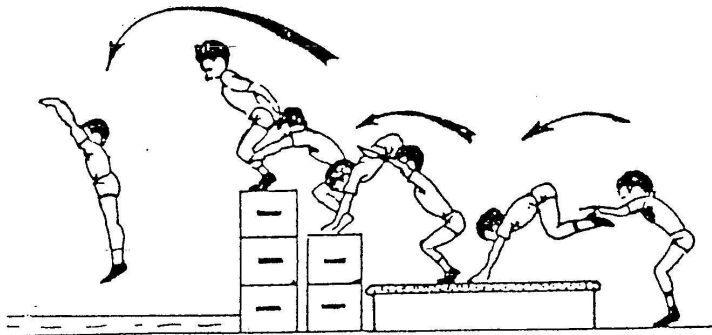
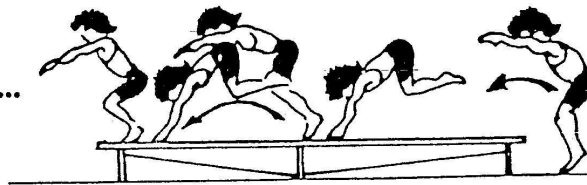

Alternance d'appuis
pieds et mains, pour
pouvoir sauter

Déplacements en appuis mains

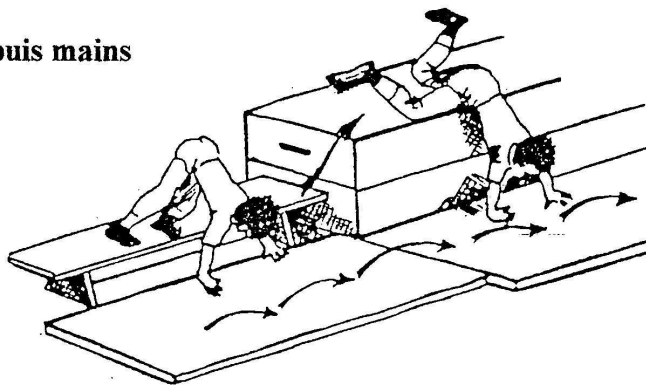

SEANCES DE STRUCTURATION

VOLER (1).....POUR FRANCHIR OU MONTER

Franchir en suspension à une corde

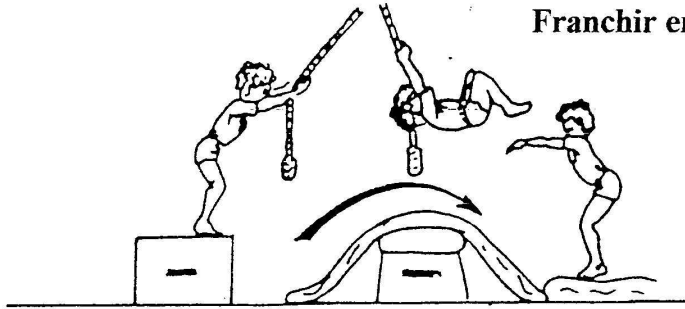

Monter sur un caisson à l'aide d'un tremplin

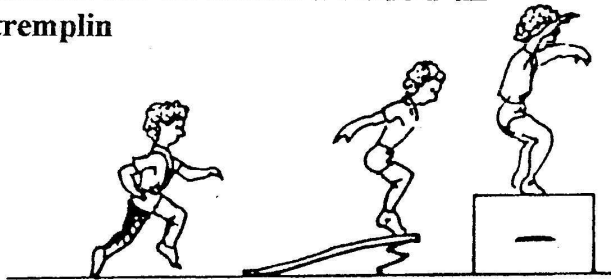

Monter et franchir deux caissons à l'aide d'un tremplin et d'un trampoline

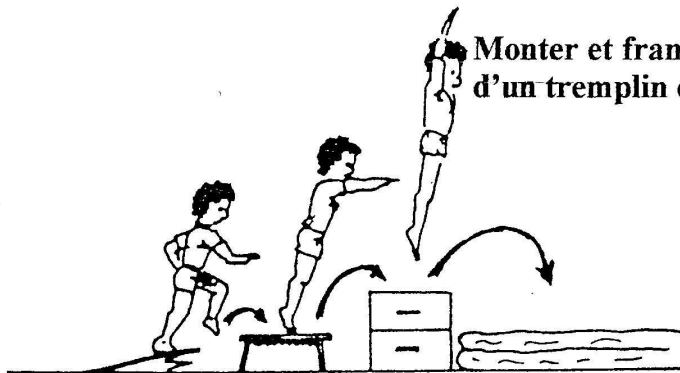

Monter sur deux caissons à l'aide d'un seul tremplin

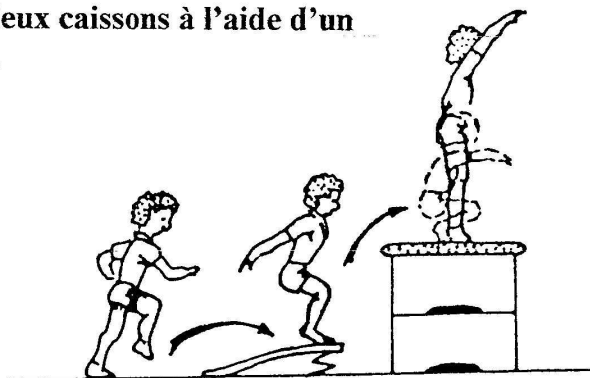

SEANCES DE STRUCTURATION

VOLER (2) ... POUR SE RECEVOIR

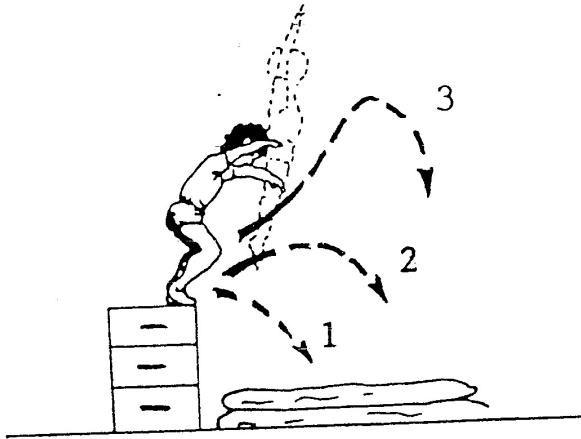

depuis un espalier

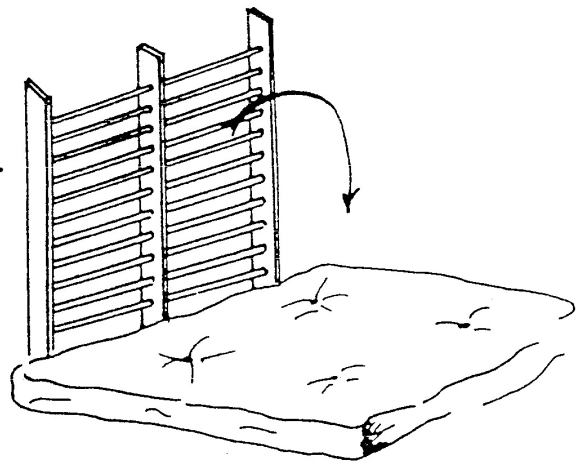

depuis une poutre plus ou moins haute

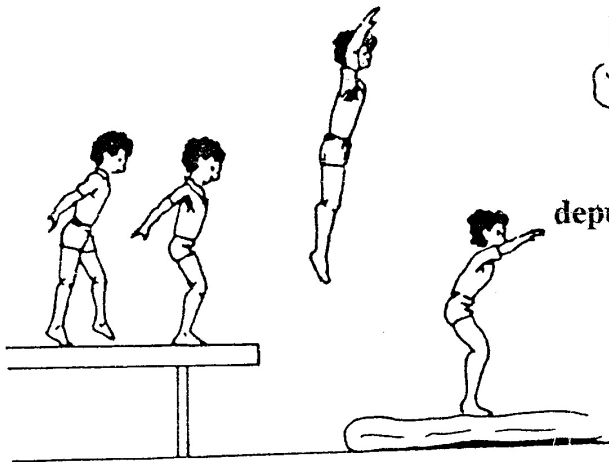

En course montante... de plus en plus haut...

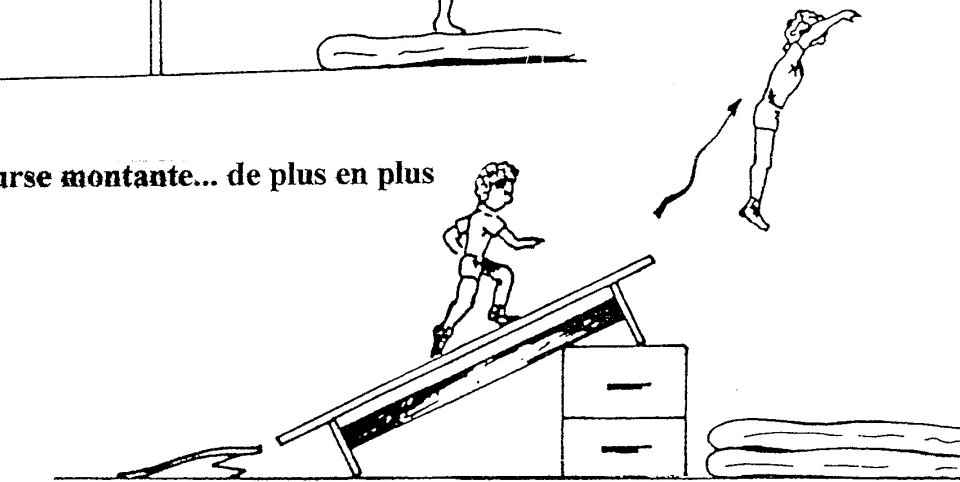

SEANCES DE STRUCTURATION

VOLER (3).....POUR REBONDIR

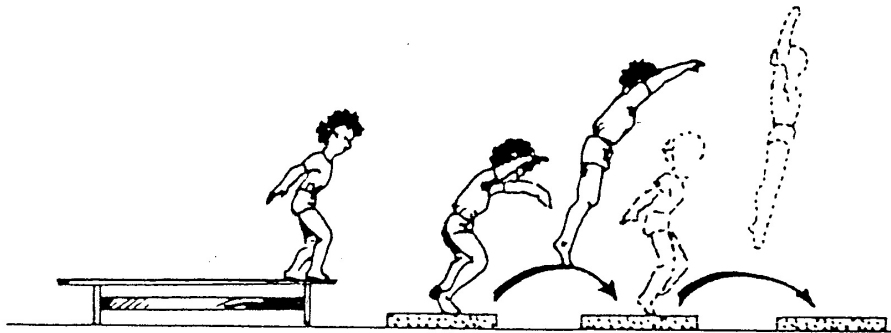

Depuis un banc, rebondir de tapis en tapis

Depuis une hauteur de 2 / 3 caissons rebondir sur un trampoline pour aller toucher un ballon

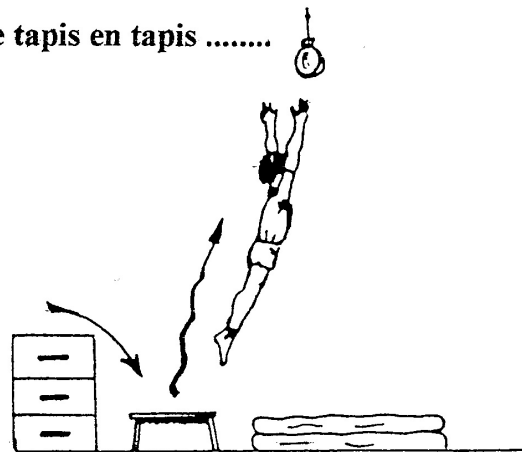

Après une course montante, rebondir sur un trampoline pour effectuer un grand saut

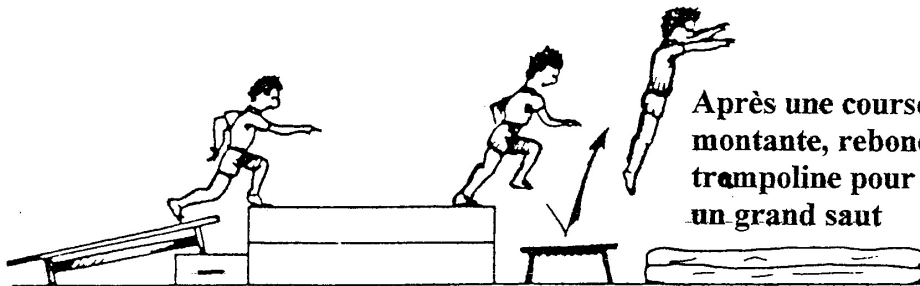

Sauter / Rebondir Remonter

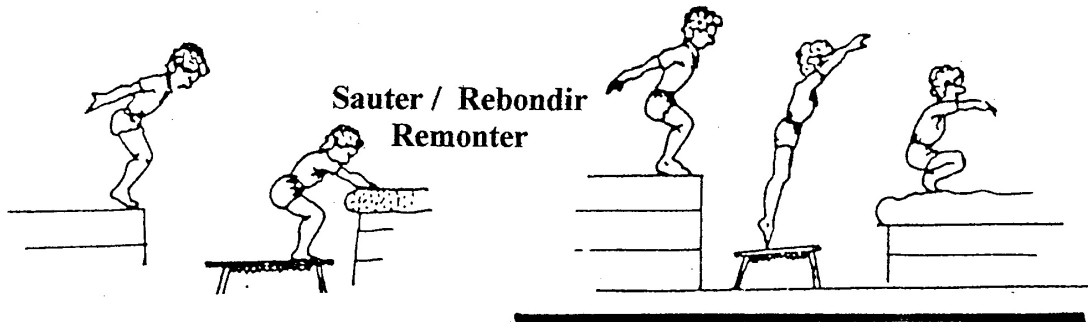

SEANCES DE STRUCTURATION

VOLER (4) ... POUR ATTRAPER (SE SUSPENDRE)

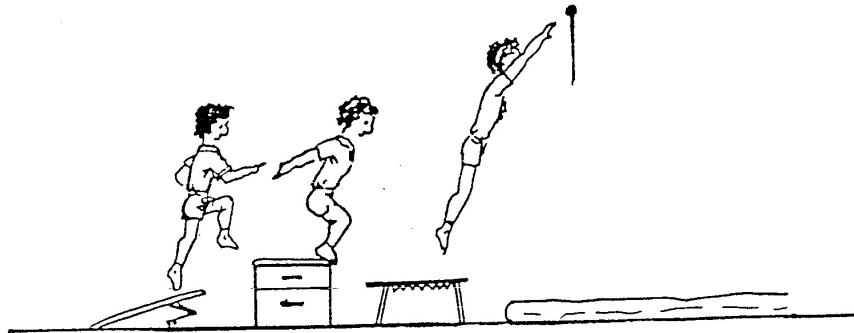

Rebondir et s'envoler pour se suspendre

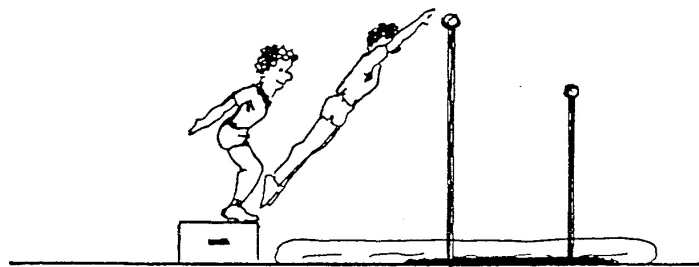

S'envoler pour se suspendre, sans élan

SEANCES DE STRUCTURATION

TOURNER (1)

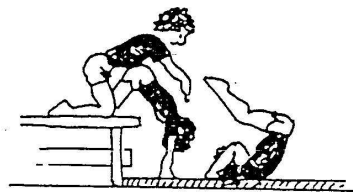
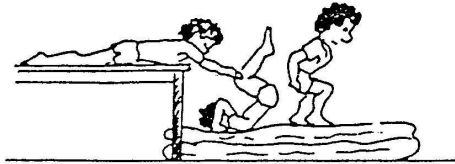

Construire l'enroulement vers l'avant

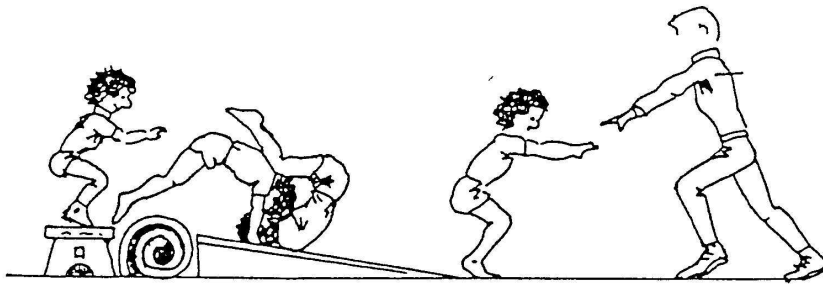
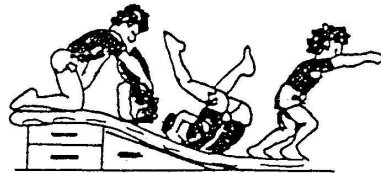

Rouler dans l'axese relever avec l'aide du Maître

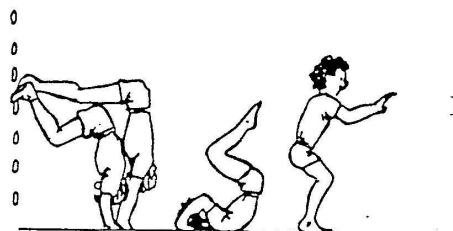

Rouler à partir d'un espalier

SEANCES DE STRUCTURATION

TOURNER (2)

Construire l'enroulement vers l'arrière

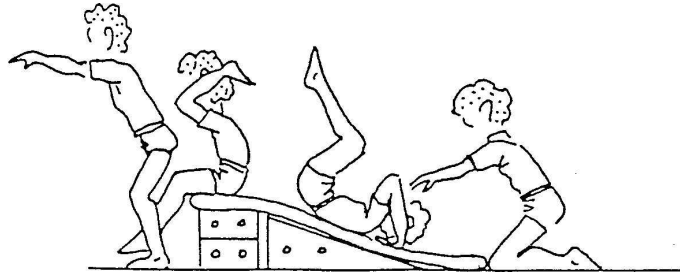

Culbuter vers l'arrière

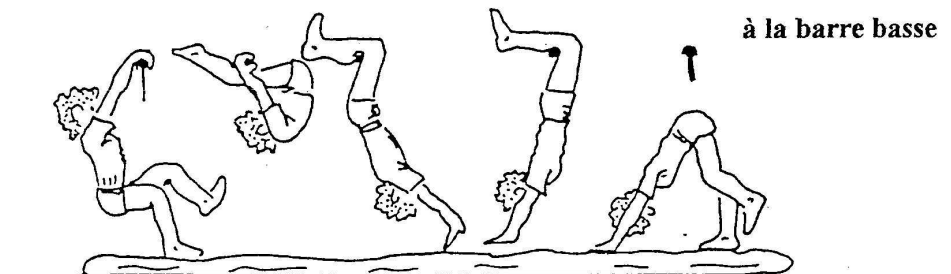
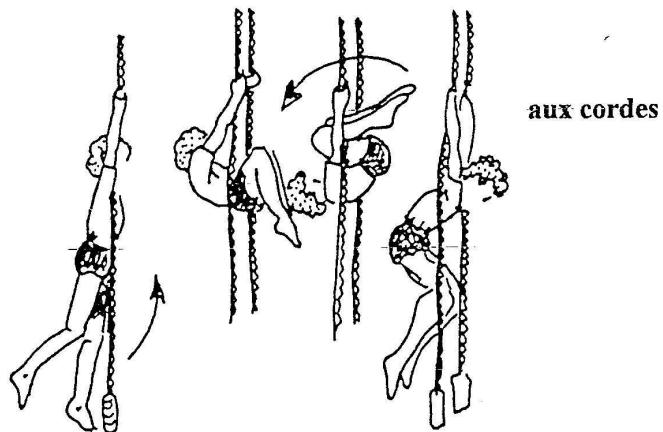

SEANCES DE STRUCTURATION

TOURNER (3)CULBUTER AUTOUR D'UN AXE

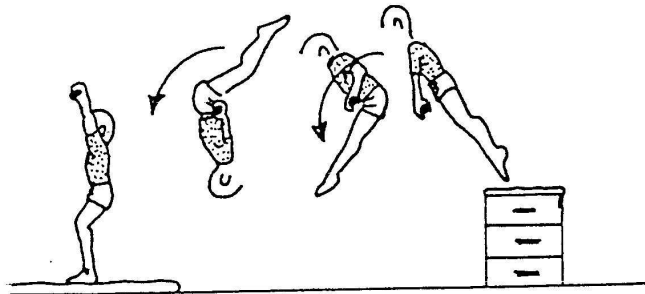

Culbuter vers l'avant autour d'une barre basse

..... autour d'un barre haute

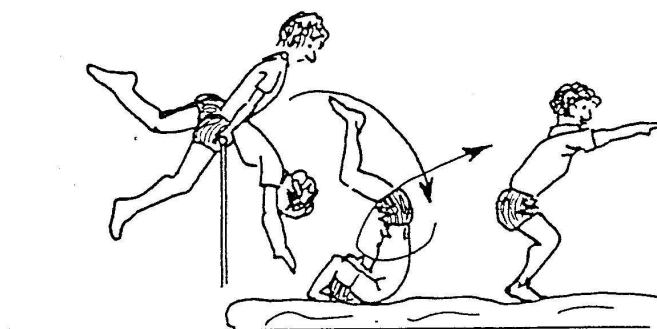
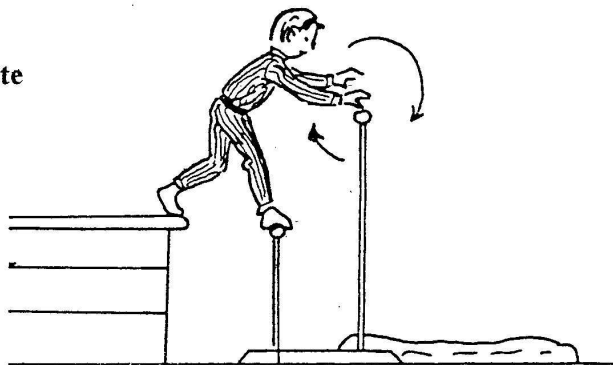

Culbuter par dessus une barre basse

GYMNASTIQUE

Exemples de séances : séances de ré-investissement

OBJECTIF : Les enfants confirmeront leurs acquis en les réinvestissant selon les nouvelles contraintes des enchaînements⁴.

ENCHAÎNEMENT D' ACTIONS	L'enseignant conçoit de nouveaux dispositifs, plus ou moins difficiles, où l'enfant réinvestira ses acquis.
BILAN INTERMEDIAIRE	Mettre en commun de nouveaux critères de réalisation : plus beau, plus difficile, plus enchaîné, en prenant en compte les avis des observateurs. Chaque enfant situe l'évolution de son contrat.
RELANCE	Chaque enfant choisit le dispositif sur lequel il créera l'enchaînement. Il comprendra, au choix, des éléments gymniques de chaque famille ou 2 ou 3 éléments de la même famille. Le début et la fin seront clairement identifiables.
BILAN	Enregistrer les acquis définitifs en fin du cycle.

DISPOSITIF	ORGANISATION DU GROUPE CLASSE
<p>L'enseignant installe des dispositifs induisant des actions de niveau de difficulté différentes. Les ateliers proposent des possibilités de liaisons d'actions se déplacer ET..... voler EN..... tourner POUR</p> <p>Au cours de cette période, les ateliers évolueront en aménageant les hauteurs, les inclinaisons, les largeurs, la juxtaposition des éléments.</p>	<p>Les enfants apprennent, sur les différents dispositifs, à enchaîner les éléments. Ils alternent un travail de recherche individuelle avec des temps de mise en commun Des temps d'observation et de concertation sont à privilégier. Dans chaque groupe les enfants sont gymnastes, observateurs et spectateurs. Ils s'approprient les caractéristiques du plus ou moins difficile, du mieux enchaîné, du plus beau.</p>

EVALUATION	FINALISATION
<p>L'évaluation terminale peut se faire lors de la prestation devant les autres enfants de la classe, en fonction du contrat établi avec l'enfant et des critères élaborés avec le groupe.</p>	<p>La séance terminale permet de finaliser la période d'apprentissage</p> <p><u>Exemples de finalisation :</u> Un spectacle, présenté à un public (parents d'élèves, enfants d'une autre classe, ...) pour montrer ce que l'on a réussi à faire, sous forme de démonstration collective ou individuelle.</p> <p>Une rencontre au sein de la classe, ou inter-classes, ou inter-écoles, ou USEP, ...</p>

⁴ **L'enchaînement :**

Pour le gymnaste c'est organiser dans le temps des éléments gymniques et/ou chorégraphiques dans un espace donné (praticable, poutre, barres, ...)

Pour l'enfant de maternelle c'est produire une succession d'actions, induites par un dispositif matérialisé par l'enseignant.

SEANCES DE RE-INVESTISSEMENT
EXEMPLES D'ENCHAINEMENT

Sur ces dispositifs, plusieurs actions
et différentes combinaisons sont possibles

comportant 2 ou 3 éléments de la même famille

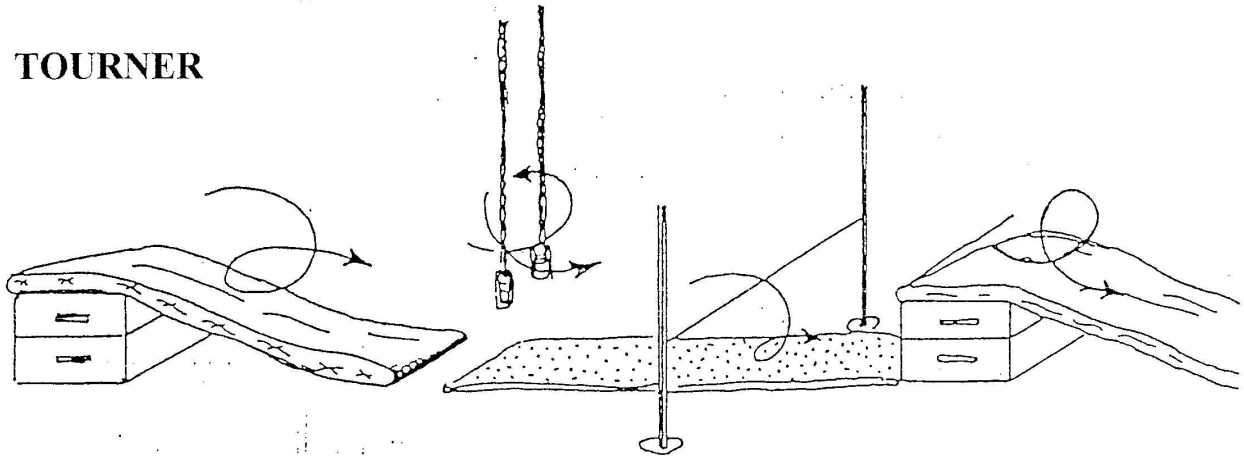
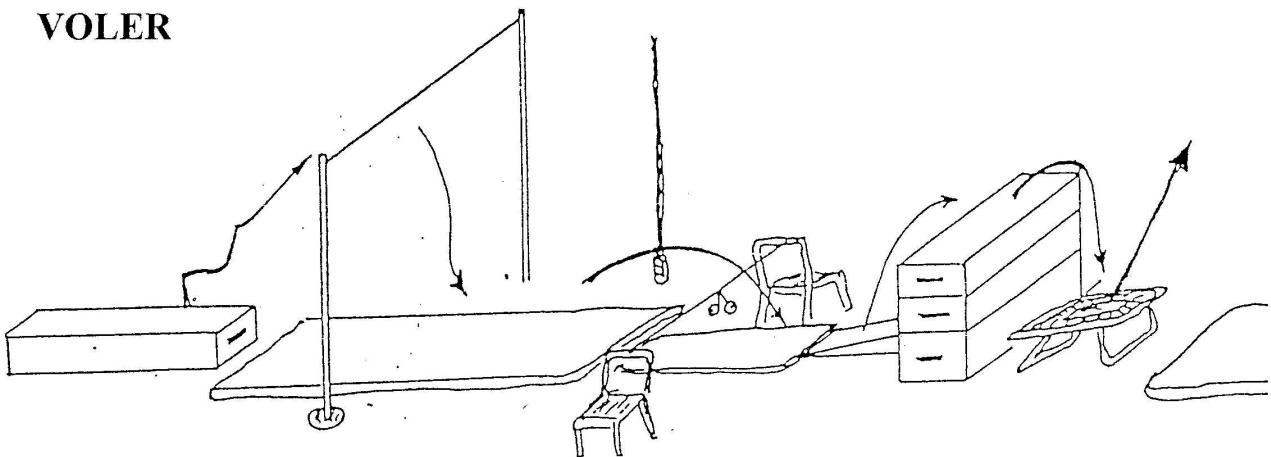
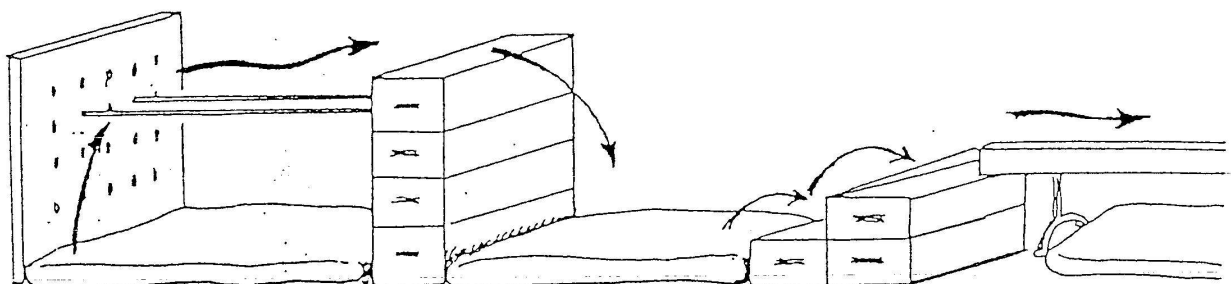
TOURNER**VOLER****SE DEPLACER**

SEANCES DE RE-INVESTISSEMENT

EXEMPLES D'ENCHAINEMENT

Sur ces dispositifs, plusieurs actions
et différentes combinaisons sont possibles

comportant 1 élément de chaque famille

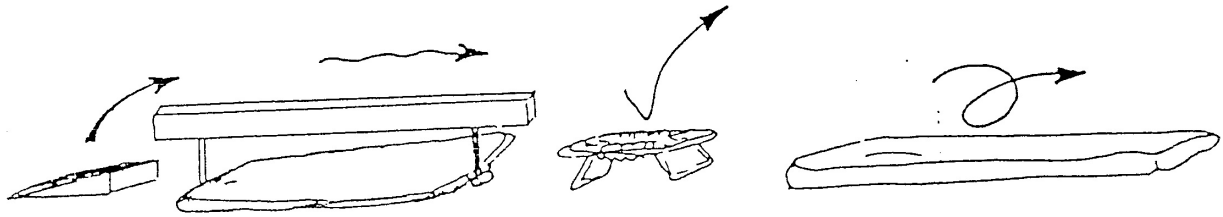

Se déplacer

Voler

Tourner

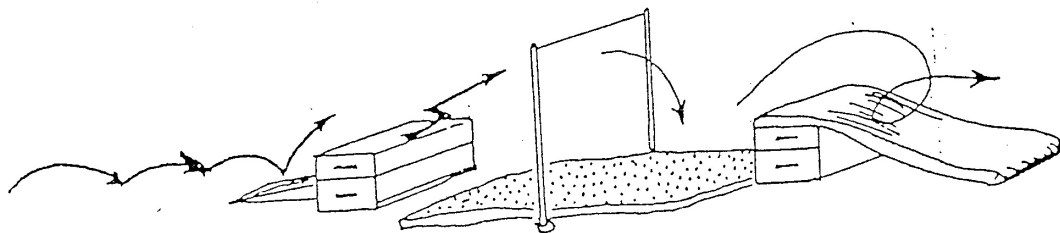

Se déplacer

Voler

Tourner

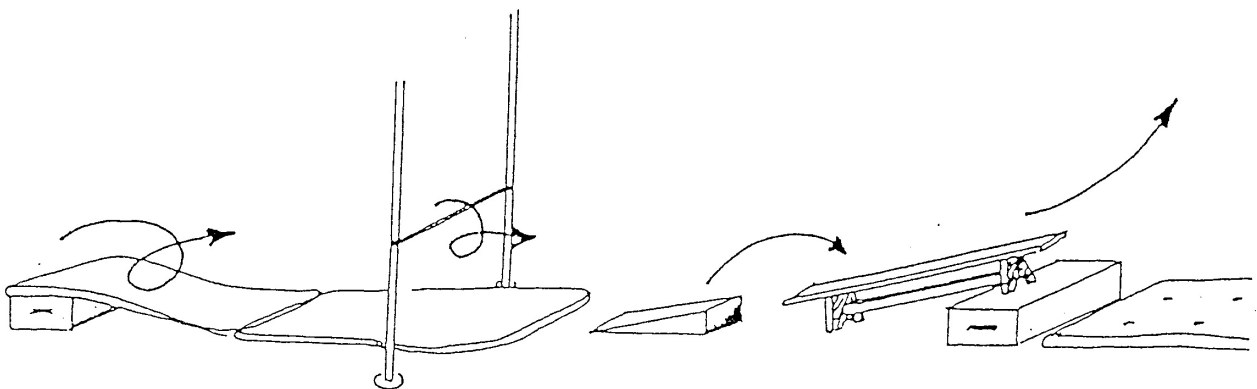

Tourner ... Tourner

Se déplacer

Voler

RESSOURCES

TEXTES OFFICIELS

BO HS n°1 du 14-02-02 : « Programmes d'enseignement de l'école primaire : école maternelle »

AUTRES FICHIERS DEPARTEMENTAUX

Dernière
édition

Disponibles auprès de son Inspection départementale

- Formation et évaluation en EPS	1991
- La course de longue durée	1992
- La danse	1997
- La natation à l'école primaire	1998
- Les jeux et sports collectifs	1999
- Les APPN : Activités d'orientation	2000

<u>BIBLIOGRAPHIE CONSEILLÉE</u>	<u>Edité par + année de parution</u>
- Le Guide de l'enseignant ; tome 1 et tome 2	Editions revue EPS : 1994/1995
- L'éducation physique à l'école maternelle : 10 activités	Editions revue EPS : 2000
- Activités physiques en maternelle	Editions revue EPS : 1994
- Fichier « Agir dans le monde C1 (L'EP en maternelle)	Nathan pédagogie : 2000

<u>VIDEOS</u>	<u>Edité par + année de parution</u>
- Apprentissages premiers – premiers apprentissages	Académie de Lyon (Michaud)

<u>SITES EPS SUR INTERNET</u>	
- Formation et enseignement de l'EPS dans le premier degré : le site de Serge BOIVIN	http://perso.wanadoo.fr/serge.boivin
- Banque de ressources sur l'EPS, notamment dans le premier degré	www.momes.net/education/edphysique/edphysique.html
- Le site Québécois des pédagogues de l'éducation physique	www.bandesportive.com
- Création personnelle d'Olivier AKSA : des fiches pédagogiques en APS, classées par disciplines et par niveaux	www.planetolak.net
- Autres sites (secteur en pleine expansion)	http://www.eps-ecole.net http://www.revue-eps.com/ http://www.cndp.fr/ http://www.eduscol.education.fr/ http://www.chez.com/uniteps/ http://www.inrp.fr/ http://www.cartables.net/