

# L'ACCROSPORT

## A L'ECOLE ELEMENTAIRE

### **POINTS CLEFS**

- **DEFINITION / PROBLEME A RESOUDRE / ENJEUX DE FORMATION/ EXIGENCES MINIMA**
- **ETAPES**
- **VERBES D'ACTION ET SITUATIONS**
- **VARIABLES**
- **L'EVALUATION PAR LES ELEVES**

### **LA SECURITE**

- **CONDITIONS / PLACEMENT CORPOREL / REGLES**
- **20 COMMANDEMENTS ILLUSTRÉS**

### **REPERTOIRES DE FIGURES**

- **POSITIONS DU PORTEUR**
- **PRISES DE MAINS**
- **EQUILIBRES RECIPROQUES**
- **DUOS, TRIOS, QUATUORS, A CINQ, A SIX**
- **MONTER DEMONTER**

**SEANCES D'ADULTES** (stages et animations pédagogiques)

**SEANCES ET SITUATIONS POUR DES ELEVES**

**SITUATIONS D'EVALUATION EN CE1 ET EN CM2**

**UNITES D'APPRENTISSAGE POUR 15 SEANCES EN CYCLES 2 ET 3**

STAGE GERER LA CLASSE EN EPS 2006  
S BOUE M AUGER J PICAMAL  
ANIMATIONS PEDAGOGIQUES

EQUIPE EPS 77

# **L'ACCROSPORT**

## **A L'ECOLE ELEMENTAIRE**

### **POINTS CLEFS**

- **DEFINITION / PROBLEME A RESOUDRE / ENJEUX DE FORMATION/  
EXIGENCES MINIMA**
- **ETAPES**
- **VERBES D'ACTION ET SITUATIONS**
- **VARIABLES**
- **L'EVALUATION PAR LES ELEVES**

| <b>ACROSPORT</b>                                                                                                                                                                                                                                                                                                                                                                                                                                                                                                                                                                                                                                                                                                    | <b>CONCEVOIR ET RÉALISER DES ACTIONS À VISÉES EXPRESSIVE, ARTISTIQUE, ESTHÉTIQUE</b>                                                                                                                                                                                                                                                                                                                                                                                                                                                                                                                                                                                                                                                                                                                                                                                                             |
|---------------------------------------------------------------------------------------------------------------------------------------------------------------------------------------------------------------------------------------------------------------------------------------------------------------------------------------------------------------------------------------------------------------------------------------------------------------------------------------------------------------------------------------------------------------------------------------------------------------------------------------------------------------------------------------------------------------------|--------------------------------------------------------------------------------------------------------------------------------------------------------------------------------------------------------------------------------------------------------------------------------------------------------------------------------------------------------------------------------------------------------------------------------------------------------------------------------------------------------------------------------------------------------------------------------------------------------------------------------------------------------------------------------------------------------------------------------------------------------------------------------------------------------------------------------------------------------------------------------------------------|
| <p style="text-align: center;"><b>Définition de l'activité</b></p> <p>L'Acrosport est une activité de production de formes corporelles enchaînées, destinées à être vues et jugées en référence à un code qui prend en compte :</p> <ul style="list-style-type: none"> <li>• Le difficile</li> <li>• L'original (le différent ou combiné autrement) ;</li> <li>• Le beau (le maîtrisé, l'enchaîné)</li> </ul> <p>Activité gymnique, acrobatique, esthétique et de coopération, il s'agit de synchroniser figures statiques, dynamiques et éléments de liaison, en utilisant le support corporel d'un ou plusieurs partenaires.</p> <p>La production en acrosport est toujours accompagnée d'un support musical.</p> | <p style="text-align: center;"><b>Problèmes à résoudre</b></p> <p>Réaliser à plusieurs des figures statiques.<br/>         Agir selon des règles de sécurité.<br/>         S'organiser dans un espace scénique<br/>         Passer d'une figure à l'autre.<br/>         Créer un enchaînement de figures statiques et éléments dynamiques avec un ou plusieurs partenaires et avec la musique.<br/>         Tenir compte dans son évolution des exigences du code.</p>                                                                                                                                                                                                                                                                                                                                                                                                                           |
| <p style="text-align: center;"><b>Enjeux de formation</b></p> <p>Construire à plusieurs des positions inhabituelles mettant en jeu l'équilibre.<br/>         Gérer dans la coopération le couple risque -sécurité.<br/>         Réaliser collectivement un projet d'expression esthétique.<br/>         Apprendre à maîtriser un risque dans des situations où la personne est engagée totalement (sur les plans moteur, affectif, social)<br/>         Apprendre à évaluer : découvrir, essayer, reconnaître, nommer, hiérarchiser, puis juger selon des critères précis et explicites.<br/>         Assumer tour à tour les rôles spécifiques de l'activité : acrobate, juge, pareur.</p>                         | <p style="text-align: center;"><b>Exigences minimales</b></p> <p>Une tenue adaptée : short et chaussons de gym ou pieds nus.<br/>         Des dispositifs matériels sécurisés (tapis de gym), orientés pour l'acrobate (entrées et sorties différenciées) et par rapport au spectateur/juge.<br/>         Privilégier les figures statiques tenues 3 à 5 secondes où le nombre de porteurs est supérieur au nombre de portés (ex : 2 pour 1)<br/>         Faire respecter les règles de sécurité : alignement des segments, placement corporel et appuis sur les charnières fortes du porteur.<br/>         Mettre l'accent sur les règles de montage/démontage des figures.<br/>         Stabiliser les groupes et définir les rôles pour les productions<br/>         Utiliser des musiques sollicitantes et variées.<br/>         Prévoir systématiquement un temps de production évalué.</p> |

| Étapes de transformation                   |                                                                                                                                                 |                                                                                                                                                                 |                                                                                                                                                                                                            |                                                                                                                                                   |                                                                                                                                                          |
|--------------------------------------------|-------------------------------------------------------------------------------------------------------------------------------------------------|-----------------------------------------------------------------------------------------------------------------------------------------------------------------|------------------------------------------------------------------------------------------------------------------------------------------------------------------------------------------------------------|---------------------------------------------------------------------------------------------------------------------------------------------------|----------------------------------------------------------------------------------------------------------------------------------------------------------|
|                                            | <i>Niveau 1</i>                                                                                                                                 | <i>Niveau 2</i>                                                                                                                                                 | <i>Niveau 3</i>                                                                                                                                                                                            | <i>Niveau 4</i>                                                                                                                                   | <i>Niveau 5</i>                                                                                                                                          |
| <b>Actions et Coordination d'actions</b>   |                                                                                                                                                 |                                                                                                                                                                 | Juxtaposition des actions dans la construction des figures. Maintien corporel du porteur.                                                                                                                  | Coordination d'actions dans la construction de la figure. Mémorisation et capacité de reproduction à l'identique.                                 | Aisance dans l'enchaînement et la liaison des temps de la production. Eléments de liaison gymniques et chorégraphiques                                   |
| <b>Postures et Espace</b>                  | Jeux d'équilibre individuel ou en duo. Appuis au sol. Appuis pédestres prédominants. Contact avec le partenaire : essentiellement mains et dos. | Jeux d'équilibre à 2, Poids donné/Poids reçu. S'équilibrer grâce au poids de l'autre. Equilibre / Déséquilibre. Appuis au sol diversifiés, réduction du nombre. | Figures statiques à 2 1 porteur/1 porté qui garde un appui au sol. Appuis du porteur bas et larges, offrant une base solide. Pour le porté : appuis diversifiés sur le porteur en gardant un appui au sol. | Figures statiques à 2 ou à 3. Appuis diversifiés du/des porteur(s), Appuis diversifiés sur le/les porteur(s). Plus de hauteur. Des renversements. | Davantage de renversement et/ou de hauteur Production de figures statiques et d'éléments dynamiques de liaison. Synchronisation des acrobates entre eux. |
| <b>Gestion du couple Risque / Sécurité</b> |                                                                                                                                                 | Prise en compte des premières règles.                                                                                                                           | La position du porteur détermine le choix des appuis possibles. Construire et démonter une figure selon                                                                                                    | Ordre de montage et de démontage des figures intégré et respecté.                                                                                 |                                                                                                                                                          |
| <b>Critères d'évaluation</b>               |                                                                                                                                                 | Elaboration progressive d'un répertoire de figures                                                                                                              |                                                                                                                                                                                                            | Enrichissement du répertoire, critères objectifs de difficulté                                                                                    |                                                                                                                                                          |
|                                            | Découverte du « Tenu ». (immobilité durant 3" à 5")                                                                                             | Tenu « + beau » car plus d'amplitude.                                                                                                                           | Tenu « +beau » Et « + difficile »                                                                                                                                                                          | Prise en compte des 3 critères pour progresser et s'évaluer ( R. O. V. ) + « le tenu » et amplitude                                               | Appréciation et jugement selon les 3 critères. Synchronisation entre les acrobates sur des repères temporels et spatiaux                                 |
| <b>Musique</b>                             | Variées                                                                                                                                         | Lentes                                                                                                                                                          | Permettant un « balisage » temporel grâce à des repères clairs                                                                                                                                             |                                                                                                                                                   |                                                                                                                                                          |
| <b>Prise en compte du spectateur</b>       | Accepter le regard de l'autre.                                                                                                                  | Accepter l'observation en fonction d'un critère précis et connu, (le « Tenu »)                                                                                  | Prise en compte « au préalable » de l'avis du spectateur.                                                                                                                                                  | Accepter d'être évalué en fonction de critères identifiés. Mise en valeur de la production du groupe.                                             | Accepter l'évaluation et se servir des critères afin d'augmenter l'aspect artistique de la présentation.                                                 |

### Bibliographie

Activités artistiques pour les 3/12 ans C.Catteau, A-M Havage, Revue EPS  
L'acrosport à l'école élémentaire Macé

Document Acrosport 77 J. Picamal, S. Boué, M. Augé

## ACROSPORT

### VERBES D'ACTION ET SITUATIONS

- Inventer :
  - Sans contraintes
  - A partir de contraintes (ex : nombre d'appuis au sol, position du porteur, position du porté etc..)
- Reproduire (figures imposées ou choisies)
- Compléter (ex : trouver une posture pour le troisième à partir d'une figure à 2)
- Echanger
- Défer
- Complexifier (cf variables)
- Enchaîner
- Monter
- Classer, hiérarchiser
- Observer. Expliquer

### VARIABLES POUR COMPLEXIFIER LES FIGURES

- Des appuis moins nombreux
- Des porteurs moins nombreux
- Diminuer le nombre de porteurs pour un nombre d'acrobates identique
- De moins en moins d'appuis au sol pour le porté
- Des surfaces d'appuis de plus en plus réduites
- Une hauteur plus importantes
- Des positions plus renversées pour le porté

# ACROSPORT

## L'ÉVALUATION PAR LES ÉLÈVES

Construire l'évaluation, c'est déjà dans un premier temps mettre en place une **évaluation formative**.

Celle-ci est au cœur du processus d'apprentissage-enseignement, voie de progrès incontournable pour l'élève, elle est une source d'information indispensable pour l'enseignant.

L'évaluation en cours d'apprentissage doit participer à la construction d'un projet de communication. On évalue pour communiquer, pour progresser soi-même et pour faire progresser le projet collectif. Elle doit permettre à l'élève de résoudre les problèmes essentiels qui l'amènent à assurer les rôles.

- d'acrobate,
- d'interprète,
- de metteur en scène,
- de spectateur.

### L'évaluation sommative

L'évaluation sommative doit tenir compte de la spécificité de l'activité et des processus engagés par l'élève dans la construction et la création de projets de prestation finale.

Cette évaluation obéit à un souci de rationalité. Souvent, elle ne restitue pas toute la richesse de l'activité physique support de l'enseignement. C'est nous nous contenterons de proposer un certain nombre de critères permettant la construction d'une évaluation certificative toujours singulière en fonction des objectifs, des contenus enseignés, des caractéristiques des élèves et de l'enseignement.

### Définir la performance en Acrosport

L'acrosport est associé à la fois aux activités gymniques et acrobatiques et aux activités d'expression.

Cette double appartenance nous permet d'envoyer une évaluation bipolaire de la performance sous la forme.

- d'une appréciation du degré de difficulté de la prestation acrobatique
- d'une appréciation de l'effet produit sur le spectateur c'est à dire de l'impact obtenu, perçu à travers la notion de moment fort et/ou démonstration ressentie que le spectateur peut décrire.

### Evaluation de la difficulté

L'Acrosport est basée sur la construction de relations corporelles équilibrées acrobatiques et esthétiques que l'on nomme "portés". C'est pourquoi l'évaluation de la difficulté portera exclusivement sur les figures statiques et dynamiques comprenant au minimum un porteur et un voltigeur.

Voies de complexification, les critères de difficultés peuvent représenter un point d'encre pour l'activité créative des acrobates. En conséquence ils doivent être facilement observables, significatifs et exploitables par l'ensemble des élèves. De plus ils doivent permettre une évaluation la plus objective possible et ce quelque soit le nombre d'acrobates compris dans le groupe.

Les critères de difficultés tiennent compte essentiellement de l'aspect acrobatique de l'activité. Ils font référence aux notions de précarité de l'équilibre, de hauteur, de renversement, de rotation, de force et de souplesse. Ils peuvent être construits conjointement avec les élèves.

L'évaluation de la difficulté d'une figure pourra être fonction de plusieurs critères :

*cliquer sur le critère que vous souhaitez visualiser*

- de sa hauteur totale ;
  - du nombre de voltigeurs par rapport au nombre de porteurs et de jokers non renversés;
  - du nombre de voltigeurs et/ou de jokers renversés ou en rotation.
  - de l'importance de la surface occupée par les appuis du porteur au sol ;
  - de la précarité et la complexité des surfaces de contact mises en jeu entre le voltigeur et le porteur.
  - d'éléments de souplesse effectués par les jokers et/ou les voltigeurs ;
  - d'un changement d'organisation posturale effectué par le voltigeur ou le porteur dans une figure statique.
- La prise en compte d'autres critères est bien sûr possible. Cette liste n'est pas exhaustive. Le choix doit être en fonction des objectifs et des contenus enseignés dans le cycle.

### Modalités d'évaluation de la difficulté

On peut distinguer deux types d'appréciation de la difficulté :

- le premier reproduit le modèle de la gymnastique. Il s'agit alors de classer les différentes figures en catégories de difficulté croissante A, B, C, D par exemple, chaque classe de figures équivaut à un certain nombre de points. Ce fonctionnement suppose de la part de l'enseignant la présentation de grilles préalablement établies. L'élève est alors plutôt impliqué dans une tâche de reproduction de figures.
- le second reproduit le modèle déjà existant dans les disciplines acrobatiques comme le trampoliner, le tumbling. A chaque critère de difficulté est attribué un certain nombre de points. Pour chaque figure réalisée correctement on additionne le nombre de points correspondant aux différents critères remplis par la figure. Ce mode opératoire laisse alors une grande liberté de choix et de création aux élèves.

### Evaluation de l'effet produit sur le spectateur

La dimension artistique de l'activité impose aux élèves la construction d'une prestation finale dont le but principal est de produire chez le spectateur de l'émotion, de l'étonnement, du rêve ou de l'admiration.

L'évaluation de l'effet produit suppose chez l'élève l'acquisition d'un regard actif de spectateur averti. Il construit, peu à peu, avec les autres et l'enseignant des critères qui l'aideront à observer et à analyser pourquoi une situation est génératrice d'impact. On parlera alors de moment fort par opposition à un moment faible. Il peut être construit à partir :

- d'une action acrobatique réalisée par un voltigeur,
- d'une illusion de chute ou de collision,
- d'un enchaînement d'actions réalisées à plusieurs et de façon synchronisée (c'est l'effet de groupe),
- de la réalisation d'une pyramide très esthétique dans sa composition architecturale,
- d'un effet d'interprétation et/ou de mise en scène souvent en rapport avec le support musical,
- et de bien d'autres choses....

L'appréciation de l'effet produit suppose la participation des élèves spectateurs qui analyseront la production acrobatique et artistique. La synthèse des avis, dans laquelle l'enseignant est régulateur, permet de repérer les moments forts et les moments faibles.

L'évaluation peut alors s'opérer en utilisant par exemple une grille d'observation

|                                                         |
|---------------------------------------------------------|
| La prestation produit peu d'effet                       |
| Impression de pas beau, de pas terminé                  |
| La prestation plaît au public - Ensemble net et varié   |
| Quelques moments d'émotion                              |
| Prestation riche et originale qui captive le spectateur |

On peut aussi comptabiliser le nombre et la qualité des moments forts perçus par les spectateurs. Par exemple un moment sera déclaré fort quand il regroupe 75% d'avis favorables. Il sera considéré comme moment fort en voie de construction quand il acquiert seulement 50% d'avis favorables.

Ce mode opératoire permet la hiérarchisation et le classement des prestations les unes par rapport aux autres.

Bien sûr ces deux procédés d'évaluation n'ont de valeur que par les exemples qu'ils constitueront.

### **Evaluation du niveau de maîtrise de l'exécution**

Elle s'appuie sur les contenus enseignés durant le cycle, intégrant la construction et la mise en oeuvre de règles et de principes. Le choix des critères composant l'évaluation de la maîtrise de l'exécution doit permettre la mise en évidence de la qualité des réponses des élèves face aux problèmes qui leurs sont posés. En acrosport la construction d'une production suppose de la part des élèves une activité de coopération acrobatique et artistique.

La visée formative de l'évaluation, même lorsqu'elle est de nature certificative, nous permet d'envisager une maîtrise de l'exécution individuelle et collective.

Voici à titre d'exemple et de façon non exhaustive quelques critères d'observation susceptible de rentrer dans une évaluation de la maîtrise.

#### ***Pôle plutôt collectif,***

- amplitude architecturale et stabilité des figures
- variété et originalité des figures
- gestion de la sécurité collective dans les phases acrobatiques
- précision, synchronisation et variété des relations entre acrobates
- regard, zone de contact, énergie et direction des actions...
- exploitation de l'espace scénique - variété de formes de regroupement
- variété des déplacements et des éléments de liaisons utilisés
- continuité et rythme de la prestation
- exploitation du support musical au regard du projet (rapport projet musique gestualité).
- Pôle plutôt individuel
- sécurité des manipulations
- sécurité des postures - précision, énergie et économie des actions entreprises
- tenue du corps - (posture tonique - respect de la verticalité segmentaire, amplitude articulaire)
- complexité et variété des rôles tenus dans la prestation
- attention et concentration dans le jeu d'interprétation (précision du regard, des gestes de l'énergie donnée aux mots)

Les grilles d'observation permettant souvent une évaluation facile et objective bien qu'elles utilisent souvent des notions générales non quantitatives comme "quelquefois, souvent, peu varié, très varié..."

L'enseignant peut toujours donner un ordre d'idée aux élèves mais il est difficile de fixer une fréquence d'apparition dans l'absolu, hors de tout contexte.

# **L'ACCROSPORT**

## **A L'ECCOLE ELEMENTAIRE**

### **LA SECURITE**

- **CONDITIONS / PLACEMENT CORPOREL / REGLES**
- **20 COMMANDEMENTS ILLUSTRÉS**

# ACROSPORT

## LA SECURITE

### Conditions matérielles

- Tapis placés en tatami (un seul espace) où en ilôts en nombre suffisant (un tapis par élève qui est acrobate)
- Tenue adaptée (chaussons de gym ou pieds nus)
- Pas de montres et bijoux

### Règles générales

- Tenir compte de la taille et du poids de chacun
- Changer les rôles
- Privilégier les figures statiques tenues 3' à 5' ou le nombre de porteurs est supérieur au nombre de portés

### Placement corporel du porteur

- Etre dos plat
- Etre tonique
- Rechercher l'alignement des segments porteurs (ex :à genoux,épaules et mains à la verticale les unes des autres)
- S'assurer de la qualité des saisies
- Adopter une position stable :
  - La plus grande surface d'appui au sol (pieds mains écartés)
  - Principalement bras et jambes tendus
- Soulever avec les jambes

### Placement corporel du por T2

- Elargir sa surface d'appui sur le porteur
- Etre tonique pour tenir la figure

### Règles

#### *Le porteur*

- Eviter de porter trop longtemps. Cela suppose au préalable l'établissement d'un plan de construction de la figure à réaliser (qui fait quoi et dans quel ordre).
- Prévenir en cas de déséquilibre
- Attendre que le porté soit au sol avant de bouger
- Le porteur reste immobile si le porté saute pour redescendre

## *Le porté*

- S'assurer de la stabilité du porteur avant de monter
- prendre appui sur les parties « solides » du porteur
- Avoir un plan d'action avant de monter et monter rapidement
- Monter et descendre avec douceur
- monter près de l'axe du porteur
- Prévenir en cas de déséquilibre et anticiper son espace de réception
- La descente est contrôlée et s'effectue par étapes. Le porté le plus haut doit descendre le premier

## **Les différentes étapes d'une figure(pyramide)**

- *Préparation*
  - Positionnement du porteur
  - Placement du porté près du porteur pour se placer SUR le porteur au lieu de le pousser et de le déséquilibrer
- *Montée*
  - Le porteur aide par sa tonicité et éventuellement par son action
  - Le porté monte rapidement selon un plan pré-établi
- *Stabilisation*
  - Immobilité durant 5'
- *Descente*
  - Réalisation selon un plan pré-établi, dirigé par le porteur
  - Descendre en principe par le chemin inverse de la montée
  - Sans sauter

# Les 20 Commandements de la conservation de pyramides d'aerospore

Auteur : Patrick Messin; Site : <http://membres.lycos.fr/patmes/>

## 1

Dos plat, tu te positionneras.

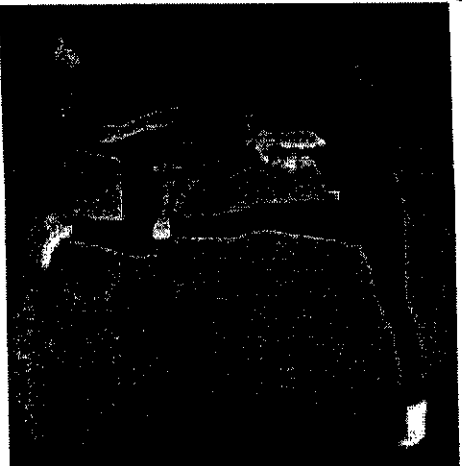

## 2

La solidarité, par de bonnes prises,  
tu rechercheras (Exemples)



**3**

**A Aldo Maccione, Lucky Luke tu préféreras.**

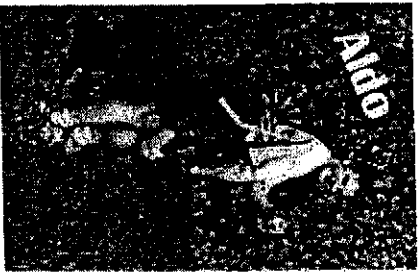

**4**

**Au relâchement, la tonicite tu choisiras**

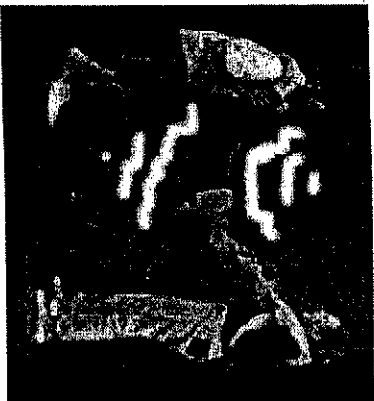

**5**

**Les segments tendus (bras, tronc, jambes),  
tu aligneras.  
En charge, verticalement tu les placeras.**



**6**

Tes jambes, surtout, pour soulever tu utiliseras



**7**

Point au milieu du dos du partenaire, tu n'appuieras.

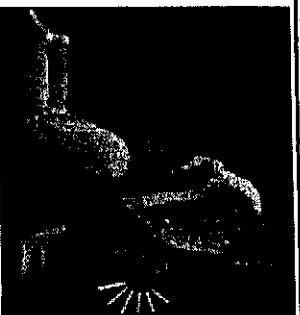

**8**

Sur la base la plus solide, ton ascension, tu débiteras

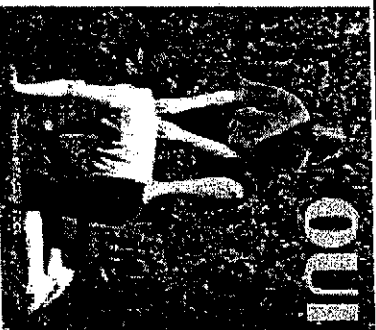
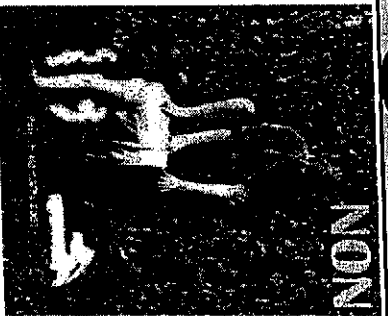

**9**

Les leviers tu raccourciras.

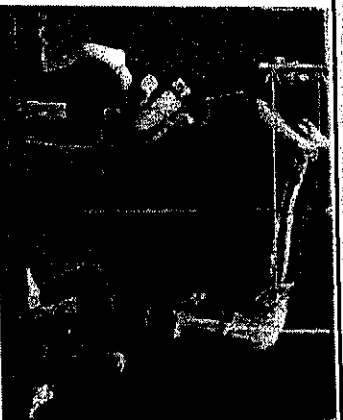

# 10

Le plus près de l'axe, tu graviras.

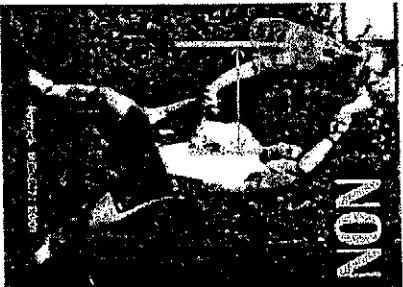

# 11

Comme un chat, sur la pyramide,  
tu t'élèveras et tu redescendras.

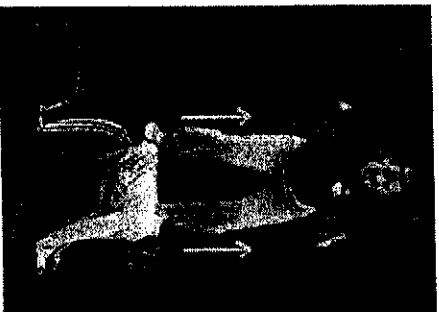

# 12

Dans la plupart des cas,  
en sens inverse de ta montée, tu désescaladeras.

# 13

Des appuis suffisants en nombre, surface et orientation,  
pour la stabilité de l'édifice, tu étudieras.



# 14

Le risque de chute,  
par ton positionnement, tu anticiperas.



# 15

Rapidement, mais sans précipitation,  
le monument tu bâtiras,  
car 10 à 20 secondes les piliers supporteront

# 16

Des procédures adéquates,  
AVANT de construire, tu définiras.

# 17

A l'équilibre de l'ensemble,  
constamment tu veilleras.

# 18

De la moindre difficulté pendant l'action,  
les partenaires tu alerteras.



# 19

Par ton aide intégrée au mouvement,  
aucune pyramide ne s'écroulera.



# 20

Par l'aménagement de l'espace d'action,  
aucun démontage de pyramide,  
de dégât ne créera.





# L'ACROSPORT

## A L'ECOLE ELEMENTAIRE

### REPERTOIRES DE FIGURES

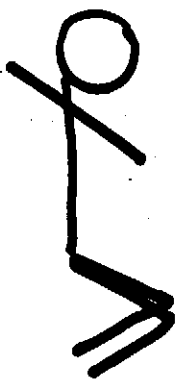
- POSITIONS DU PORTEUR
- PRISES DE MAINS
- EQUILIBRES RECIPROQUES
- DUOS, TRIOS, QUATUORS, A CINQ, A SIX
- MONTER DEMONTER

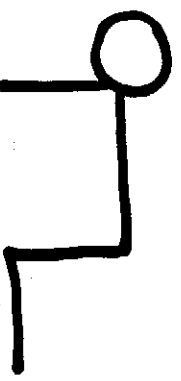
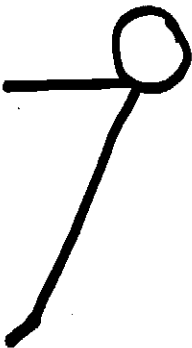
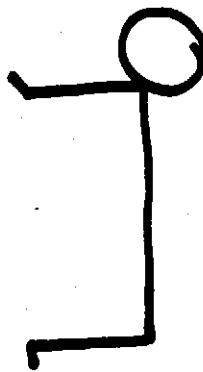
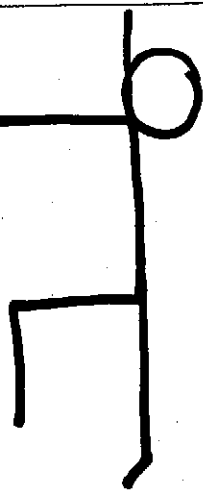
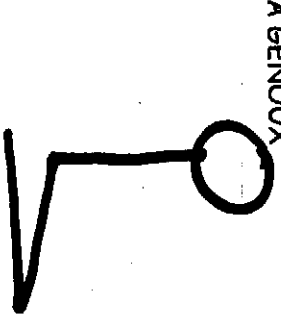
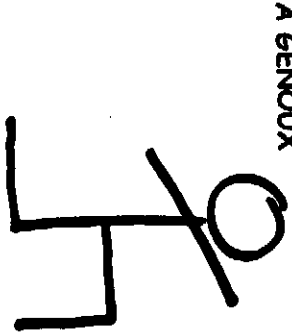
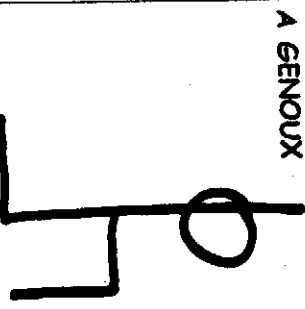
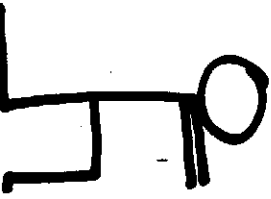
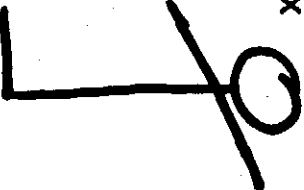
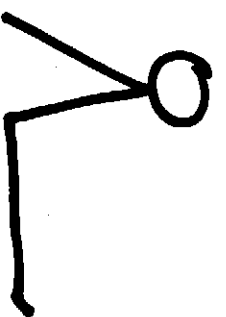
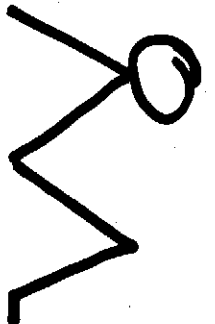
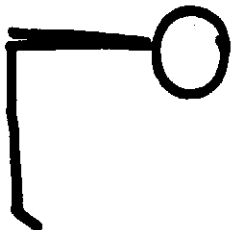
# POSITIONS DE BASE DU PORTEUR

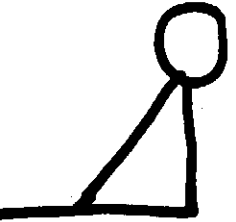
|                                                                                                       |                                                                                                        |                                                                                                          |
|-------------------------------------------------------------------------------------------------------|--------------------------------------------------------------------------------------------------------|----------------------------------------------------------------------------------------------------------|
| <p>DOS</p>          | <p>DOS</p>          | <p>DOS</p>          |
| <p>MAINS PIEDS</p>  | <p>MAINS PIEDS</p>  | <p>MAINS PIEDS</p>  |
| <p>MAINS PIEDS</p>  | <p>A GENOUX</p>     | <p>A GENOUX</p>     |
| <p>A GENOUX</p>      | <p>A GENOUX</p>      | <p>A GENOUX</p>      |
| <p>ASSIS</p>         | <p>ASSIS</p>          | <p>ASSIS</p>          |
| <p>PIEDS</p>          | <p>PIEDS</p>          | <p>PIEDS</p>          |

# LES PRISES DE MAINS

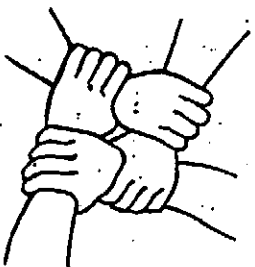
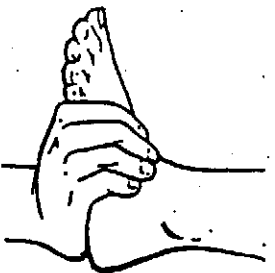
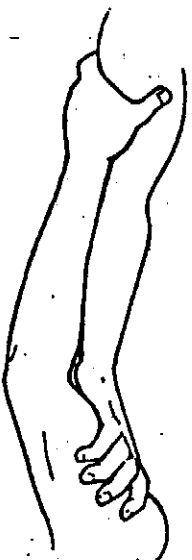
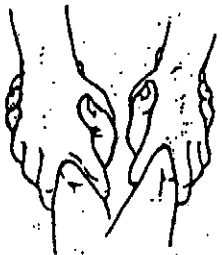
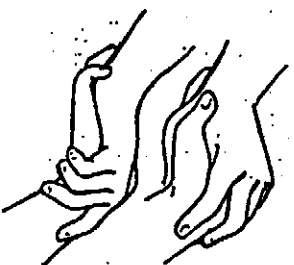
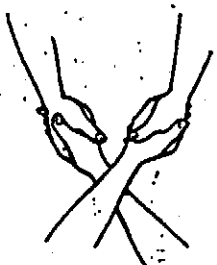
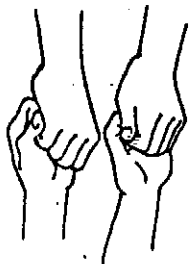

# FIGURES A DEUX EQUILIBRES RECIPROQUES

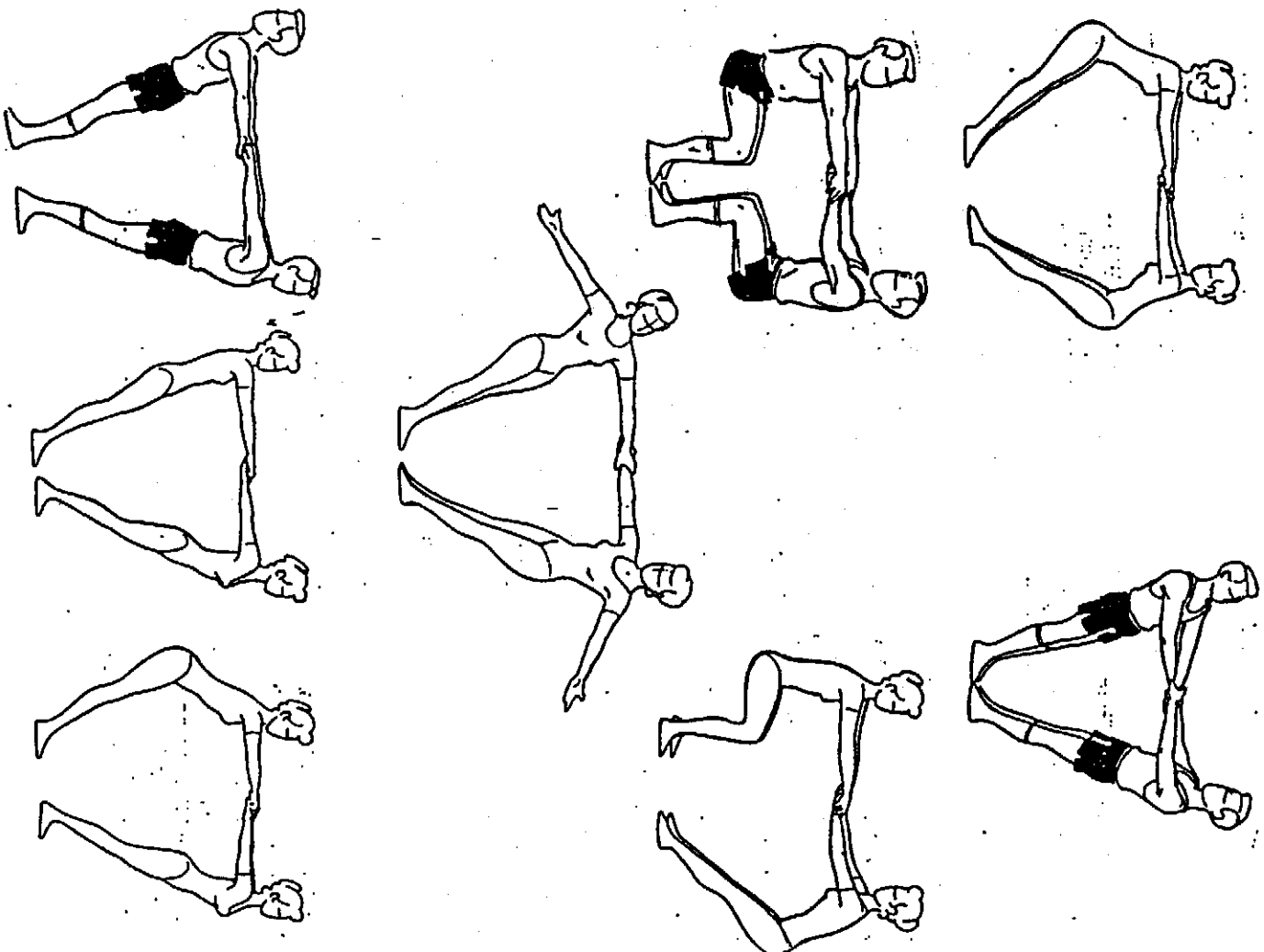

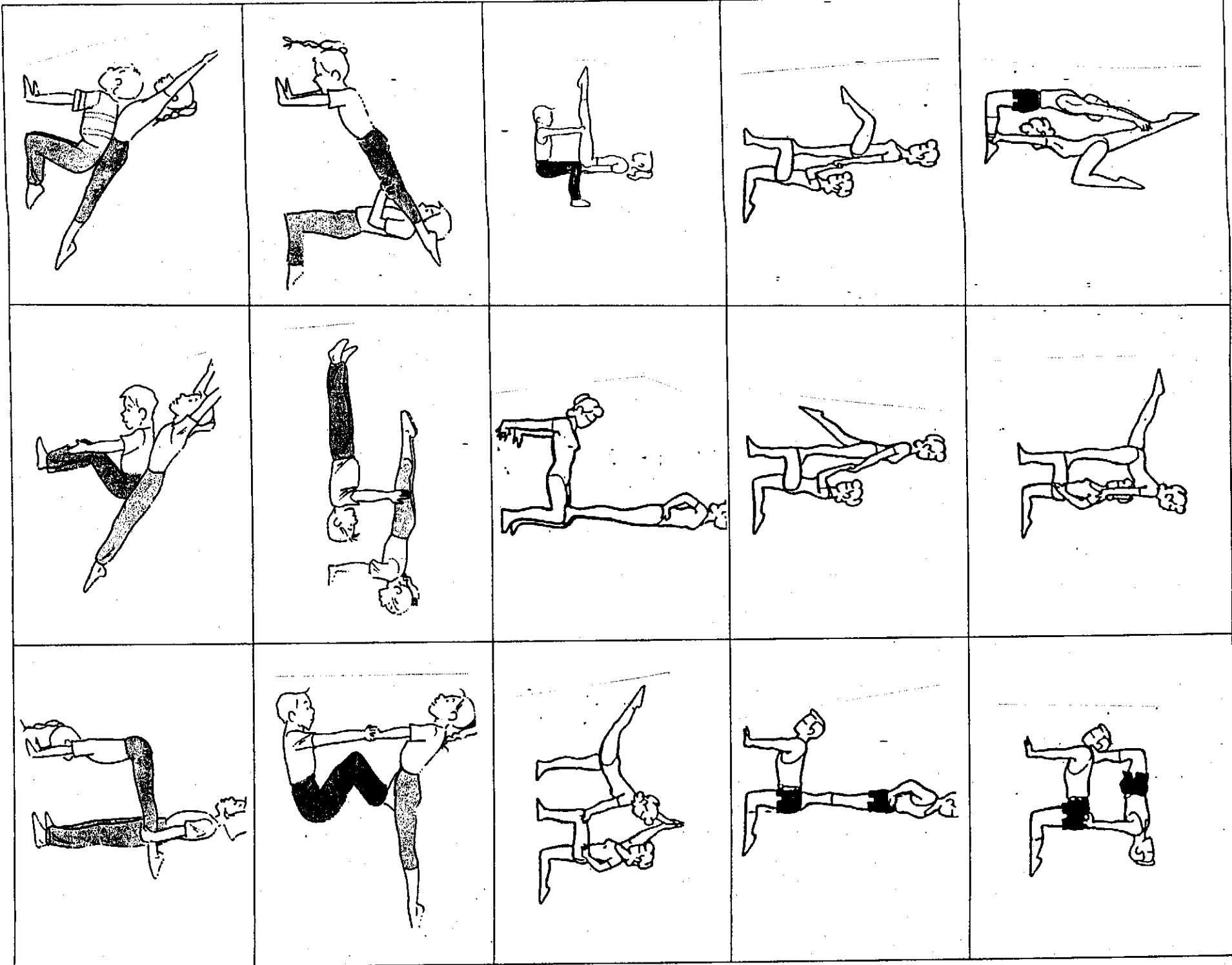

DUO

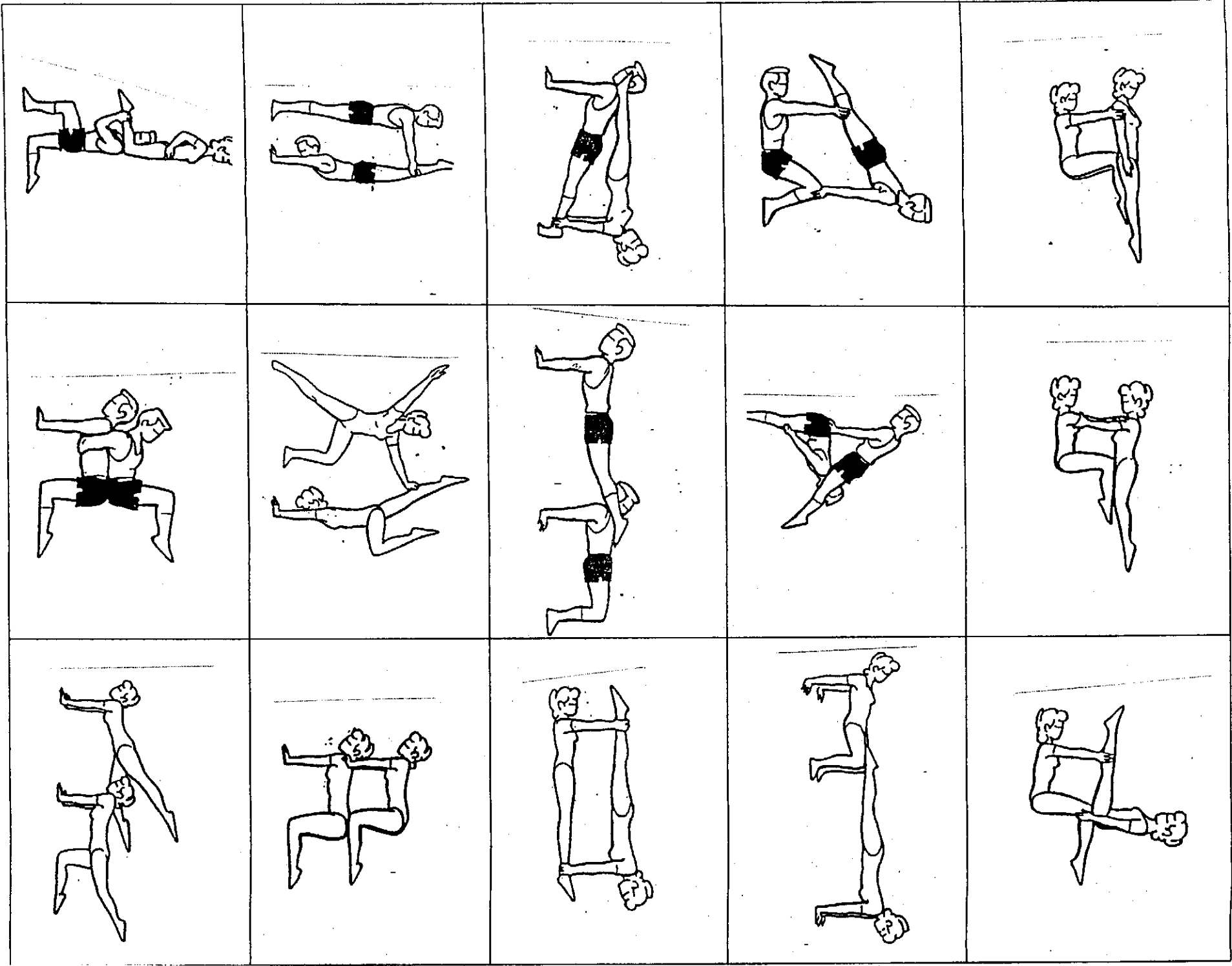

DUO

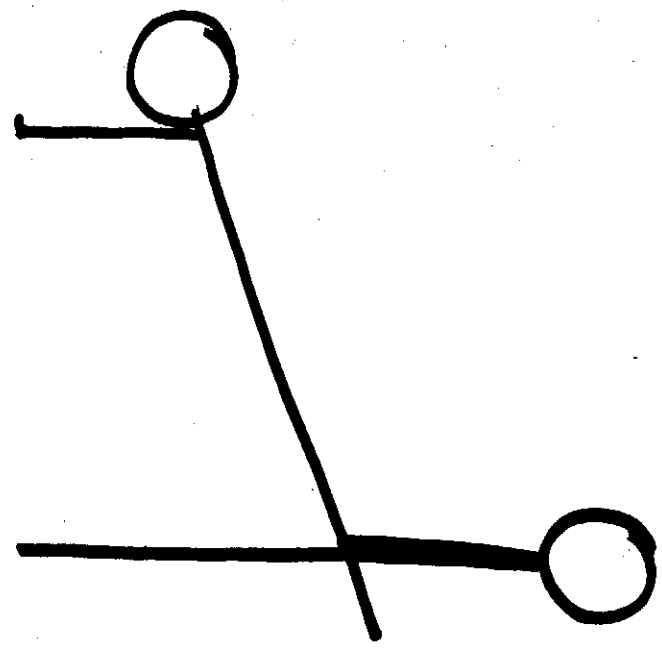
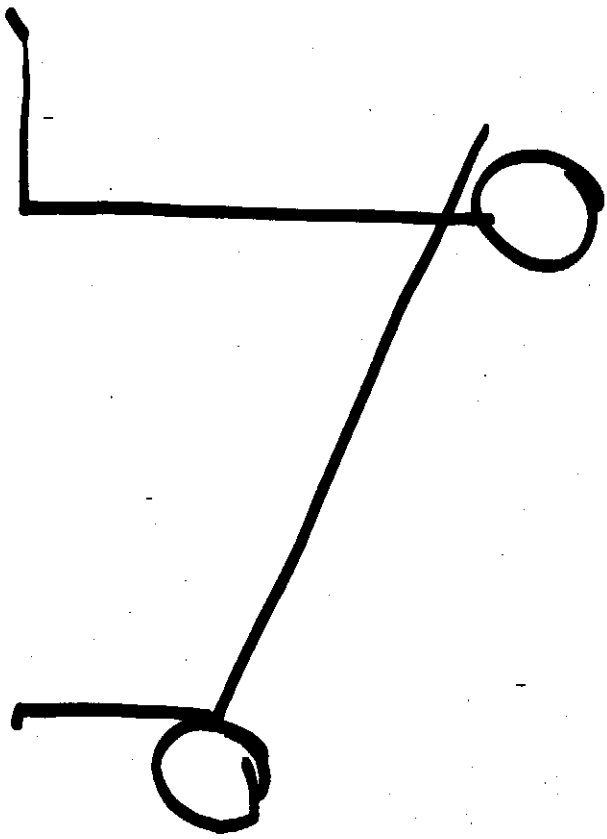
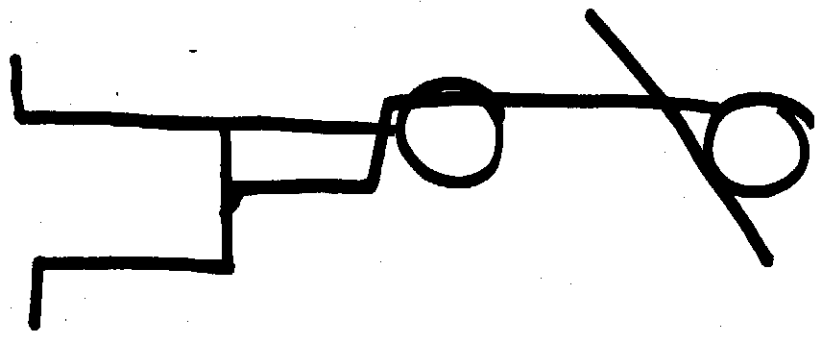
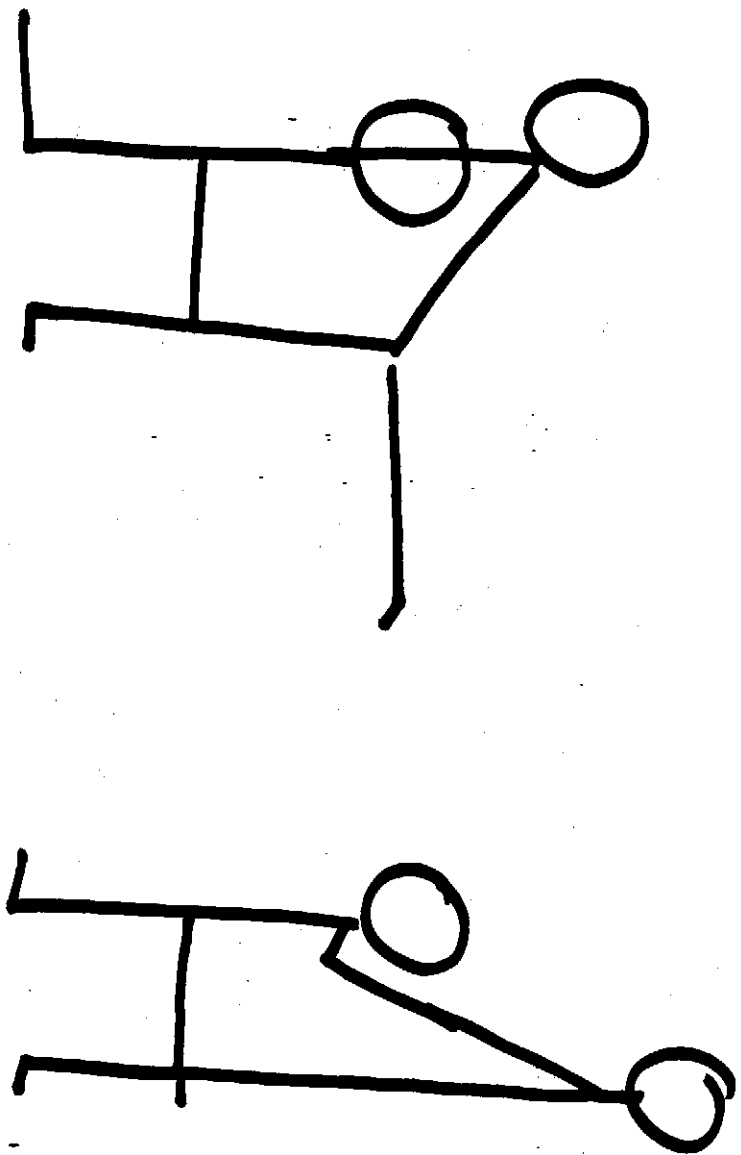

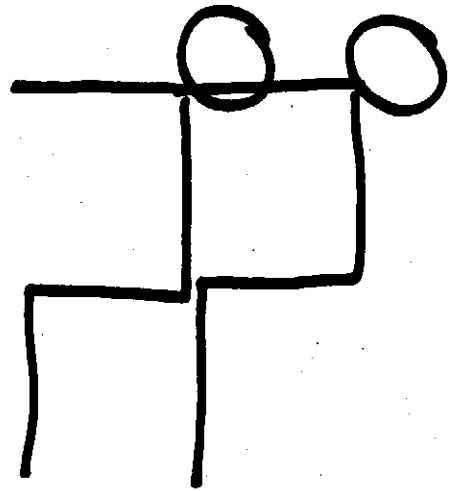
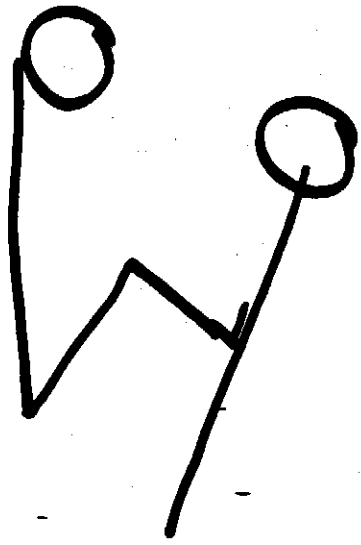
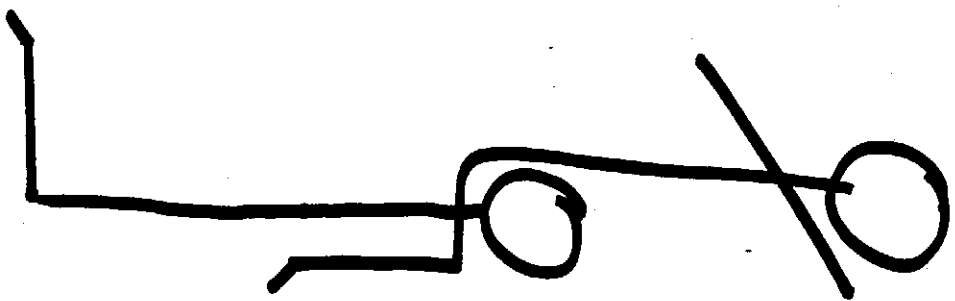
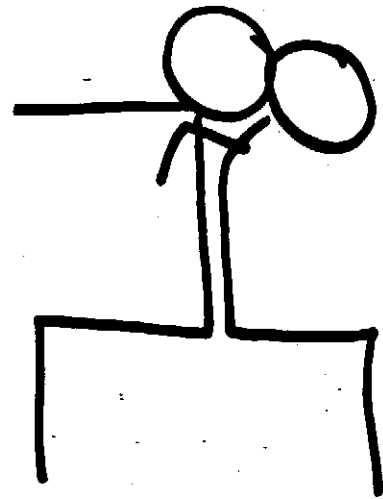
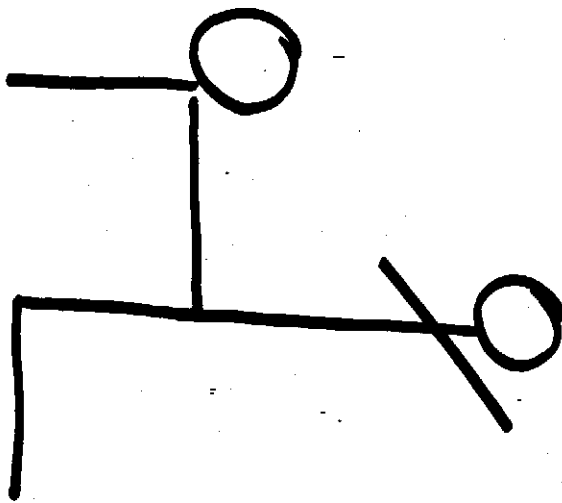
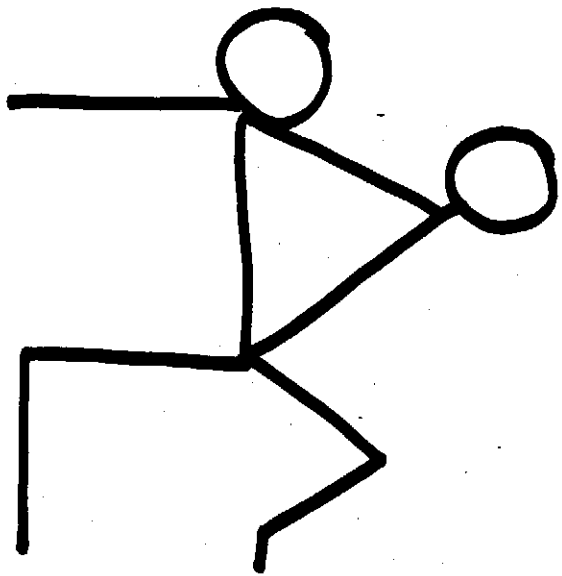

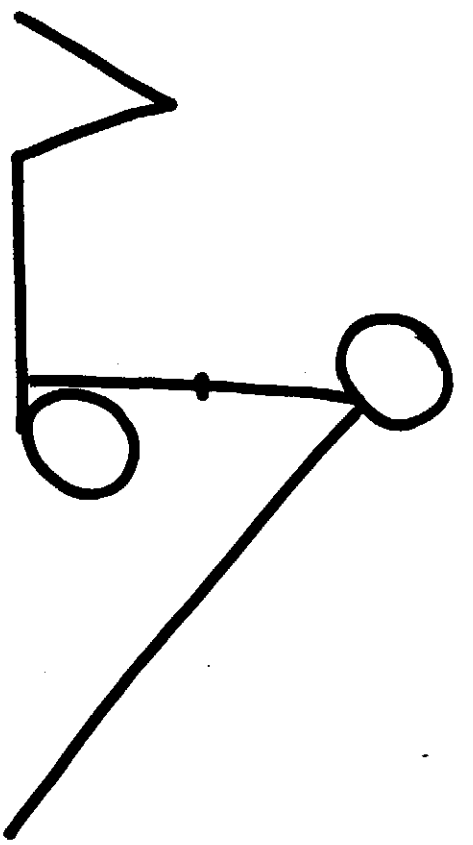
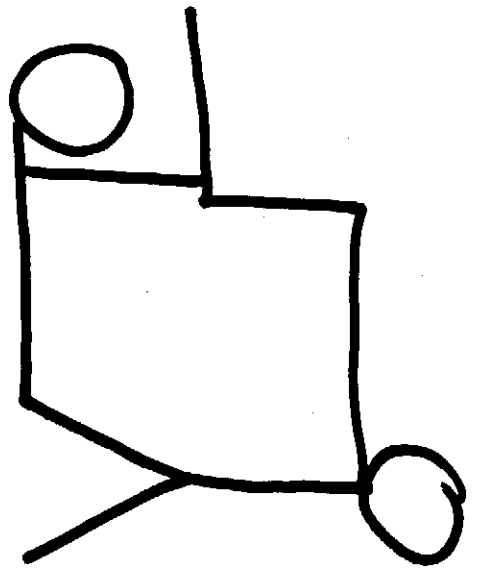
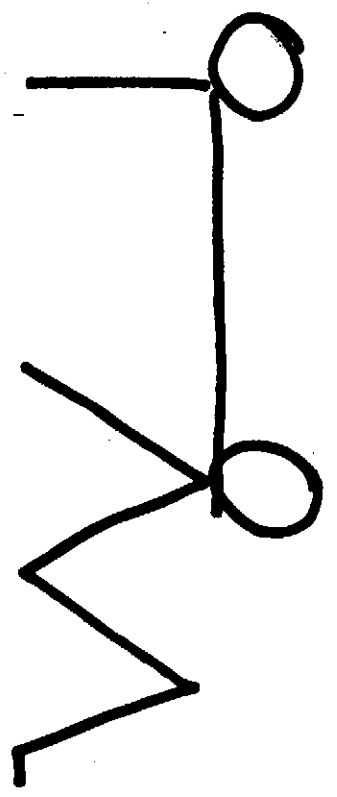
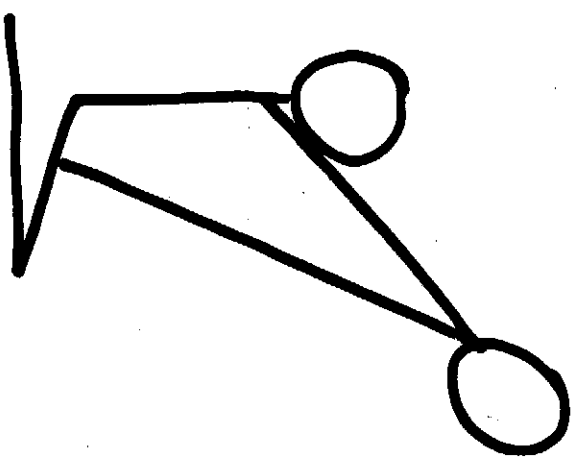
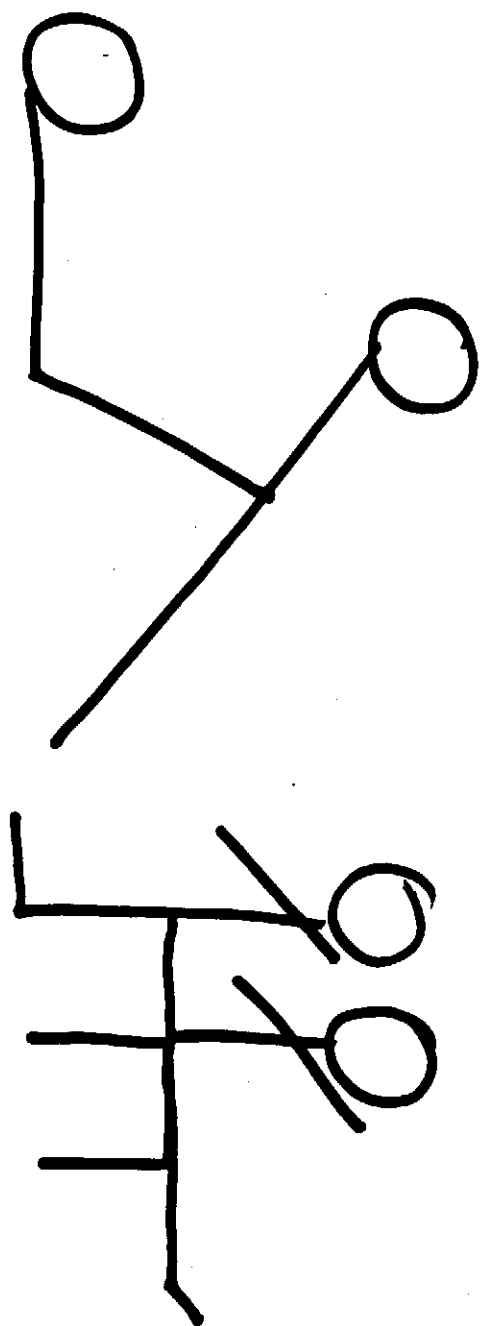

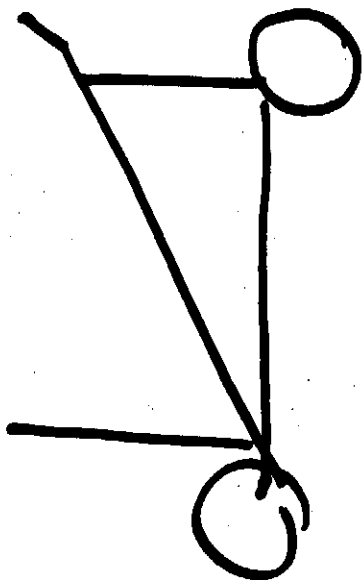
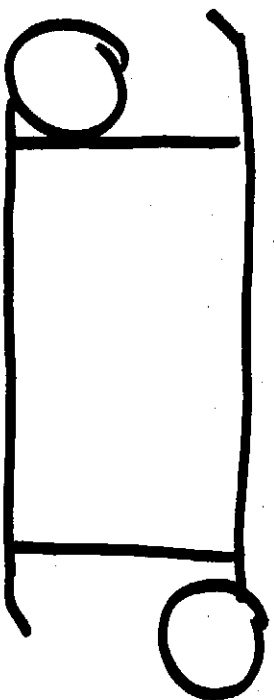
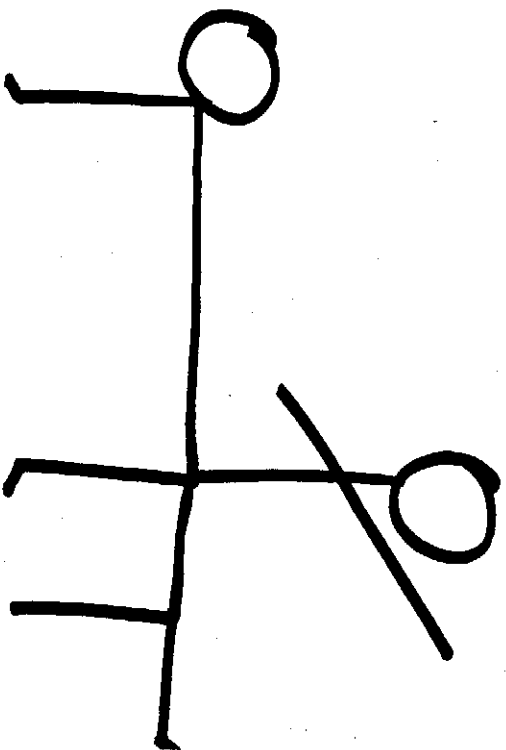
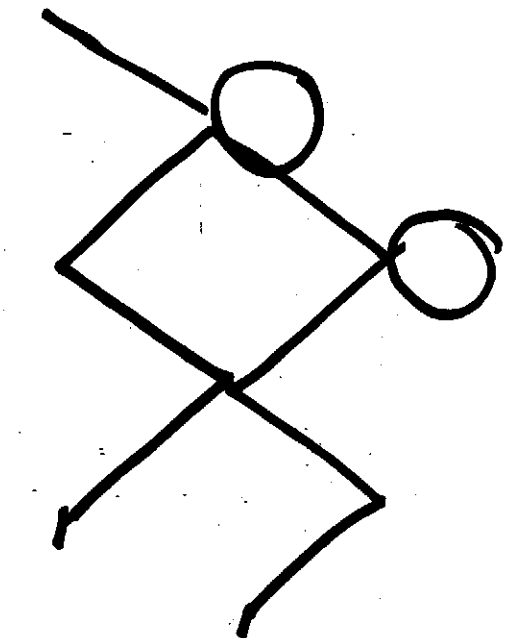
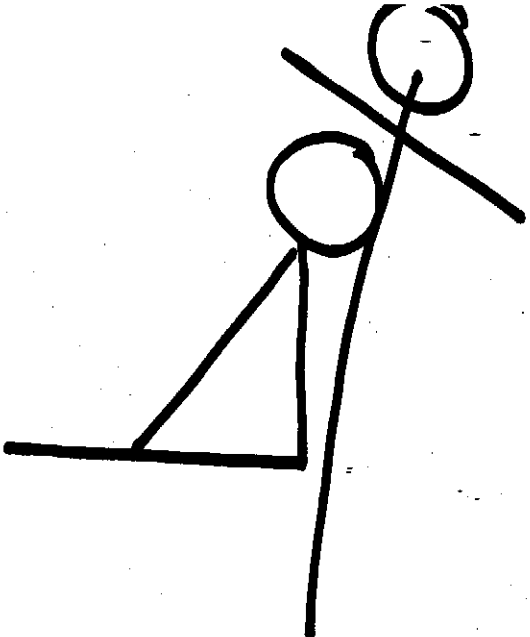
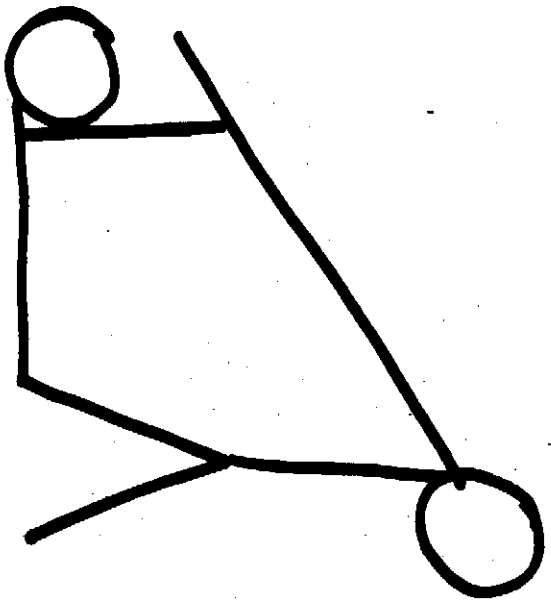

TRIO

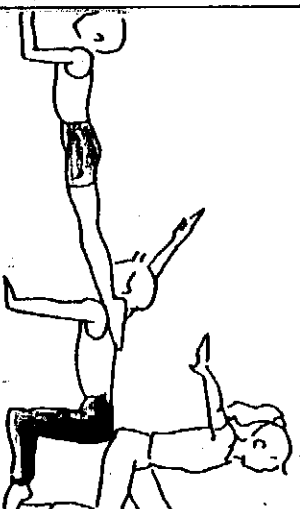
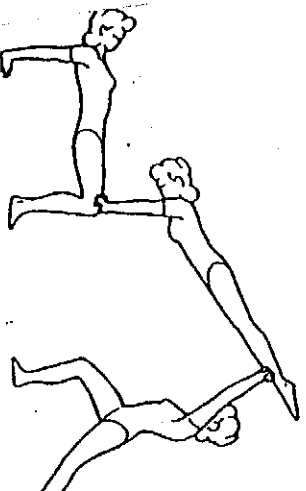
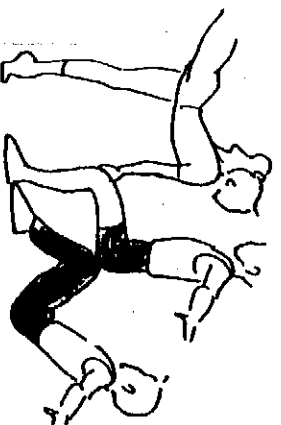
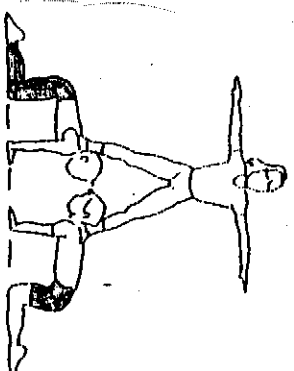
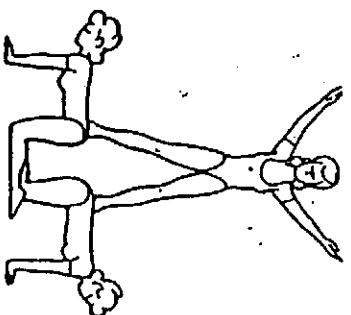
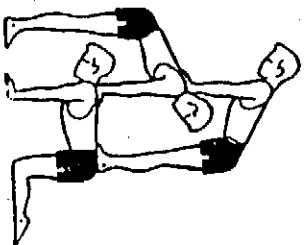
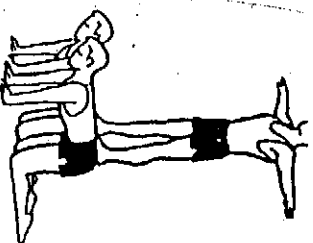
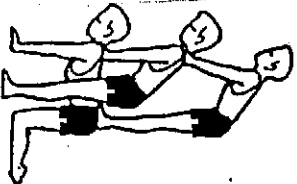
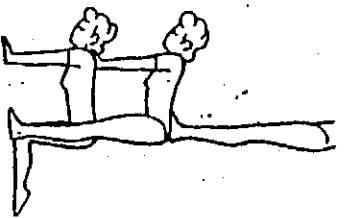
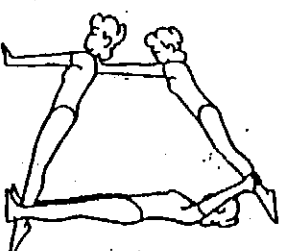
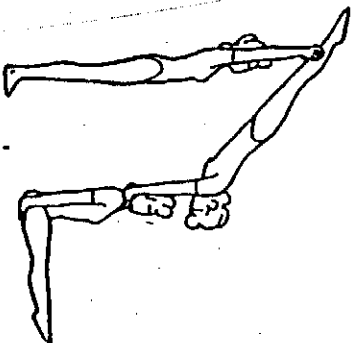
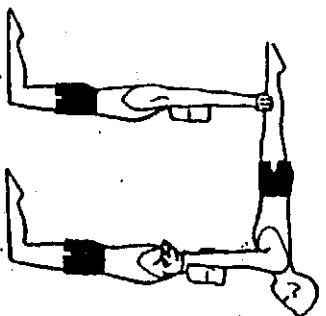
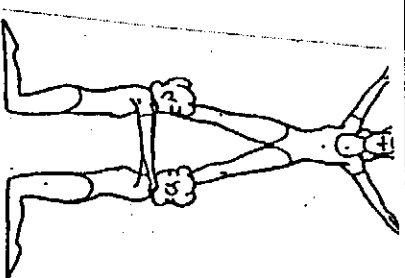
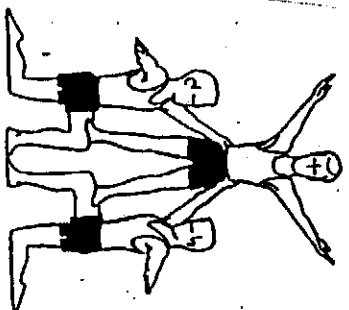
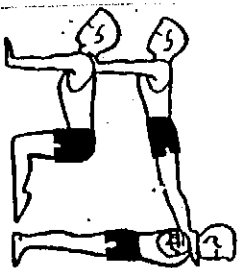

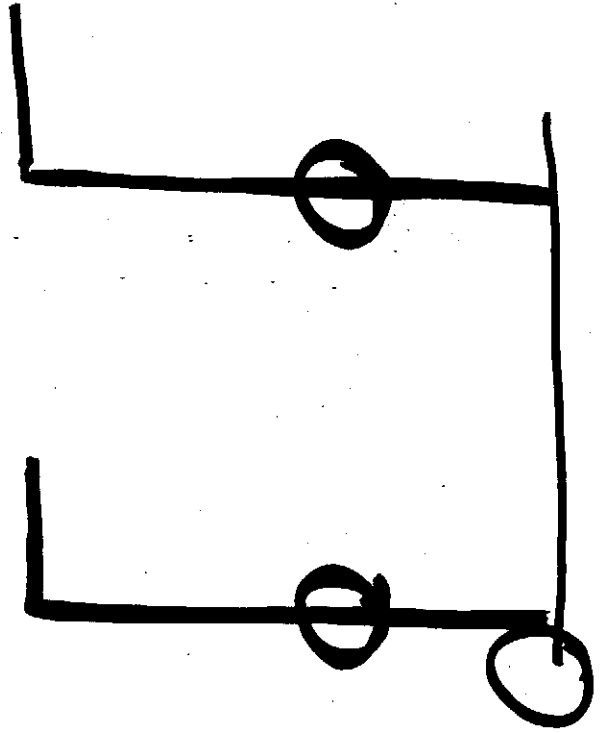
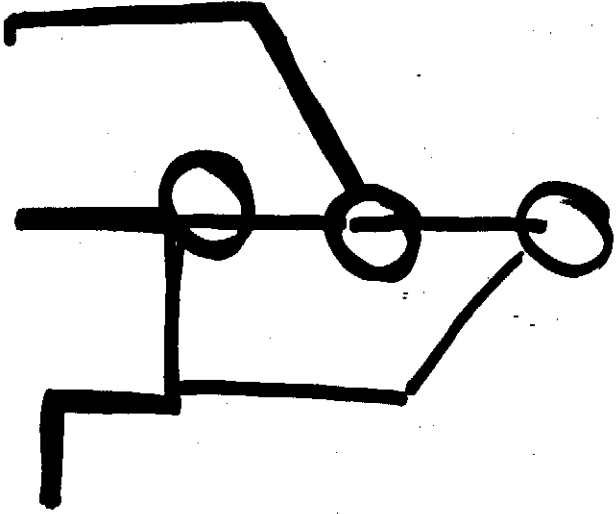
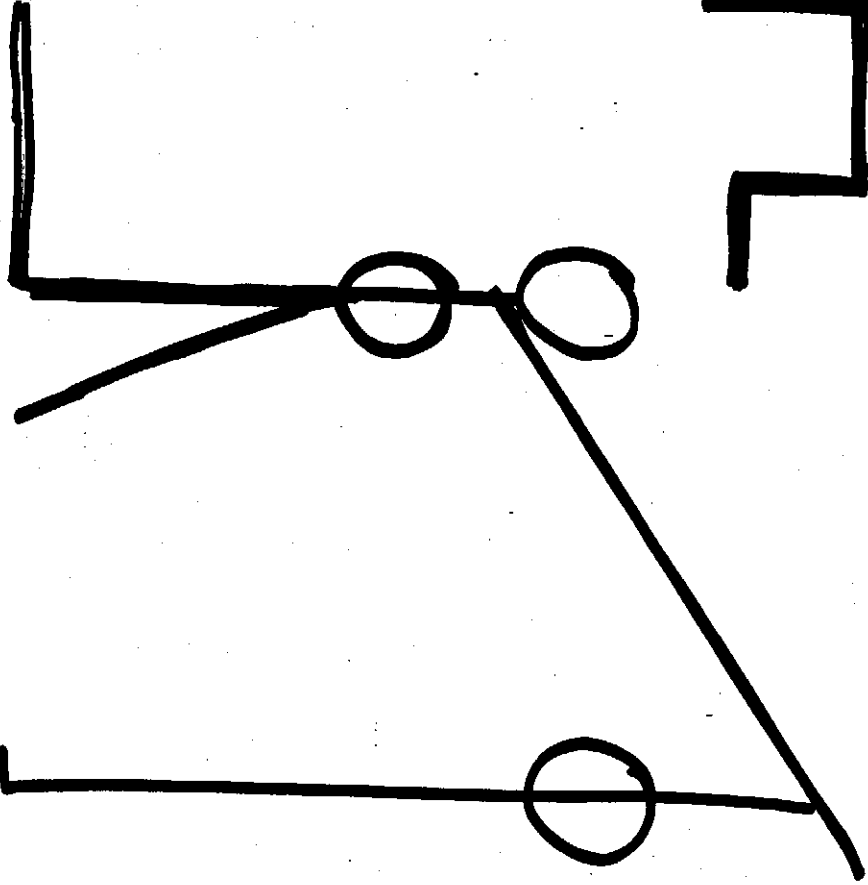

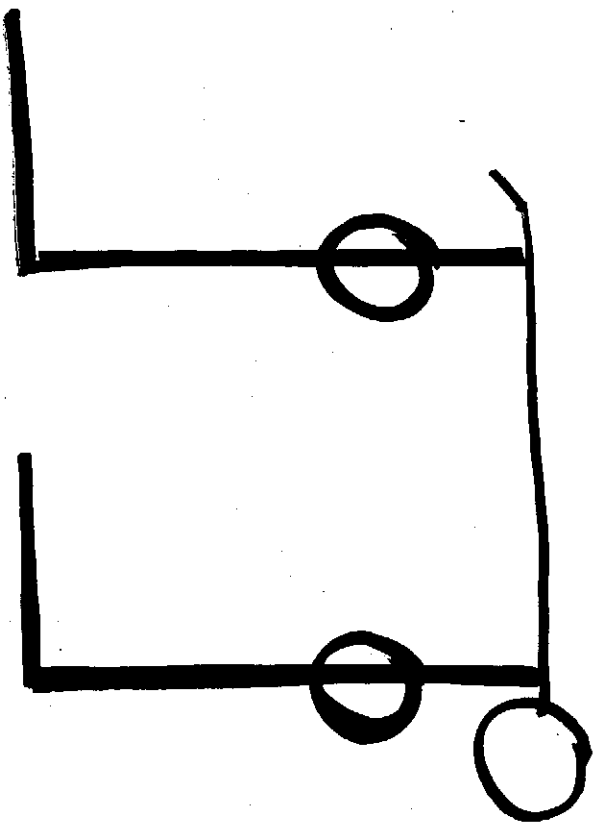
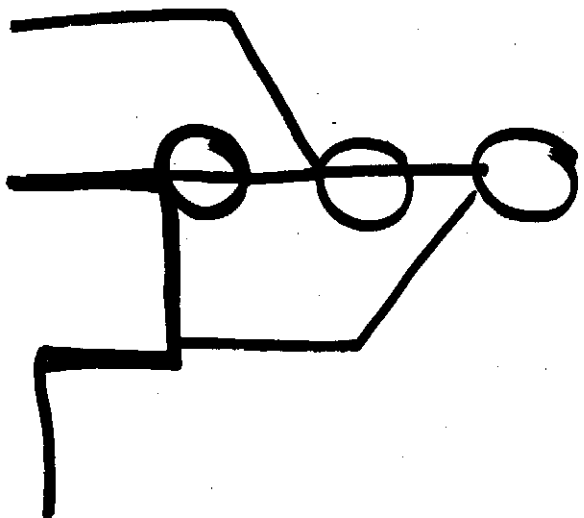
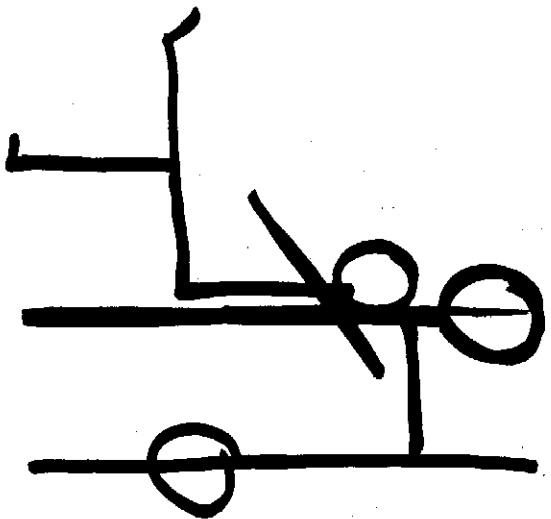

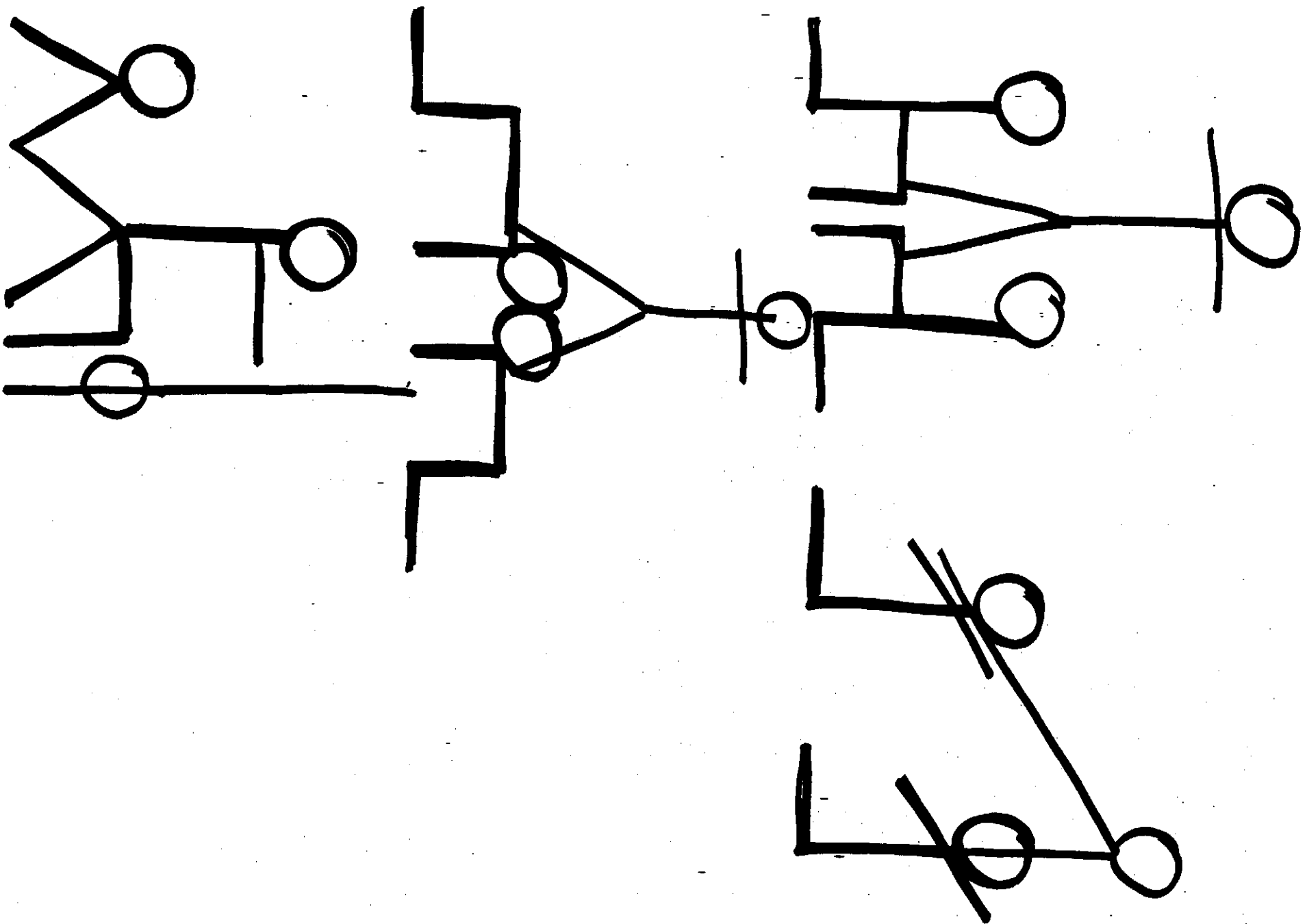

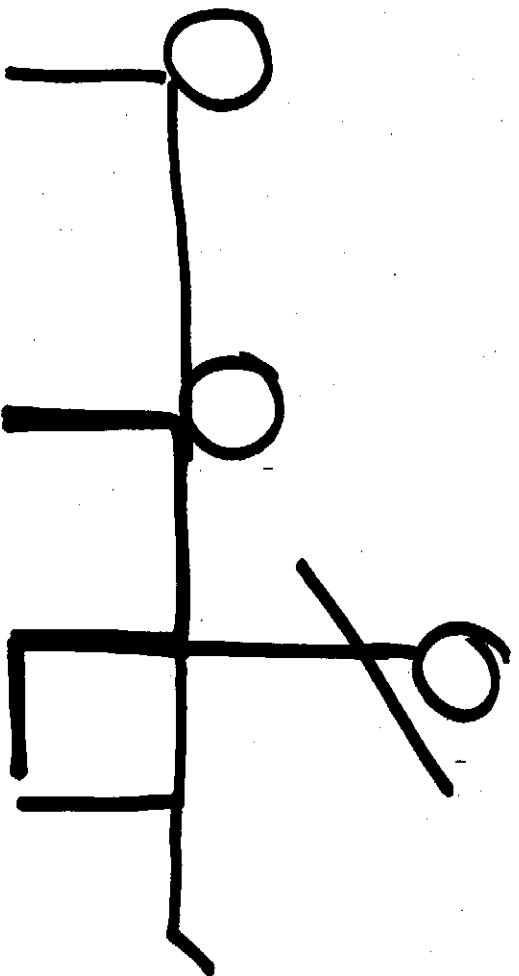
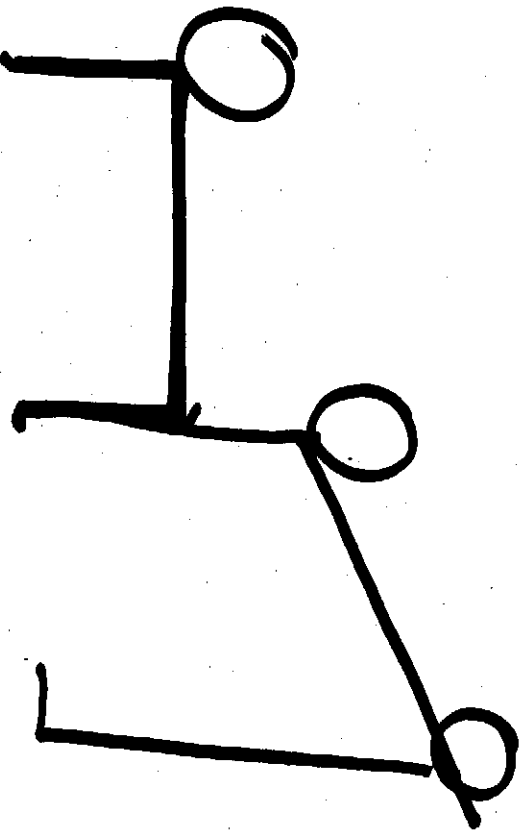
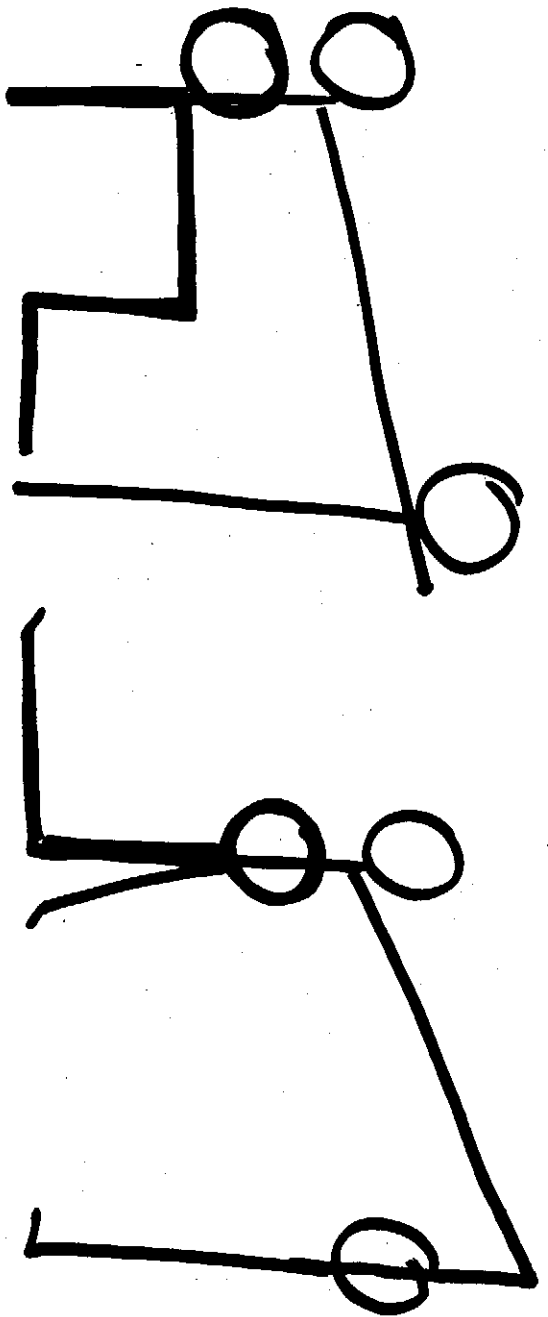

QUATUOR

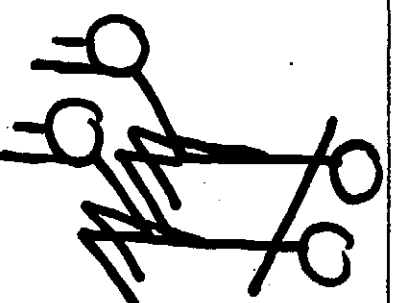
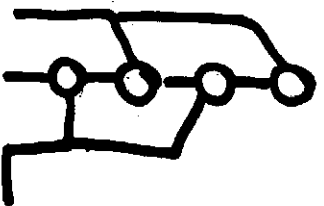
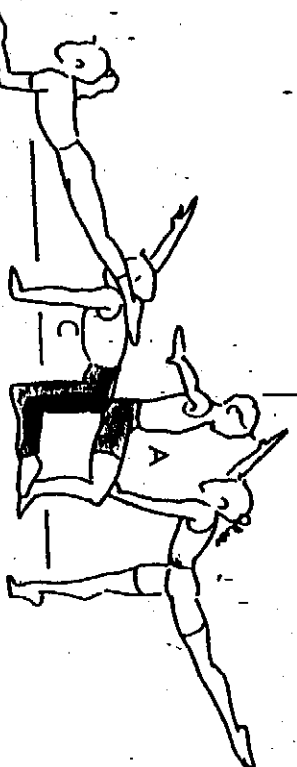
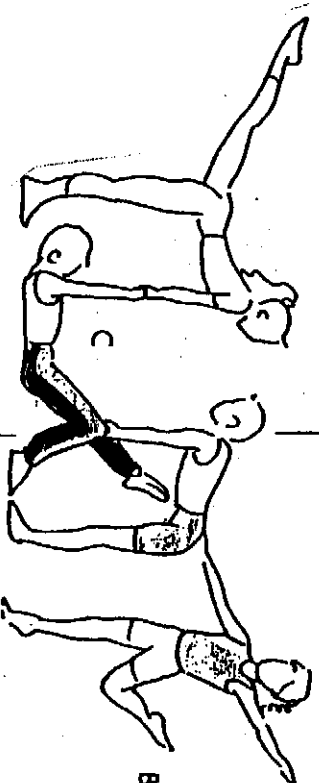
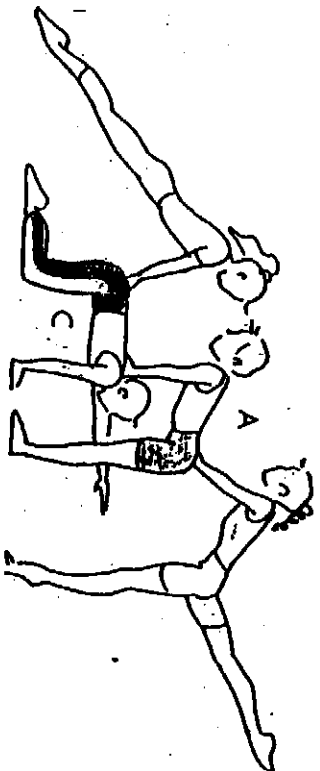
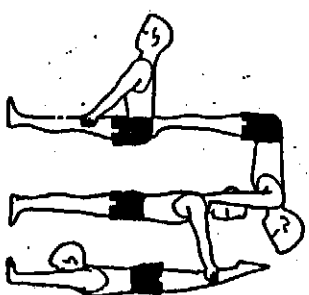
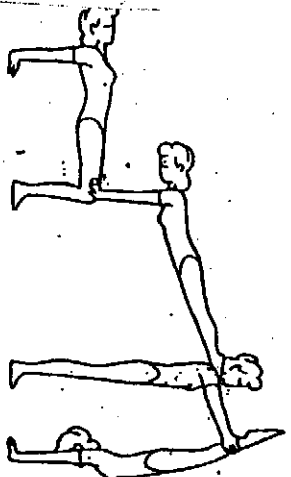
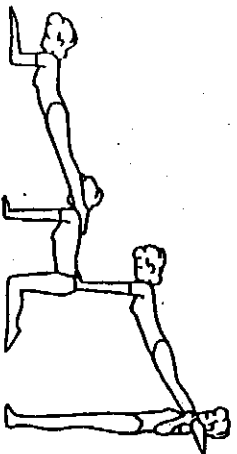

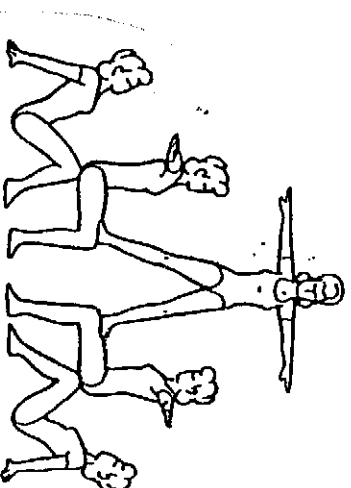
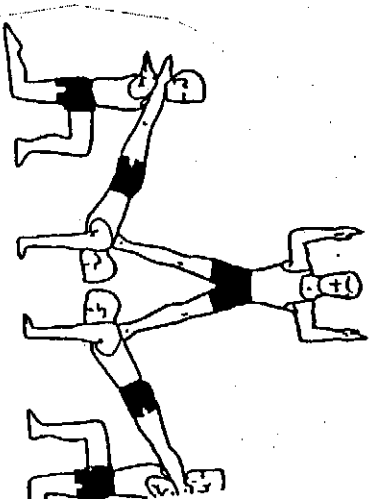
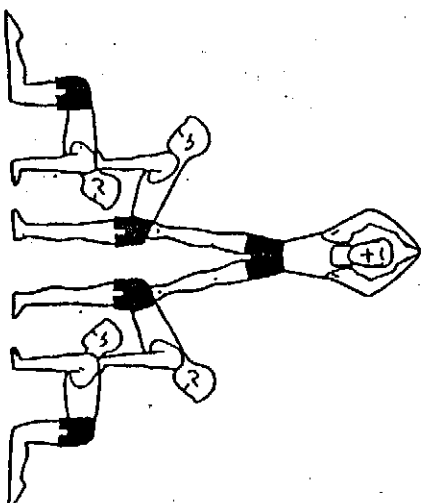
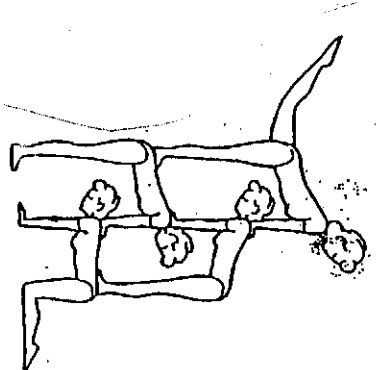
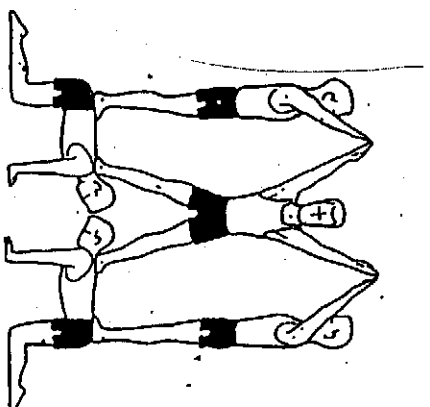
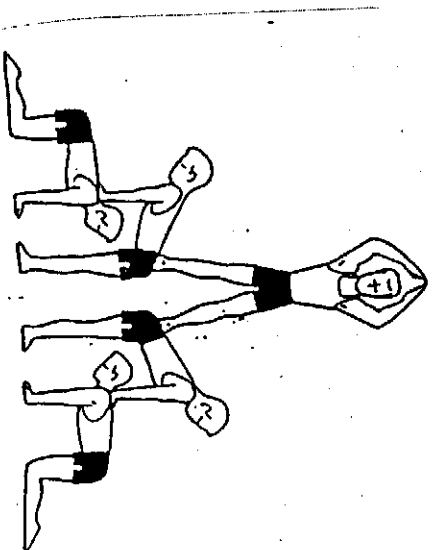

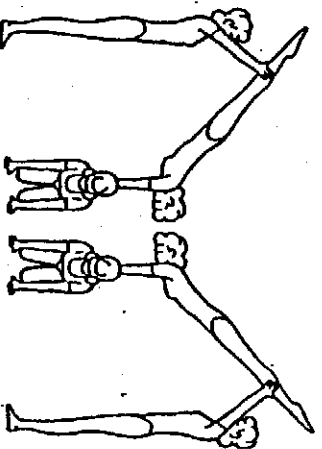
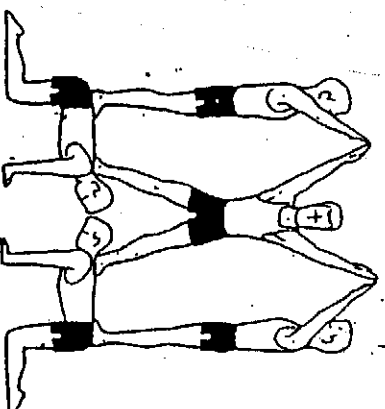
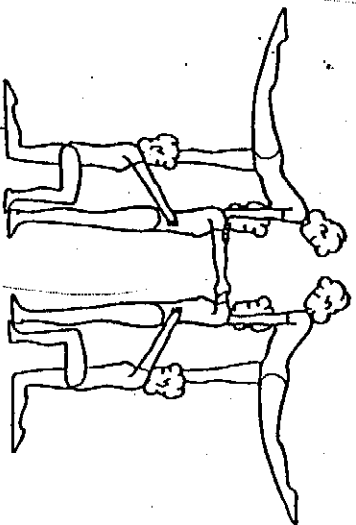
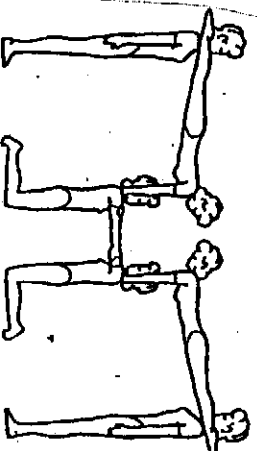
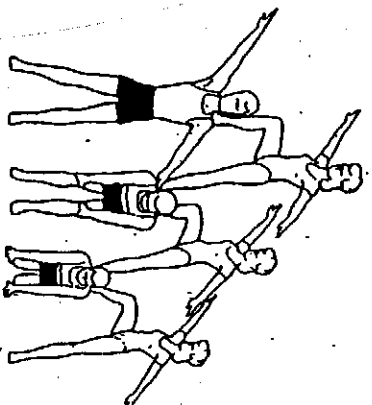

**MONTY DEMONSTRATION**

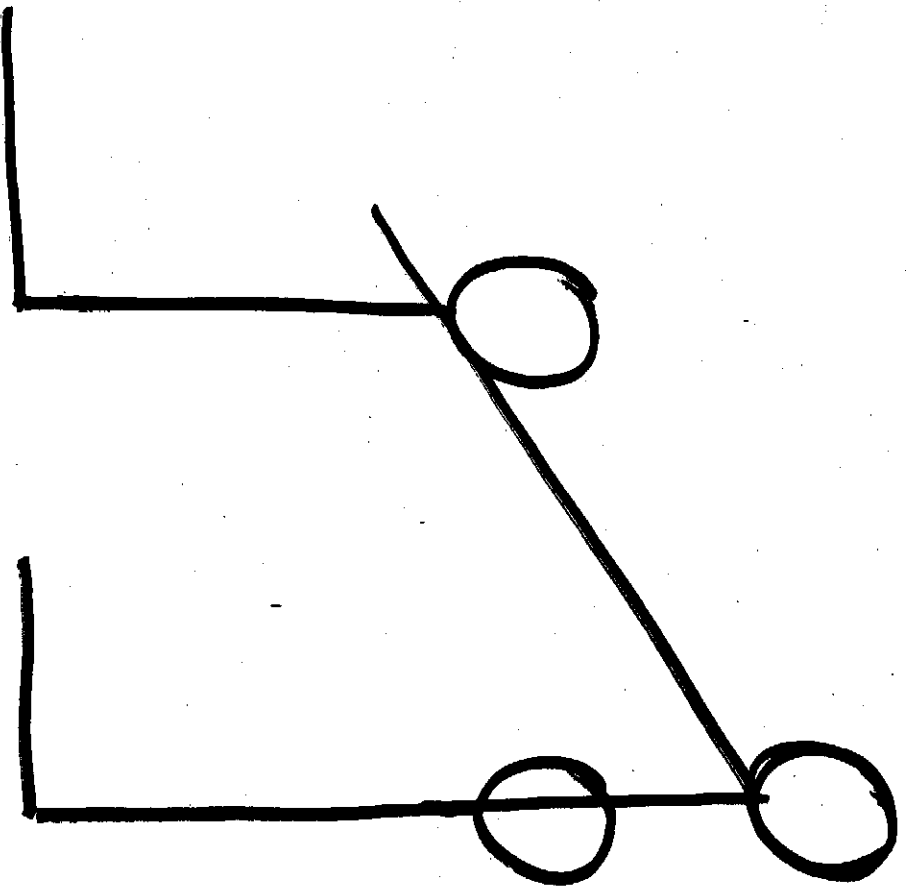

**MONTER DEMONTER**

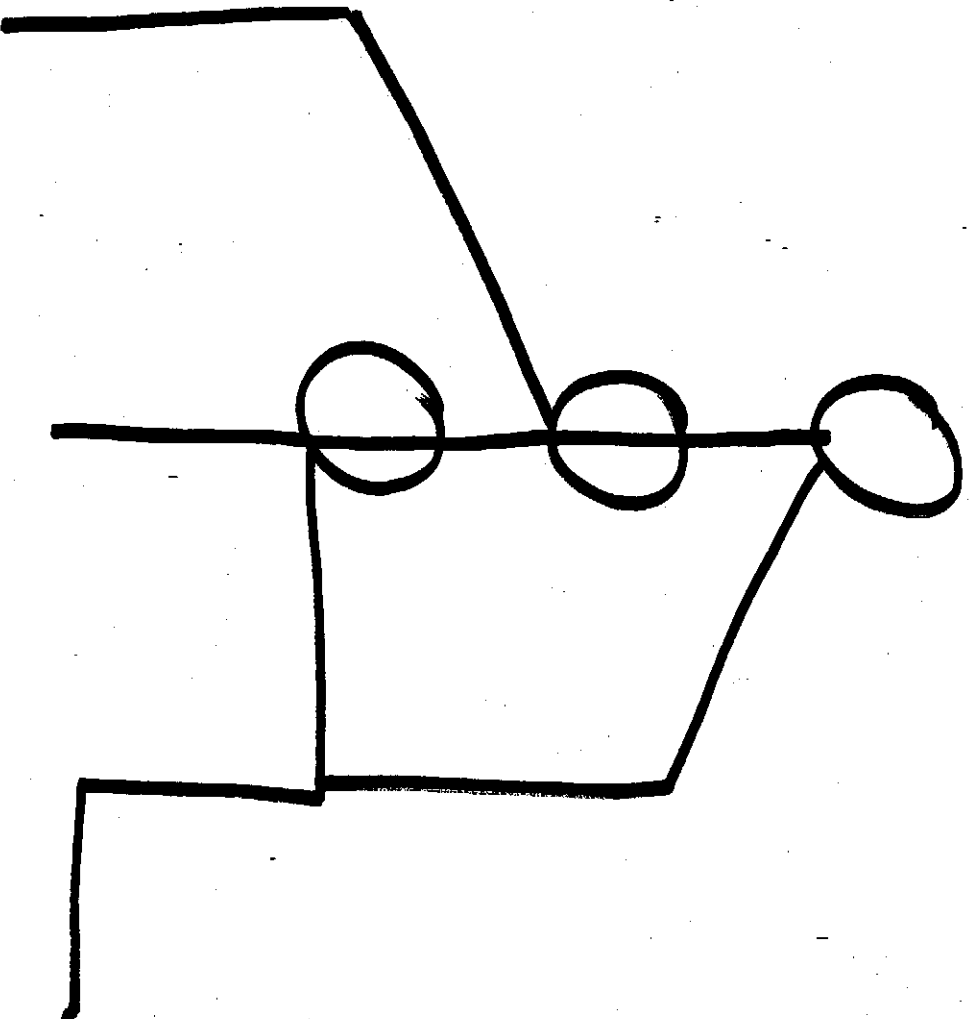

**MONTER DEMONTER**

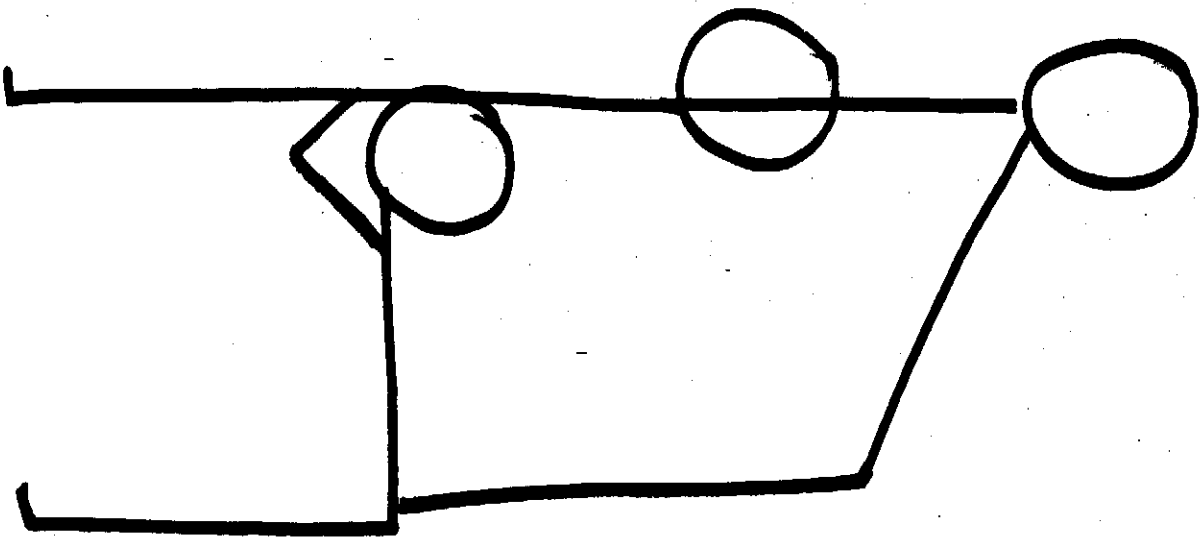

**MONTER DEMONTER**

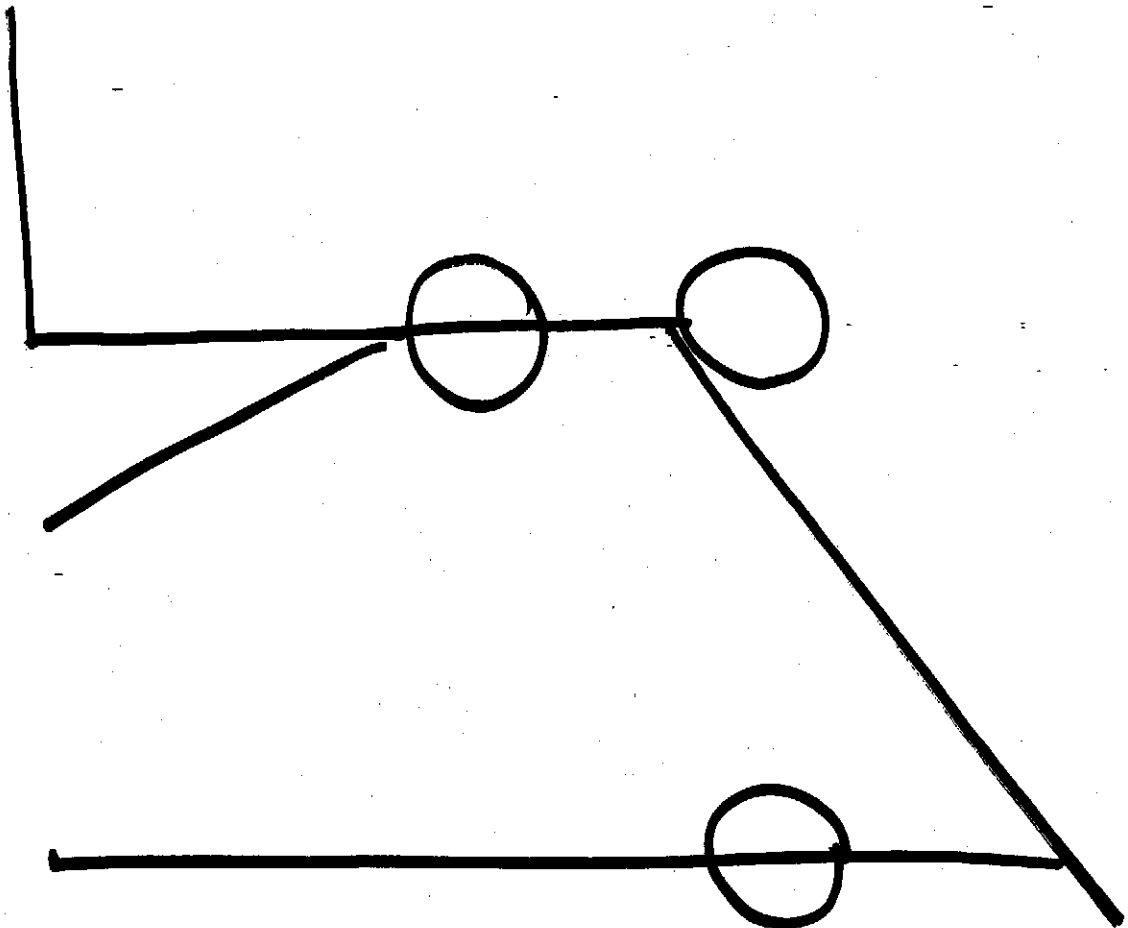

**MONTER DEMONTER**

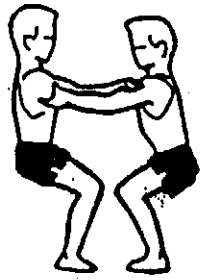

A

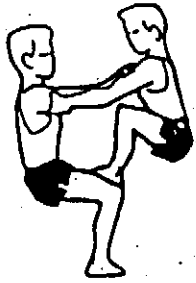

B

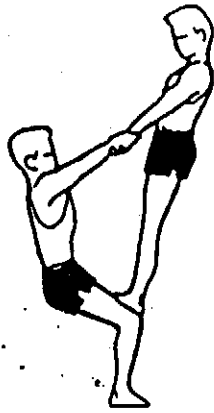

C

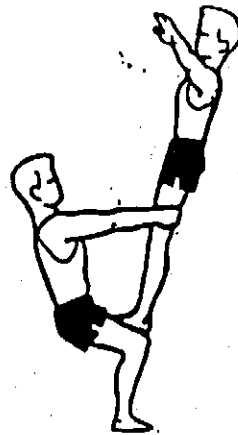

D

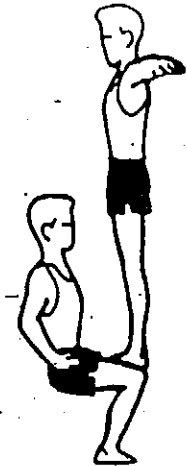

E

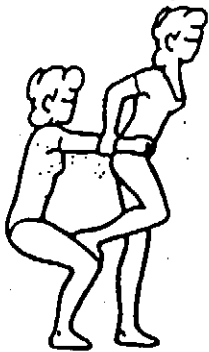

A

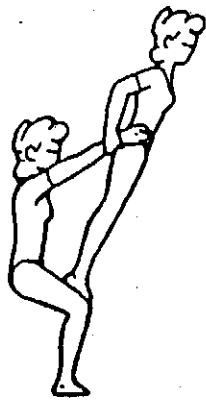

B

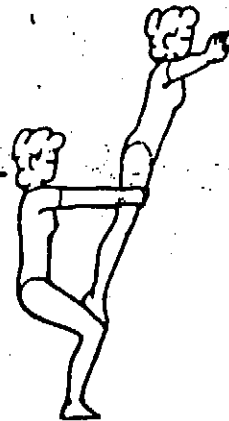

C

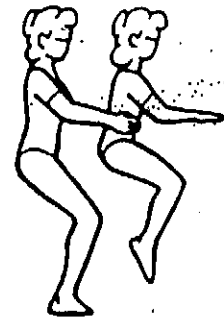

D



A

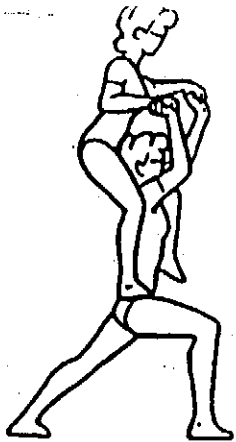

B



C

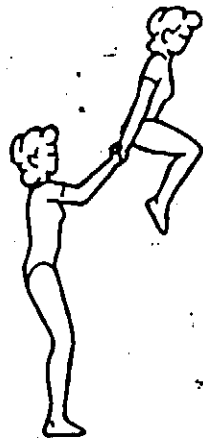
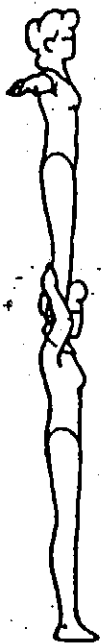
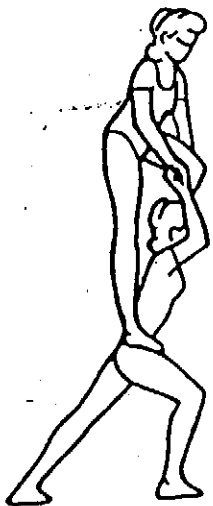

**MONTER DEMONTER**

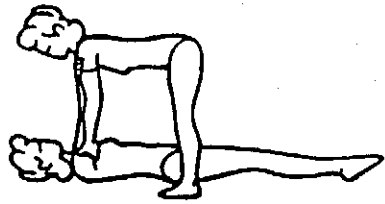

A

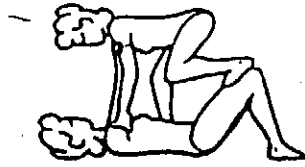

B

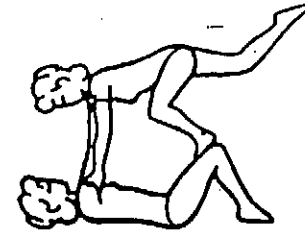
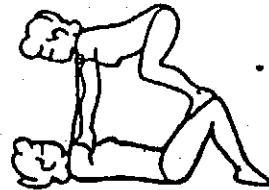

D

appui sur le bas de la cuisse

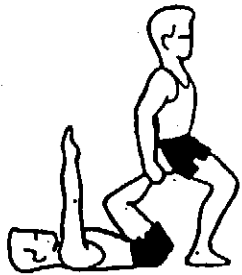

A

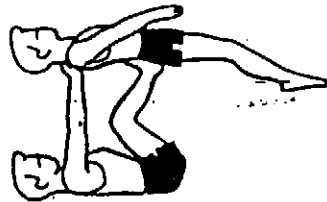

B

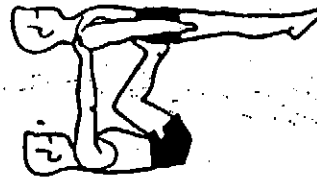

appui sur le haut de la fesse

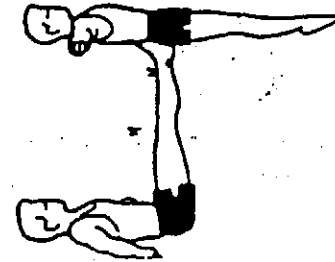

MONTÉ DEMONTÉ

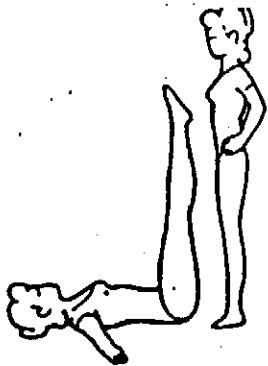

A



B

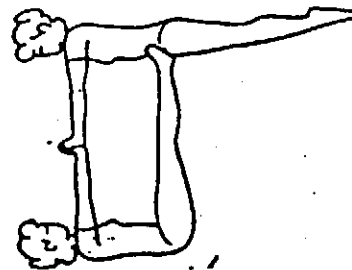

appui sur l'aisné

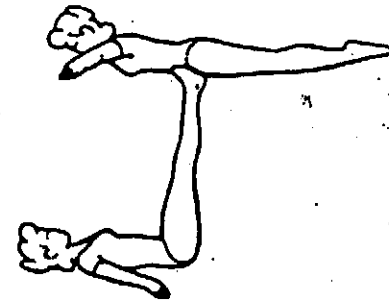

D

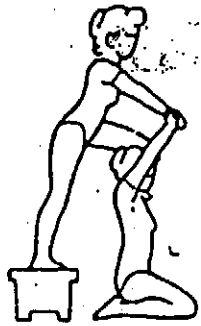

A

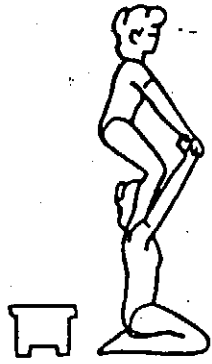

B

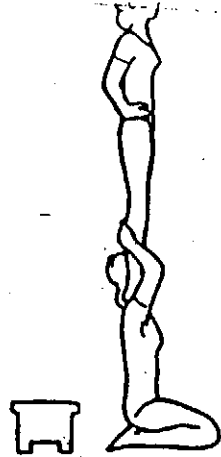

C

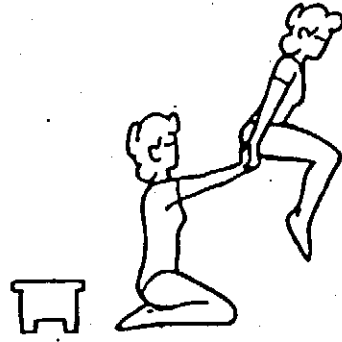

D

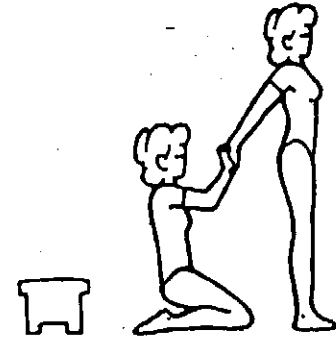

E

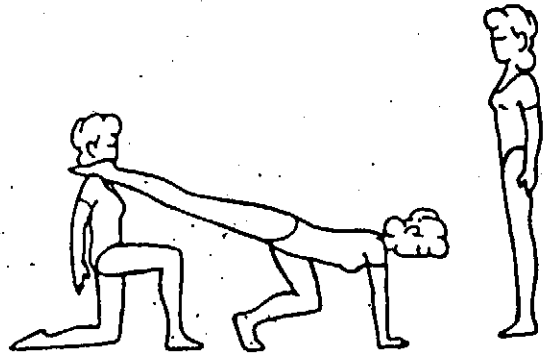

A

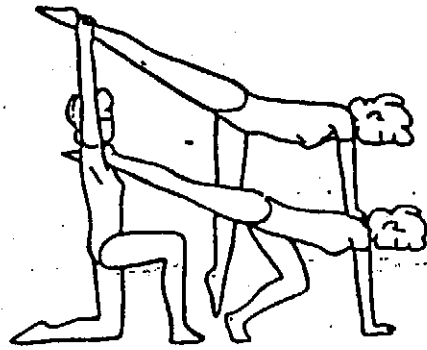

B

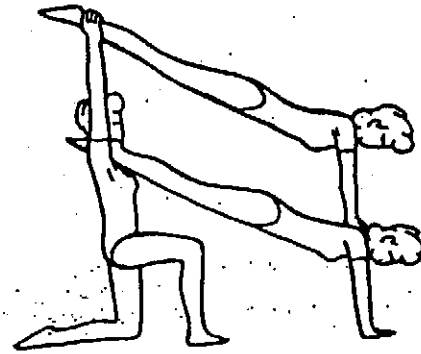

C

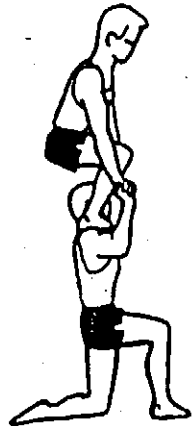
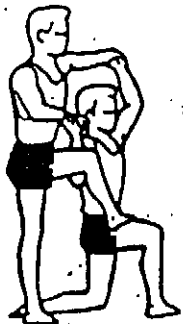

D

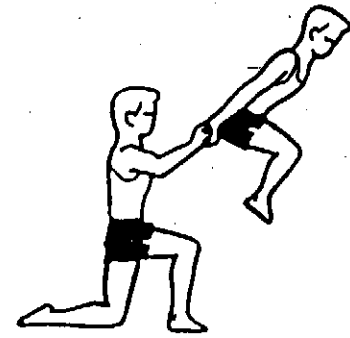

E

MONTER DEMONTER

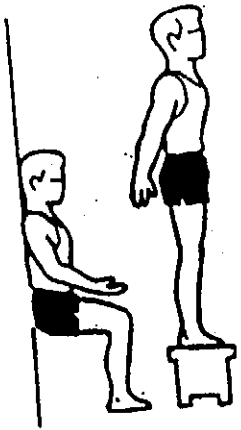

A

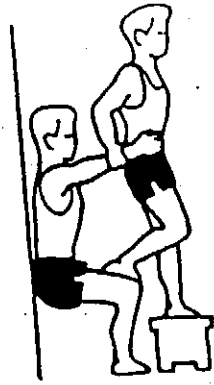

B

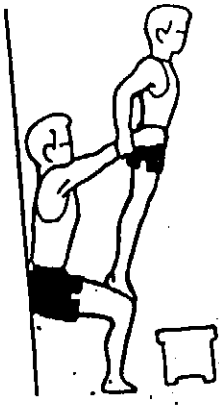

C

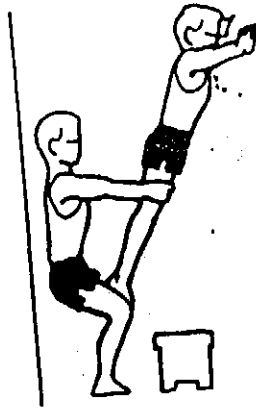

D



E

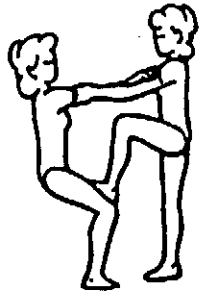

A

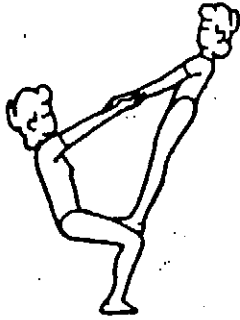

B



C

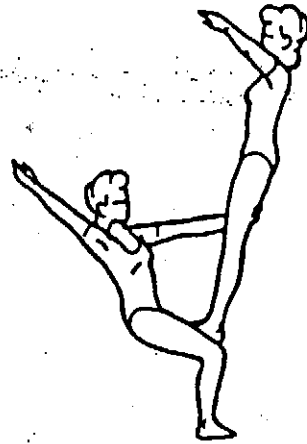

D

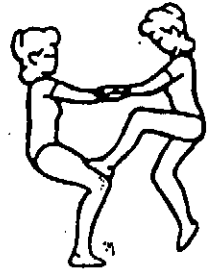

E

MONTER DEMONTER

# **L'ACCROSPORT**

## **A L'ECOLE ELEMENTAIRE**

**SEANCES D'ADULTES (stages et animations pédagogiques)**

# PRACTIQUE PERSONNELLE ACROSPORT P.E. STAGIAIRES

Séance qui couvre un cycle de 15 séances en cycle 2

## SITUATION 1 Les statues (6')

*Objectif :*

- mise ne activité
- différencier le temps de mobilité et le temps statique.
- imaginer et réaliser seul, différentes postures
- identifier des « postures de base » du porteur en fin de situation

*Organisation :*

- déplacements collectifs sur les tapis en tatami

*But :*

- alterner « trotiner » et s'immobiliser au signal dans le respect des contraintes. Inventer une posture.

*Modalités d'exécution:*

- immobilité selon les contraintes :2 appuis, 3 appuis .... Puis 2 genoux-2 mains, 1 pied 1 main, 2 mains 1 pied, 1 genou 1 main, les fesses 2 mains, etc

*Evolutions :*

- possibilité de proposer 2 ou 3 fois la même contrainit.
- observer les postures des autres

*CR :*

- rester immobile 5" et respecter les contraintes

*Bilan :*

A partir des postures de 2 stagiaires, définir les repères qui assurent la sécurité par la « solidité » du porteur

- articulations à l'aplomb des appuis au sol
- segments tendus
- dos horizontal
- écartement des appuis au sol

Se représenter les différentes postures du porteur (cf Inventaire sur affiche)

## SITUATION 2 Socle et statue (12')

*Objectif :*

- identifier et jouer des rôles différents (porteur / porté ou voltigeur)
- intégrer les premières règles de sécurité.
- prendre conscience d'une posture tonique
- identifier et réaliser quelques postures de base

*Organisation*

- tapis en tatami
- par demi groupe (1/2 socle, 1/2 statue) avec changement de rôle après 4 passages
- les porteurs « trotinent » sur les tapis. Les portés « trotinent » de dehors
- sur le temps de la musique, les socles s'installent 4 fois en « porteur ». Les socles (porteurs) se préparent. Au signal les statues (les portés) prennent appui sur le socle pour réaliser une statue à 2.

*But :*

- réaliser des figures à deux en complétant la posture du porteur

*Modalités d'exécutions :*

- le porteur utilise les 4 positions définies en amont (4 pattes, sur le dos, sur un genou, debout en « équerre »)
- le porté garde un appui au sol
- le porté choisit au moins 3 postures de porteur différentes

*Evolutions après deux figures : regroupement / observation des positions « sécurisées » des porteurs*

- portés : prendre appuis à l'aplomb des appuis du porteur (ne pas prendre appui au milieu du dos

- le porté ne tient pas sans l'appui sur le porteur
- porteurs et porté sont gainés, le corps droit et solide

*CR :*

- rester immobile 5 secs.
- réaliser des postures en respectant les contraintes et les règles de sécurité

***Possibilité d'écriture des règles de sécurité sur affiche***

|                                                               |
|---------------------------------------------------------------|
| <b>SITUATION 3    3 statues (figures statiques) à 2 (20')</b> |
|---------------------------------------------------------------|

*Objectif :*

- intégrer les règles de sécurité.
- identifier des postures de base
- identifier des figures à deux
- prendre confiance en l'autre
- se montrer en groupe
- savoir être un spectateur attentif

*Organisation*

- tapis en tatami
- par 2 avec changement de rôle.
- une phase de recherche et d'apprentissage
- une phase de présentation par ½ groupe. L'autre ½ groupe étant spectateur.

*But :*

- réaliser trois figures à deux puis les présenter
- pour un ½ groupe : compléter à partir de 3 postures différentes du porteurs (cf affiches)
- pour un ½ groupe : choisir et reproduire à partir d'un répertoire de figures à 2 (cf affiches)

*Modalités d'exécution:*

- dans une des trois figures, le porté garde un appui au sol
- dans une des trois figures, le porté n'a pas d'appui au sol
- règles de sécurité

*CR :*

- rester immobile 5 secs.
- réaliser trois figures en respectant les contraintes.
- respect des modalités d'exécution : sécurité
- changer de rôle à chaque figure

## SITUATION 4 Monter / démonter à 3 / s'aider (12')

*Objectif :*

- s'entraider, échanger, négocier
- construire des règles pour monter et démonter, s'entraider
- prendre confiance en l'autre

*Organisation* différente des précédentes:

- 3 tapis en « îlots » pour 3 ou en tatami

*But :*

- monter et démonter plusieurs fois une figure à 3 « imposée » en trouvant la « meilleure solution »

*CR :*

- meilleure solution = « Sécurisante, Esthétique et Rapide »
- tenues de 5'

*Evolutions*

- N°1 après une période d'essais
  - un ½ groupe monte. L'autre observe.
  - Les règles de sécurité sont complétées
    - définir le rôle de chacun
    - prévoir l'ordre de montage / démontage
    - prévenir en cas de déséquilibre
    - porteur :
      - prévenir à temps (avant d'abandonner la posture) si je fatigue
      - rester immobile jusqu'à la fin de la descente
      - porté
        - s'établir rapidement, sans précipitation
        - partir près du porteur pour que la charge soit verticale
        - monter comme un chat, en douceur
        - descendre en douceur, sans sauter s'assurer de la stabilité du porteur avant de monter
  - Quelques critères d'esthétique sont définis (cf situation 6)
- N°2 réaliser une autre figure imposée. Possibilité de faire appel à une aide d'un autre groupe
- N°3 réaliser la figure et la solution de l'autre groupe
- N°4 se défier

*Possibilité d'écriture des règles de sécurité sur affiche*

## SITUATION 5 3 statues à 3 (15')

*Objectif*

- réaliser des figures où le porteur n'a plus d'appuis au sol
- utiliser et intégrer le rôle de l'aide
- se représenter une figure pour la reproduire et évaluer sa faisabilité
- mettre en œuvre des règles de montage et démontage

*Organisation :*

- tapis en tatami ou en « îlots »
- changement des rôles à chaque figure

*But :*

- réaliser 3 figures à 3
- en inventant, complétant ou en reproduisant à partir d'un inventaire de figures (affiches)

Modalités :

- 1 fig à 2 porteurs et 1 porté
- 1 fig à 1 porteur, 1 porté et 1 aide qui s'intègre dans la figure (possibilité de réaliser une figure à deux « difficile » avec une aide qui s'intègre dans la figure)
- 1 figure sans contrainte
- mise en œuvre des règles de sécurité

CR :

- tenues de 5'
- répondre aux contraintes

## **SITUATION 6 Concevoir un enchaînement / Se produire / Juger (15')**

*Objectif*

- prévoir collectivement un projet
- accepter de se produire
- savoir juger à partir de critères simples

*Organisation*

- 3 groupes se produisent
- 3 groupes jugent chacun un groupe
- les autres groupes sont spectateurs
- déroulement en deux temps
  - préparation.
  - production suivie de l'avis des juges après chaque passage

*But*

- se produire en réalisant 3 figures de 3 personnes

• juger

*Modalités*

- 1 fig à 2 porteurs et 1 porté
- 1 fig à 1 porteur, 1 porté et 1 aide qui s'intègre dans la figure
- 1 figure sans contrainte
- possibilité de réutiliser les figures précédentes ou d'en inventer ou d'en prendre dans le répertoire proposé.
  - départ neutre en dehors des tapis
  - final face aux spectateurs
- répondre à des critères de Beau (« esthétiques ») :
  - corps et segments « droits »
  - fluidité des actions
  - absence d'hésitations
  - absence de chutes
  - tenues de 5 secondes
  - posture de profil par rapport aux juges et aux spectateurs.

*Possibilité d'écriture des règles d'esthétique sur affiche*

*CR jugés par les 3 juges*

- juge n°1 Le beau
- juge n°2 La sécurité
- juge n°3 Le respect des contraintes des 2 figures, départ et final, changement des rôles

# PRACTIQUE PERSONNELLE 5 SEANCES EN ACROSPORT

## STAGE GERER LE CLASSE EN EPS 2006

### ACROSPORT : 1<sup>ère</sup> pratique

**Objectif :** découvrir l'activité Acrosport et ses composantes

**DEROULEMENT :**

➤ **Présentation de l'activité : 5 minutes**

Sport d'acrobatie au sol destiné à être vu et jugé. Cette APSA permet également d'introduire la musique dans les enchaînements et figures elle fait partie intégrante des arts du cirque.

L'élève découvre les notions de porteurs et voligeurs.

La prestation est un enchaînement qui met en présence plusieurs personnes et comporte une alternance de figures (pyramides immobiles) et d'évolutions gymniques traditionnelles (roulades, roues, équilibres, ...) ou inventées (danse).

➤ **Pratique personnelle :**

○ **Echauffement sur fond musical : 15 minutes.**

➤ **général**

- sautiller sur place, à pieds joints, à cloche-pied, de droite à gauche, d'avant en arrière
- mobilisation articulaire ( en cercle debout)
  - tête : côté, rond sans passer derrière
  - épaule : ronds avec les bras avant/arrière ciseaux devant/derrière
  - coude : bras tendu intérieur/extérieur.
  - bassin : droite/gauche, cercle, bloquer le bassin (on fait un dessin avec les épaules.
  - Genoux : jambes serrées, mains sur les genoux descendre et remonter.
  - Chevilles : assis jambes croisées, prendre sa cheville et la chauffer en la tournant.
- culbuto, étirements...
- dos plat, dos rond, dans différentes position.

Préparation des groupes musculaires sollicités dans l'acrosport

➤ **tonicité- gainage**

- bouteille saoule (à trois) : deux retienement, un fait la bouteille
- brouette : par deux, prendre les jambes au niveau des cuisses (serrer les fesses, rentrer le ventre, se faire le plus grand possible)

- Par 3 : 1 statue, 2 déménageurs. Transporter la statue de l'autre côté du tapis. La statue reste dans la même position pendant le trajet.

*Contraintes : positions de la statue*

- table fragile
- tapis
- fauteuil
- libre : la statue prend une position

○ **Recherche des appuis d'équilibres : 5 minutes**

1 2 3...soleil :

*Objectif :* différencier le temps de mobilité et le temps statique.

*Déroulement :* se déplacer dans tout l'espace de la salle . Quand l'animateur dit 1,2,3 soleil, se retourne s'immobiliser 5 secs.

*But :* s'immobiliser au signal

*CR :* rester immobile 5 secs. Postures différentes selon les contraintes.

*Contraintes :*

Immobilité dans des postures libres

Immobilité selon les contraintes ( 1 appui, 2 appuis, 3 appuis ....)  
1 pied 1 main, 2 mains 1 pied, 1 genou 1 main, les fesses 1 main.

*Intérêt et enjeu :*

L'élève doit imaginer et réaliser différentes postures.  
Il doit être son corps et être tonique.

Il identifie clairement des postures immobiles.

- **Prise de mains / Equilibre : 7 minutes**

Pause photo par deux :

*Objectif :* S'équilibrer à 2. Imaginer et réaliser des postures à 2.

*Déroulement :* Constituer des binômes de morphologie semblable. Déplacement dans toute la salle. A l'arrêt de la musique, s'immobiliser en réalisant des statues à 2.

*Contraintes :*

Libre

3,2, 1 contacts entre les 2 personnes.

Varié les appuis au sol : 1 pied et 2 mains, 1 dos et 1 pied, 2 épaules et 1 pied

*CR :* rester immobile 5 secs. Réaliser des postures en respectant les contraintes.

Avoir par duo au moins un pied au dessus du plan des épaules.

*Intérêt et enjeu :*

L'élève doit accepter le contact avec l'autre.

Les deux partenaires doivent coopérer et s'entendre pour réussir.

Un répertoire de duos se constitue.

→ Gagner son corps, augmenter la solidité de ses appuis, porter en sécurité.

- **La clef de voûte :**

*Objectif :* s'équilibrer symétriquement les pieds au sol en ayant des surfaces d'appuis d'abord larges, puis de plus en plus réduites.

*Déroulement :* Constituer des binômes de morphologie semblables. Se déplacer dans la salle. A l'arrêt de la musique, s'immobiliser en réalisant un équilibre symétrique.

*Contraintes :*

Libre

les points d'appuis : dos à dos, main à main, épaule à épaule,

*CR :* rester immobile 5 secs. Réaliser des postures en respectant les contraintes

*Intérêt et enjeu :* accepter le déséquilibre avant ou arrière. S'érier, s'allonger.

- **Règles de sécurité : à afficher : 5 minutes**

Alignement des segments (bras, tronc, jambes), dos plat, solidité des prises, on lève avec les jambes et bras tendus, l'ascension débute sur la base la plus solide , la charge est verticale, les leviers sont courts, les montées et les descentes se font en général par le même chemin le plus légèrement possible.

- **Postures du porteur : 20 minutes**

Socle et statue (2x5) :

*Objectif :* Identifier et jouer des rôles différents ( porteur / porté)

Intégrer les règles de fonctionnement et de sécurité.

*Déroulement :* Par demi-groupe ( ½ socle, ½ statue).

Sur le temps de la musique, les socles s'installent en variant les appuis au sol Les statues se préparent . Le meneur compte 3,2,1 et arrête la musique. A ce moment, la statue prend appui sur le socle pour réaliser une statue à 2.

Puis changement des rôles.

*Contraintes :*

1. le porté garde un appui au sol
2. le porté n'a pas d'appui au sol

*CR :* : rester immobile 5 secs. Réaliser des postures en respectant les contraintes.

*Intérêt et enjeu :*

L'élève distingue les rôles de porteur et de porté.

Les règles de sécurité et d'action sont abordées et les positions de base : 4 pattes, un genou au sol, assis jambes tendues, à genoux, debout jambes écartées bras sur les hanches.

- pour le porteur :

- ne pas porter longtemps (10" à 20" ; immobilité 5") de manière à ne pas s'épuiser et à ne pas faire mal.
- prévenir à temps (avant d'abandonner la posture) si je fatigue
- rester immobile jusqu'à la fin de la descente
- positionner verticalement les segments porteurs ( par exemple bras tendus)

- pour le porté :

- s'assurer de la stabilité du porteur avant de monter
- s'établir rapidement, sans précipitation
- monter comme un chat, en douceur
- descendre en douceur, sans sauter
- si le porteur est à 4 pattes, ne pas prendre appui au milieu du dos mais au niveau des épaules et des hanches
- prévenir en cas de déséquilibre

Le répertoire de duos s'enrichit.

Précaution : changer les rôles, éviter la spécialisation et la mise à l'écart

➤ **Spectacle :**

Construire des figures à trois (30 minutes) :

Par 3 ou 4 inventer 2 figures avec plus de porteurs que de portés :

- s'entraîner / s'essayer
- tenir le figure immobile 5 secs

*Contrainte* : utiliser des positions de bases différentes.

Apprendre à un autre groupe ces 2 figures, et les reproduire.

Montrer ses pyramides (5 minutes): construire le rôle du spectateur : apprendre à regarder

Observer les différentes étapes et juger

*Objectif* : se montrer devant les autres

*Déroulement* : 3 vagues ( 3 binômes, 4 binômes)

*But* : enchaîner 4 figures devant des spectateurs

*CR* : figure tenue 5 secs. Respect de la consigne.

*Observation pour les spectateurs* : vérifier si 4 figures différentes/ tenue 5 secs

➤ **Interdisciplinarité :**

- Education civique :
  - développer la solidarité, avoir confiance
  - parades et aides
  - développer l'esprit critique
- sciences et technologie :
  - étude des leviers
  - représentation à l'aide d'un schéma
- expression orale
  - faire des propositions claires
  - faire des observations
- mathématiques
  - symétrie : parallèles et perpendiculaires.

## ACROSPORT SEANCE 2

### OBJECTIFS VISES

- Prendre confiance en l'autre
- Maintenir un corps tonique, un dos plat et des segments alignés
- Affiner les règles de sécurité et les respecter (notamment en ce qui concerne le placement des appuis du porteur et du porté)
- Réaliser des figures où le porteur n'a plus d'appuis au sol
- Utiliser et intégrer le rôle de l'aide
- Réaliser des figures variées et nombreuses à 2 puis à 3
- Utiliser un inventaire des figures de base du porteur
- Se représenter une figure pour la reproduire et évaluer sa faisabilité
- Construire un inventaire de figures à deux
- Aborder les règles de montage-démontage
- Inventer et réaliser un enchaînement de figures
- Différencier figures et moments de transition
- Evaluer à partir de critères

### ORGANISATION

Tapis en tatami

### SITUATIONS

**S1 Echauffement : trotiner, puis assis, réaliser différents mouvements articulaires. Prendre conscience du dos plat**

Enchaîner des postures de base du porteur

Par deux, se déplacer en brouette (règles : soulever avec les jambes, porter dos verticale, être porté en conservant le dos droit)

**S2 Inventer une chaîne de porteurs-portés**  
Rappel des règles de sécurité (AFFICHE)

*On a toujours au moins un appui au sol*

Deux groupes. Un réalise et l'autre vérifie le respect de la sécurité et le fait que *chacun est vraiment en appui sur le précédent*

**S3 Réaliser des figures à deux**

**3.1 Inventer**

à partir des 5 catégories de figures du porteur (AFFICHE), réaliser une figure dans chaque catégorie. *Le porté a au moins un appui au sol*

Chaque groupe montre une des cinq figures. Les autres valide les règles de sécurité

**3.2 Reproduire**

à partir d'AFFICHETTES disposées sur le tapis, représentant différentes figures à deux (porteur sans appui au sol), choisir et réaliser trois figures avec des positions de porteurs différentes

Chaque groupe montre une figure. Les autres valide la sécurité (*le montage-démontage est abordé*)

**3.3 Reproduire et inventer des figures à 2 + 1 aide**

en inventant ou en reproduisant (affichettes), réaliser trois figures (porteurs dans des positions différentes) à deux avec l'aide d'un troisième partenaire pour monter et descendre. *Il n'intervient pas dans le tenu de 3'', mais il doit à ce moment là s'intégrer dans la figure.*

Chaque groupe montre une des trois figures

**S4 Réaliser une production**

**4.1 Préparer**

Les règles sont écrites sur une AFFICHE :

- Réaliser trois figures à trois
- Trois postures différentes du porteur

- Changer les rôles à chaque figure
- L'aide ne peut participer au tenu de 3" plus de deux fois
- L'aide s'intègre dans la figure
- *Au début, à la fin, et entre les figures, les acrobates se positionnent cote à cote face au public*
- Le départ se fait sur la musique
- L'ensemble des règles de sécurité est respecté
- 

#### 4.2 Se produire

Chaque groupe passe seul

*Le groupe qui s'apprête à passer évalue : la sécurité*

Le respect des règles sur les figures

L'esthétique (alignements, tenus)

# ACROSPORT SEANCE 3

## OBJECTIFS VISES

- Respecter des règles de sécurité connues
- Elaborer des règles pour monter-démonter
- Réaliser des figures à 3 de plus en plus difficiles
- Maîtriser les prise de mains
- Maîtriser des équilibres réciproques

## ORGANISATION

Tapis en tatami

## SITUATIONS

### S1 Echauffement :

trotter, différents mouvements articulaires debout puis assis, enchaîner différentes positions de porteur.

### S2 Equilibres réciproques

*Reproduire des équilibres réciproques à partir de dessins (AFFICHE)*

Varier les prise de mains à partir de propositions dessinées (AFFICHE)

Changer de partenaire

### S3 Réaliser plusieurs figures à deux

Règle : le porteur est *en position appui main et pieds corps tendu*

Le porteur cherche des positions différentes (AFFICHE) compatibles avec celle du porté

Chaque groupe montre une partie de ses figures

### S4 Monter-démonter à 3

Chaque groupe a *une figure imposée* différente (dessin)

*Trouver la meilleur solution (sécurisante, esthétique et rapide)*

Montrer à un autre groupe qui évalue la solution

Réaliser la figure et la solution de l'autre groupe

### S5 Préparer la production

Les règles sont écrites sur une AFFICHE (cf situation repère du cycle 2)

- Réaliser 3 figures à 3 tenues 3''
- 1 fig à 2 porteurs et 1 porté
- 1 fig à 1 porteur, 1 porté et 1 aide qui s'intègre dans la figure 1 fig libre
- Départ, fin, et transition entre les figures dans une « position neutre »
- Respect des règles de sécurité et de montage-démontage
- Changement des rôles à chaque figure

## Se produire

- Chaque groupe passe seul
- Un groupe évalue : la sécurité, le beau, le respect des contraintes
- Les autres groupes sont spectateurs

## ACROSPORT : 4<sup>ème</sup> pratique

### Objectifs :

- Intégrer des éléments de liaisons entre les pyramides.
- Marquer le début et la fin de l'enchaînement.
- Hiérarchiser des figures à 2 et à 3.
- Définir des critères d'évaluation pour fabriquer une grille.

### S1 Echauffement sur fond musical : 15 minutes.

- Cardio : courir en avant/arrière, pas chassé.
- sautiller sur place, à pieds joints, à cloche-pied, de droite à gauche, d'avant en arrière
- mobilisation articulaire ( en cercle debout)
  - tête : côté, rond sans passer derrière
  - épaule : ronds avec les bras avant/arrière ciseaux devant/derrière
  - coude : bras tendu intérieur/extérieur.
  - bassin : droite/gauche, cercle, bloquer le bassin (on fait un dessin avec les épaules.
  - Genoux : jambes serrées, mains sur les genoux descendre et remonter.
  - Chevilles : assis jambes croisées, prendre sa cheville et la chauffer en la tournant.
- culbuto, étirements...
- dos plat, dos rond, dans différentes position.

#### ➤ Les sauts :

*Objectif* : réaliser des sauts, enchaîner course et saut.

*Déroulement* : se déplacer en courant sur la musique, à l'arrêt faire un saut.

*Contraintes* : ne pas réaliser le même saut, se tourner en sautant,

*CR* : arriver pieds joints et équilibrer.

*Intérêt et enjeu* : figure gymnique.

#### ➤ La locomotive :

*Objectif* : explorer différents modes de déplacements

*Déroulement* : Par deux ou trois, les wagons sont dirigés par la locomotive et font exactement la même chose que la locomotive. Changer de locomotive.

*CR* : le train est indéformable, on doit respecter l'intervalle entre les partenaires.

### S2 Enchaîner n'est pas juxtaposer :

*Objectif* : Enchaîner deux postures, amener le duo sur la notion d'ORIGINALITE, comme un des moyens permettant de lier 2 postures entre elles.

*Déroulement* : passer du duo 1 au duo 2 en introduisant un élément gymnique traditionnel, puis passer du duo 2 au duo 1.

*Contraintes* : agir avec une notion d'économie de déplacements entre les deux duos.

*Intérêt et enjeu* : l'intérêt de passer du duo 2 au duo 1, c'est faire, non pas le chemin inverse, mais la démonstration que bien que les postures soient identiques la liaison qui va exister dans un sens n'est pas la même que dans l'autre sens. L'accent est donc bien à mettre sur la notion d'**enchaînement**

### **S3 Les entrées et les sorties**

*Objectif* : Amener le duo sur la notion de Présentation ou d'initialisation de l'enchaînement, comme un des moyens permettant de démarrer la prestation.

Amener le duo sur la notion de Protocole final de l'enchaînement, comme un des moyens permettant de terminer la prestation.

*Déroulement* : Par deux rechercher un déplacement harmonieux qui amène la 1<sup>ère</sup> posture (1<sup>er</sup> duo), réaliser l'élément gymnique amenant à la 2<sup>ème</sup> posture puis choisir une sortie qui signifie au spectateur la fin de la prestation.

*Contraintes* : utiliser des éléments dansés et gymnique.

### **S4 Hiérarchiser des figures à trois**

*Objectif* : réaliser et hiérarchiser des figures à 3.

*Déroulement* : Par 3 choisir 3 figures à partir d'une position de base et les hiérarchiser de la plus facile à la plus difficile.

*But* : construire un répertoire de figures codées en vue d'une évaluation.

### **S5 Le mini enchaînement**

*Objectif* : Enchaîner 3 postures, en marquant une entrée et une sortie.

*Déroulement* : A partir des postures réalisées explorer une prestation et la montrer.

## **ACROSPORT : 5<sup>ème</sup> pratique**

Echauffement par groupe.

### **Objectif :**

Evaluer une prestation

### **Déroulement**

*30 minutes.*

« Par 3, réaliser un enchaînement de 3 POSTURES en tenant compte de contraintes. »

- 1<sup>ère</sup> contrainte :  
marquer une entrée par une liaison dansée avec un élément commun au trio.  
Réaliser une 1<sup>ère</sup> posture
- 2<sup>ème</sup> contrainte :  
L'élément de liaison de la P1 à P2 doit être un élément gymnique dynamique avec économie de déplacements.  
Réaliser une 2<sup>ème</sup> posture.
- 3<sup>ème</sup> contrainte :  
Élément de liaison : même contrainte de P2 à P3.  
Réaliser une 3<sup>ème</sup> posture
- 4<sup>ème</sup> contrainte :  
Sortie : faire une sortie gymnique, incluant au moins un saut.

### **Evaluation**

1 juge par critère évalué (voir grille)

### **Organisation :**

**3 espaces** : un espace de démonstration, un espace d'entraînement, un espace de juges.  
Chacun a une feuille et évalue son critère.  
Note à la fin de toutes les prestations.

# **L'ACCROSPORT**

## **À L'ÉCOLE ÉLÉMENTAIRE**

**SEANCES ET SITUATIONS POUR DES ÉLÈVES**

# Acrosport avec la classe

Tout comme la fiche « Jouer aux acrobates », la fiche présentée ici, illustre l'article « Un module d'apprentissage en acrosport » (pages 31, 32 et 33). Les aspects : réalisation de groupe, évaluation, et présentation terminale y sont privilégiés, afin de concrétiser les aboutissements possibles d'une série de séances dans l'activité.

Les objectifs généraux des situations sont :

- pour les enfants :
- découvrir le plaisir de faire des pyramides, et d'autres figures,
- monter aux autres leurs réalisations.

pour le maître :

- mettre les élèves en situations leur permettant d'accroître le champ de leurs possibilités motrices,
- parvenir à une création de groupe présentable devant un public.

Matériel : néant.

Lieu : sol meuble (tapis, sable, herbe...).

Public recherché : autres élèves, rencontre inter-écoles, spectacle...

## CYCLE 3

**ACTIVE :**  
VERS L'ACROSPORT

**Compétences transversales :**  
...exercer des responsabilités personnelles et énoncer des règles

**Compétences disciplinaires :**  
...gérer ses efforts avec efficacité et sécurité  
...développer son sens esthétique et manifester son besoin de créer

### SITUATION 1 : LA PYRAMIDE

**But :** entreprendre de groupe dans laquelle chacun se doit d'assurer son rôle jusqu'au bout mais aussi de prévenir les autres s'il ne peut plus l'assurer. La pyramide est particulièrement adaptée aux classes à plusieurs cours, où les élèves les plus vieux portent les plus jeunes.

**Description :** les enfants sont en chaussettes ou pieds nus.

Les porteurs sont à quatre pattes, ils redressent la tête, dos plat.

Les appuis s'exercent au niveau des épaules et du bassin, les membres porteurs sont verticaux.

Les voltigeurs sont à genoux ou debout, bras tendus ou non, tête dressée ou non, selon le niveau d'habileté acquis.

Les porteurs sont à l'arrière de la pyramide, ils assistent les voltigeurs à la montée et à la descente, ils restent prêts à intervenir pendant l'équilibre et savent par où prendre le voltigeur pour empêcher la chute.

L'installation des porteurs de deuxième niveau et des voltigeurs doit être la plus rapide possible, mais sans précipitation. Elle suppose une réflexion pour trouver les mouvements les plus efficaces.

Le démontage se fait à l'inverse de la construction, méthodiquement.

Les partenaires s'entraident pour se relever.

**1**  
Pyramide à 2  
1 porteur, 1 voltigeur

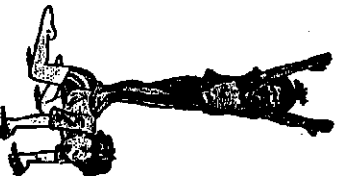

Pyramide à 4  
2 porteurs, 1 voltigeur, 1 porteur

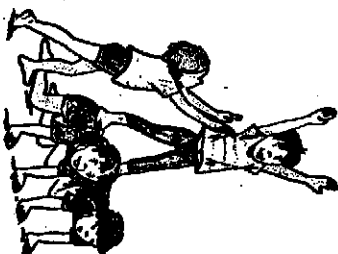

**2**  
Pyramide à 5

2 porteurs de 1<sup>er</sup> niveau,  
1 porteur de 2<sup>e</sup> niveau,  
1 voltigeur à genoux ou debout,  
1 porteur

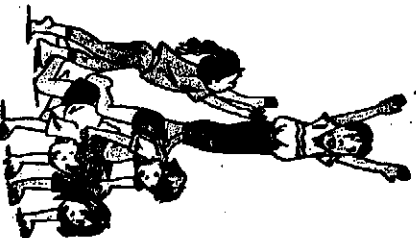

Pyramide à 7 ou 8  
3 porteurs de 1<sup>er</sup> niveau,  
2 porteurs de 2<sup>e</sup> niveau,  
1 voltigeur à genoux ou debout,  
1 ou 2 porteurs

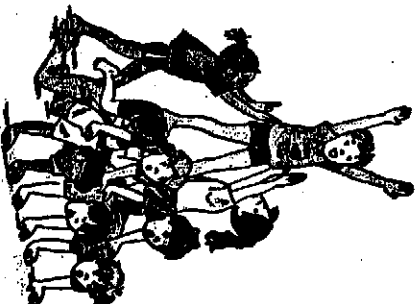

DESSINS : CARMEN MÖLLER

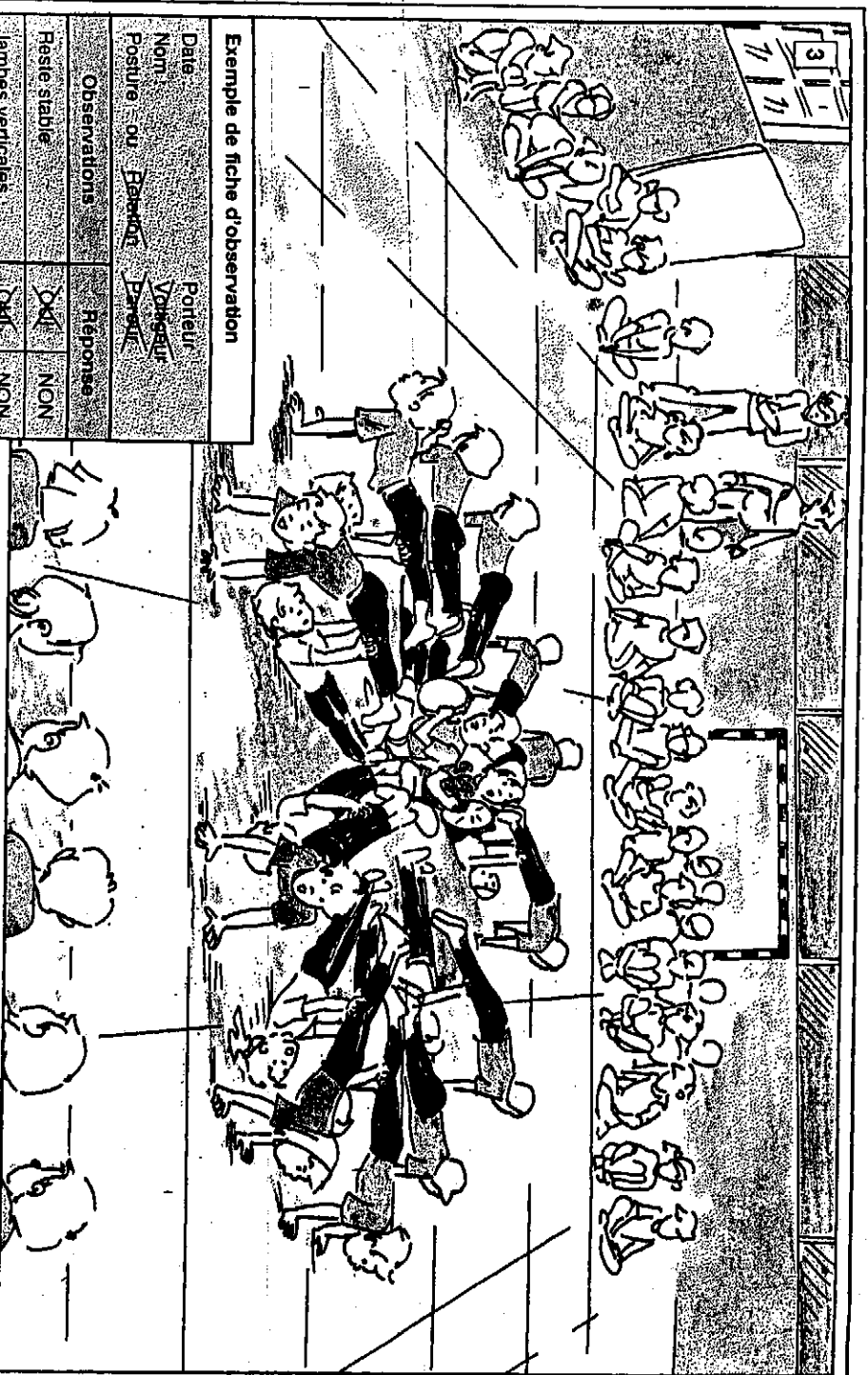

#### Exemple de fiche d'observation

|                     |         |     |
|---------------------|---------|-----|
| Date                | Porteur |     |
| Non                 | Voleur  |     |
| Posture ou Reaction | Porteur |     |
| Observations        | Reponse |     |
| Reste stable        | OUI     | NON |
| Jambes verticales   | OUI     | NON |
| Bras verticaux      | OUI     | NON |
| Tête dressée        | OUI     | NON |
| Dos plat            | OUI     | NON |

#### SITUATION 2 : L'ÉVALUATION

But du maître : affiner la perception corporelle des élèves.

But pour les élèves : affiner ses postures et ses relations aux autres. La préparation de l'évaluation est faite en classe, sous forme d'affiches lisibles par tous, ou de fiches individuelles comme celle proposée en exemple pour la posture du porteur.

Pendant la séance, un groupe en observe un autre, le but étant de chercher les causes pour y remédier.

Si l'on observe la relation porteur-voltigeur, les critères d'observation peuvent être : - prise solide, - aide le voltigeur à prendre sa place, - le maintient fermement, - l'aide à descendre...

Observer la posture du voltigeur : - ne tremble pas, - bras tendus, - jambes verticales, - tête dressée, - corps droit...

Observer la relation voltigeur-porteur : - se propulse pour grimper, - ne plâme pas, - trouve son équilibre, - descend en douceur, - aide le porteur à se redresser...

#### SITUATION 3 : LA PRESTATION

Voici le script d'une prestation possible associant tous les élèves de la classe. Le lecteur pourra ainsi saisir les différents points constituant la structure de la prestation, et déduire ses propres stratégies pédagogiques pour amener ce type de réalisation.

But du maître : provoquer une cohésion de groupe.

But pour les élèves : faire un enchaînement de figures en musique et le montrer aux autres. Exemple de prestation avec une classe de CE2 de 24 élèves.

Description :

Tenue : caleçon noir, chemisette blanche. Musique : cassette « musique au corps » (revue EP.S) face 2, « espaces libres ».

- ① Présentation : disposition en rond, les enfants se tiennent par les mains. Ils lèvent les mains et les abaissent. Départ de la musique (14 sec).
- ② Evolutions : ils avancent vers le centre du cercle en levant les bras et reculent en les baissant (2 fois et demi), puis s'arrêtent au centre.
- ③ Construction : les enfants sont par deux. Les porteurs sont couchés sur le dos, bras verticaux, les voltigeurs, mains au sol, allongés au dessus des porteurs, jambes tenues par ceux-ci (équilibre près du sol).
- ④ Figure A : quand la première phrase musicale s'arrête, les enfants ont tous pris la pose et ne bougent plus, (5 sec), la durée du silence.
- ⑤ Démontage et évolutions : sur la nouvelle phrase musicale, retour aux évolutions décrites au point 2, ils finissent sur le cercle.
- ⑥ Construction : les enfants sont par 4, ils effectuent une pyramide : il y a 2 porteurs, 1 voltigeur, 1 porteur.
- ⑦ Figure B : ils restent immobiles durant le silence, (reprendre les pyramides trouvées au cours de la situation 1).
- ⑧ Démontage et évolutions : sur la nouvelle phrase musicale, retour aux évolutions décrites au point 2, les élèves terminent au centre.
- ⑨ Construction : équilibre avec seulement 6 enfants : 4 porteurs, 1 voltigeur, 1 porteur. Tandis que les autres restent debout, les quatre porteurs s'accroupissent, se prennent par les mains au ras du sol. Le voltigeur monte sur leurs mains et s'appuie sur leurs épaules.
- ⑩ Figure C : quand le silence musical se fait, les porteurs se redressent, tandis que tous les autres enfants s'assoient sur leurs talons. Lorsque les porteurs sont dressés, le voltigeur se redresse et lève les bras, sous la vigilance du porteur qui suit le mouvement.
- ⑪ Fin : sur la musique qui reprend, les enfants reforment le cercle, se tournent vers l'extérieur, saluent en agitant le bras, et se retirent du tapis.

Jean-Denis Macé  
C.P.C. Vallée de la Dive,  
14208 Hérouville Saint Clair.

# Jouer aux acrobates

En appui de l'article « Un module d'apprentissage en acrosport », que le lecteur peut découvrir pages 31, 32 et 33, la présente fiche propose un ensemble de situations favorisant de façon ludique l'entrée dans l'activité, en mettant en jeu les fondamentaux de celle-ci.  
Les objectifs généraux des jeux présentés sont :

- Pour les enfants : de découvrir le plaisir de faire des acrobaties.

- Pour le maître : de mettre ses élèves en situation susceptible d'accroître leurs possibilités motrices, et de faire découvrir les trois actions fondamentales de l'activité :

- porter : rôle du porteur.
- grimper et s'équilibrer : rôle du voltigeur.
- empêcher la chute : rôle du parleur.

Matériel : néant.

Lieu : sol meuble (tapis, sable, herbe...).



DESSINS: CARMEN MÜLLER

## CYCLE 2

**ACTIVITÉ :**  
VERS L'ACROSSPORT

**Compétences transversales :**  
...respecter les règles prescrites, inscrire son action à l'écoute des autres, contrôler ses réponses par rapport au projet initial

**Compétences disciplinaires :**  
...Intégrer les savoirs des répertoires antérieurement acquis dans des modes d'action d'un plus grand degré de complexité

### JEU 1 : LES STATUES

**But du maître :** faire découvrir de nouveaux appuis au sol.

**But pour les élèves :** faire des statues, immobiles et muettes.

**Description :** enfants par deux, de taille similaire, garçons et filles mélangés.  
« Dans un jardin public, des promeneurs admirent de belles statues... ». Les enfants se promènent. « Elles sont par deux, se touchent, et ont trois pieds au sol... ». Les enfants deviennent statues. Par deux, ils cherchent une position qui correspond à ce que demande le maître, « Un..., deux..., trois..., quatre..., cinq / ». Au bout du compte, les enfants ne doivent plus bouger, ils sont statues, ils restent immobiles et silencieux pendant quelques secondes. Puis, ils redeviennent promeneurs, en attendant de reprendre d'autres poses à la demande du maître (« trois pieds au sol, - deux pieds, deux mains, - deux mains, deux genoux, - un dos, deux pieds... »).

**Evolution :** une musique accompagne la promenade, les consignes du maître et le décompte. A cinq, le maître interrompt la musique et les enfants sortent transformés en statues. La promenade reprend lorsque la musique continue.

## JEU 2 : LE DÉMÉNAGEMENT

But du maître : augmenter la sûreté et la solidité des prises de main.

But pour les élèves : transporter un partenaire d'un lieu à un autre sans le lâcher.

Description : enfants par trois de taille similaire, garçons et filles mélangés.

« Le camion de déménagement s'arrête au bord de la route... » Le maître trace une ligne au sol. « Il va falloir porter les meubles qu'il contient jusqu'à la maison... » Le maître trace une seconde ligne à quelques mètres en face de la précédente. « Il y a deux déménageurs... » Dans chaque groupe, les enfants s'attribuent ce rôle « et un meuble à transporter dans la maison... » Le troisième enfant fait le meuble. « Mais, ce meuble est très fragile, on ne peut ni le tirer, ni le pousser, ni le rouler, ni le casser. Il faut le porter, avec les mains, avec les bras, sur le dos... sans le lâcher en cours de route, sans le déformer et le poser délicatement. Le meuble est : - une table fragile... » ; l'enfant prend la pose, à quatre pattes, membres tendus, « - un tapis roulé sur un bâton... » ; l'enfant doit rester raide, bras le long du corps, « - une statue, bras ouverts et jambes écartées, - un fauteuril avec des accoudoirs... » ; position assise avec les mains aux hanches.

Evolution : à chaque passage, l'un des déménageurs devient le meuble. Le maître fait découvrir et s'approprier les prises les plus efficaces.

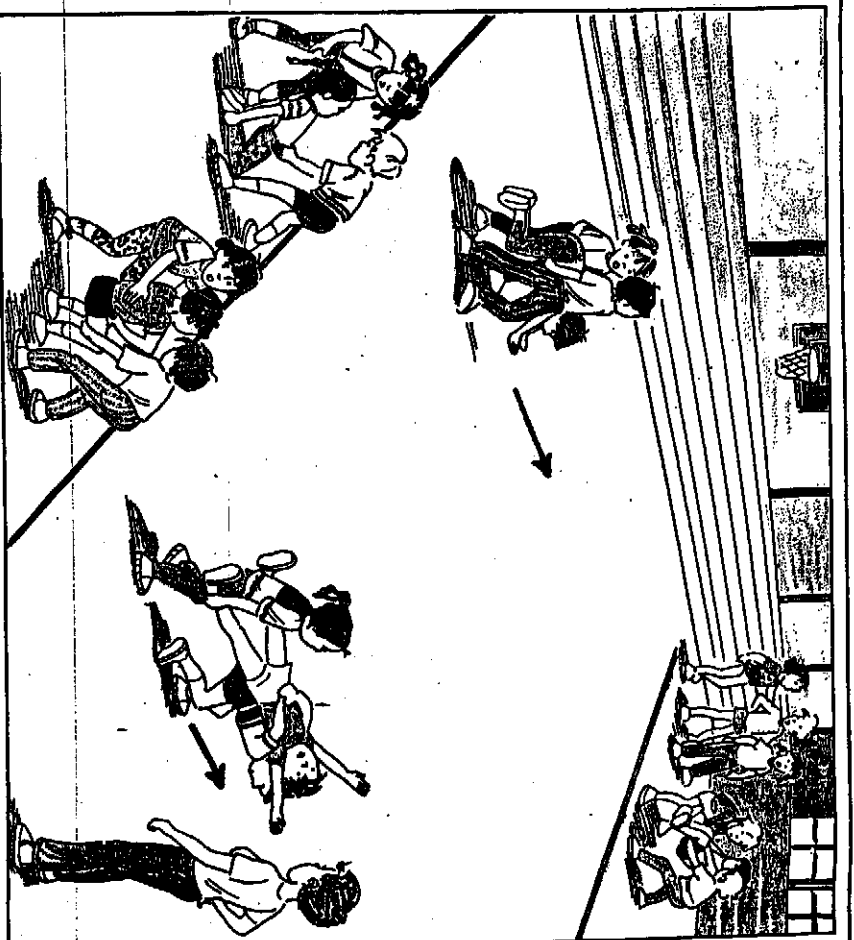

But pour les élèves : trouver des positions où l'équilibre est remis en jeu (figures acrobatiques).

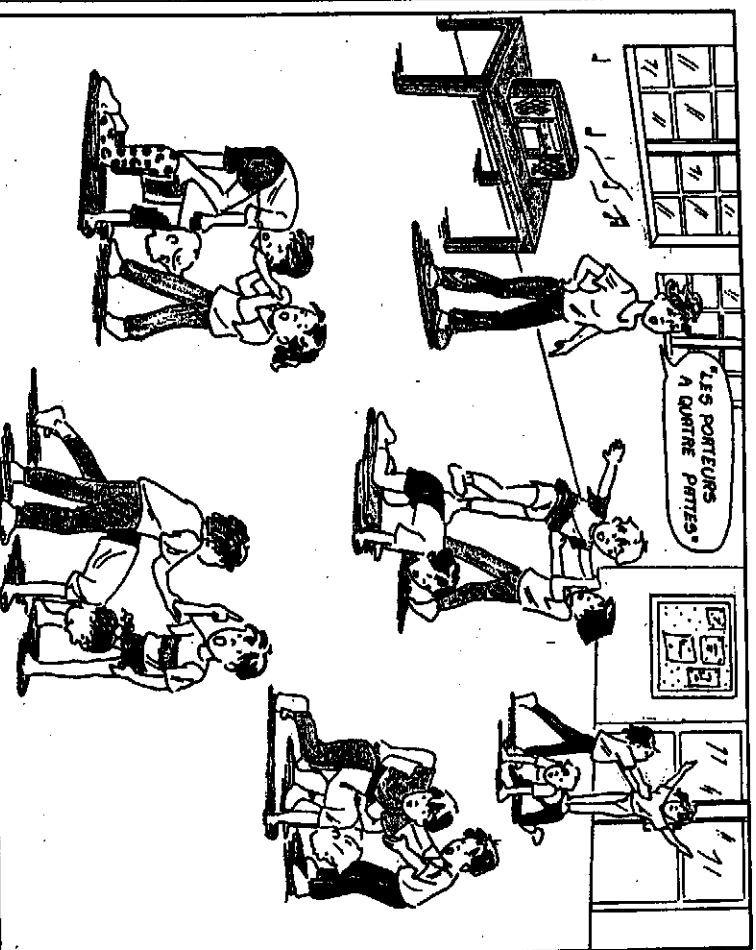

Description : enfants par trois de taille similaire avec un espace suffisamment large autour d'eux. Attribuer les rôles de porteur, voltigeur, pareur. Pendant que la musique de fond retentit, le maître annonce sa consigne. Exemple : « porteur à quatre pattes ». Tant que dure la musique (quelques secondes), chaque groupe imagine et expérimente son équilibre. Puis le maître fait le décompte et, à cinq, il arrête la musique. Le voltigeur doit tenir en équilibre sur le porteur avec l'aide ou la vigilance du pareur. Quand la musique reprend on démonte la figure.

Autres consignes : - porteur assis, allongé sur le dos, à genoux, avec un genou à terre. Consignes pour les appuis du porteur : membres verticaux ou horizontaux, dos plat, tête dressée.

Même déroulement de l'activité avec des consignes données au voltigeur : à genoux, debout, à genoux bras tendus, debout bras tendus, allongé sur le ventre, allongé sur le dos, en équilibre sur les mains (tenu par le pareur)... Consignes pour les appuis du voltigeur : ne pas grimper au milieu du dos, redescendre sans sauter.

Evolution : faire changer de rôle à chaque fois, ou après deux consignes. Mettre les enfants par quatre avec deux porteurs dans chaque groupe.

Pour chaque groupe, choisir parmi toutes les figures inventées celle que l'on préfère et la monter aux autres.

Jean-Denis Macé  
C.P.C. Vallée de la Dives  
14208 Hérouville-Saint-Clair

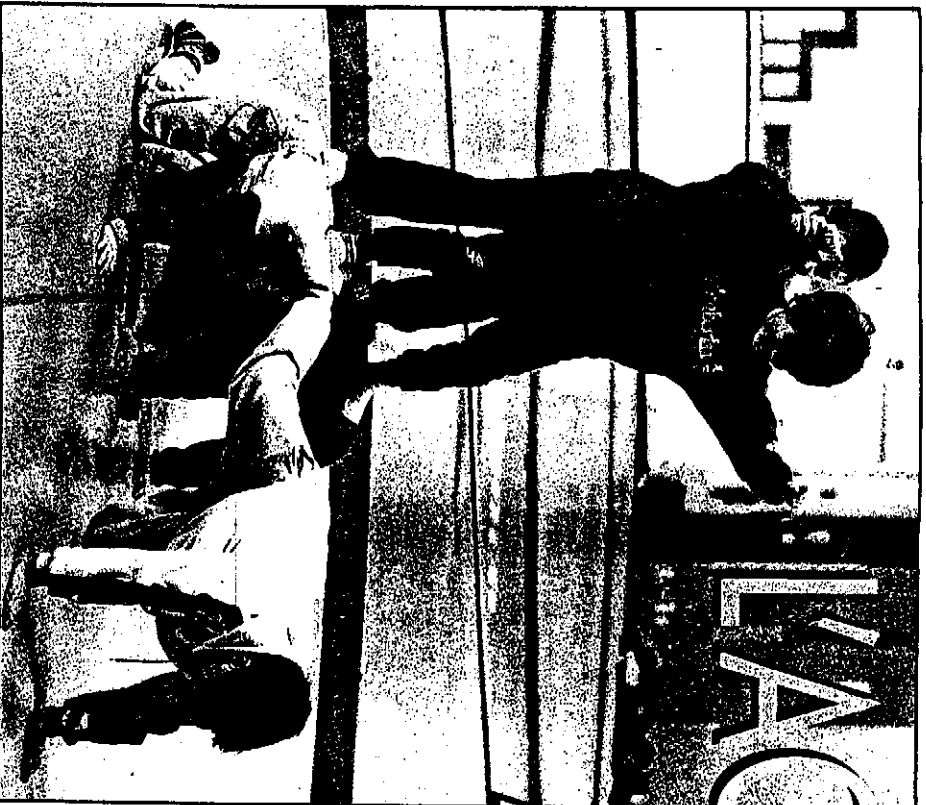

# L'ACROSPORT À L'ÉCOLE

PAR A.-M. HAVAGE

Adapter, sans dénaturer, la pratique de l'acroSPORT en fonction de l'âge, des possibilités et de l'hétérogénéité du public scolaire, tel est l'enjeu de la démarche élaborée par l'auteur qui propose des repères concrets pour caractériser l'évolution des enfants du cycle 2 au cycle 3.

## CARACTÉRISTIQUES DE MISE EN ŒUVRE

Parmi les repères concrets permettant à l'enseignant de caractériser l'activité des élèves, nous retenons différents indicateurs du niveau de pratique : les espaces, les rôles et relations, les critères de réalisation et d'évaluation, les actions motrices. À cela s'ajoutent la mise en œuvre des principes de sécurité et le respect d'un début et

## POURQUOI PROPOSER L'ACROSPORT À L'ÉCOLE ?

La mise en œuvre de cette activité à l'école sollicite de multiples compétences (tant motrices que transversales). L'élève apprend à :

- piloter son corps dans l'espace aérien : il expérimente des postures inhabituelles de plus en plus aériennes, manuelles et renversées ;
- oser et maîtriser la prise de risque dans des situations où il est engagé affectivement et socialement en assurant sa sécurité corporelle par une organisation posturale tonique ;
- accepter l'image de son corps au sein d'un groupe et le mettre en valeur devant les autres ;
- vivre l'exercice de la responsabilité, de la solidarité et de l'autonomie, la coopération et le défi :
- assumer un projet collectif ;
- assurer tour à tour des rôles sociaux différents : porteur, porté, pareur, aide, juge... ;
- s'initier à une activité de production de formes techniques découvertes, essayées, répertoriées, hiérarchisées, facilitant l'accès à une culture gymnique et acrobatique pour devenir un spectateur averti ;
- évaluer, juger selon des critères explicites, développer son esprit critique.

## UNE DÉMARCHE CENTRÉE SUR L'ENFANT

Elle tient compte de ses besoins de contacts, d'émotions, de vertige... mais aussi donne du sens en référence aux pratiques sociales et culturelles que sont la gymnastique acrobatique et le cirque. Afin de s'inscrire dans des conditions de sécurité corporelle nous préférons le terme « porté » à celui de « voltigeur » pour mieux

associer les élèves dans une réalisation sécurisée : en effet, les actions des enfants qui montent et grimpent s'apparentent davantage à l'équilibre qu'à la voltige nécessitant, elle, une propulsion sur tel(s) porteur(s) peu adaptée à la pratique scolaire.

Pour aider les élèves à construire leurs savoir-faire, il est important de partir de leurs propositions et de leurs productions (1). Après une phase d'expérimentation, seul, à deux ou plus, on tente de reproduire les constructions, puis de les répertorier selon des critères de réalisation physique (le nombre d'appuis, de porteurs,...) et de virtuosité : facile, moyennement difficile, difficile et très difficile, notés respectivement F, MD, D et TD. Les traces écrites constituent un mémorandum pour la classe que les enfants reprennent lors des séances successives pour de nouvelles formulations et expérimentations. Ce travail permet la découverte de règles d'actions spécifiques selon les rôles :

- *Je suis porteur* : « Je prends des appuis larges au sol ; je m'abaisse et porte avec les cuisses et les jambes ; je gaine mon bassin ; je suis tonique » ;
- *Je suis porté* : « Je grimpe comme un chat sans piétiner le porteur ; pour tenir, je suis grand, étiré et tonique ; je descends lentement sans sauter ».

## FRANCHIR LES ÉTAPES DU CYCLE 2 AU CYCLE 3

L'acroSPORT a pour finalité la réalisation de portés de plus en plus virtuoses : il paraît donc raisonnable de ne proposer cette activité qu'à partir du cycle 2 pour tenir compte du développement morphologique de l'enfant et s'assurer d'une maturation tonique suffisante.

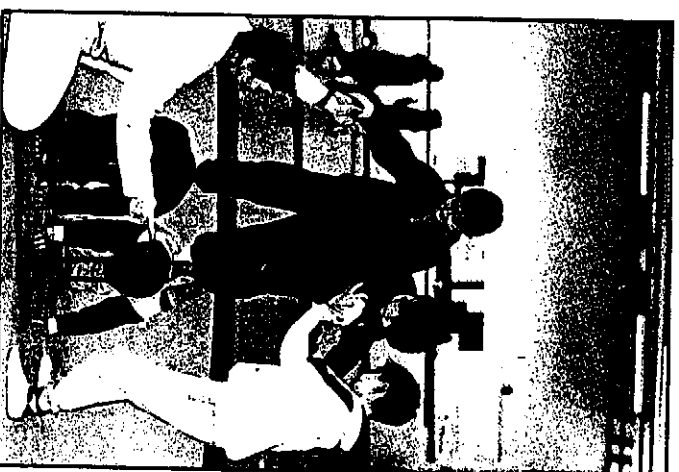



d'une fin marquée; essentiels pour mettre en valeur le temps de production.

#### La sécurité

##### *Pour les deux cycles*

Elle nécessite le placement et le maintien corporel avec gainage du bassin : le corps est indéformable, tonique, surtout dans les portés ; les prises sont variées et solides ; les règles de montage et démontage sont observées. Il est important d'agir pieds nus.

*Au cycle 3 :* la gestion du matériel et de la sécurité est assurée par les élèves eux-mêmes.

#### Les espaces

Des tapis sont nécessaires pour sécuriser les lieux d'actions et leur orientation tient compte des spectateurs lors des temps de production.

*Au cycle 2 :* ils sont organisés pour réaliser des figures statiques à deux ou trois.

*Au cycle 3 :* certains tapis sont réservés aux figures statiques, d'autres au travail des liaisons



gymniques et éléments chorégraphiques et comportent des repères spatiaux (plots, marques, zones...).

#### Les rôles et relations

La confiance réciproque est indispensable. Elle met à jour l'importance du partenaire qui doit être vigilant pour apporter l'aide nécessaire à ses camarades.

*Au cycle 2 :* pour amener à prendre en compte le partenaire, il faut favoriser les jeux de contacts en coopération faisant alterner les rôles de porteur et porté sans oublier de privilégier les duos et trios de gabarits homogènes.

*Au cycle 3 :* il convient également d'alterner ou de différencier les rôles porteurs, portés, paires. Les spectateurs deviennent juges et apprécient les productions selon des critères d'évaluation construits progressivement par la classe.

#### Les actions motrices

*Au cycle 2 :* ce sont des jeux d'équilibres à deux, à trois mettant en scène des figures statiques sur une faible hauteur et variant les verbes



d'action (soutenir, porter, être porté, se relever, descendre...) et les appuis (quatre pattes...).

La stabilité et l'immobilité des postures doivent être valorisées.

*Au cycle 3 :* les « pyramides » sont plus complexes (à quatre, cinq, six ou plus) et sollicitent moins d'appuis et davantage de hauteur. Des situations d'apprentissage d'éléments gymniques de liaison sont à proposer : roulades, appuis tendus renversés, roues, sauts. Les productions peuvent aussi faire appel à des combinaisons de figures statiques et d'éléments dynamiques, à plusieurs, avec effets de cascades, en simultané, au ralenti, symétriquement...

#### Les critères de réalisation

*Pour les deux cycles :* un début et une fin limitent la production des figures qui doivent être stabilisées. La musique rythme les temps de démonstration et d'exploit comme au cirque, par exemple. Les enfants se réfèrent à l'affichage de figures inventées et répertoire (traces écrites et ou dessinées).

*Au cycle 2 :* ils mettent en jeu la recherche de postures inhabituelles, le contact avec autrui, l'exploit (prise, de risque) et la création en coopération avec ou sans musique.

*Au cycle 3 :* il faut motiver, se produire, maîtriser un exploit, un enchaînement à la fois acrobatique et artistique avec un début et une fin bien marqués.

#### Les critères d'évaluation

*Pour les deux cycles :* il s'agit de montrer la production du groupe ou de la classe (notamment lors de rencontres) pour être jugé selon :

- la maîtrise (figure tenue de 3 à 5 secondes) ;
- la difficulté en se référant au mémento ;
- l'esthétique (originalité, variété, combinaison).

Anne-Marie Havage,  
Professeur agréée EPS,  
IUFM Melun (77).

(1) Cf. EPS 1 n° 104, fiche cycle 2 « Acrogyeux » et fiche cycle 3, p. 23.

**Bibliographie**  
C. Carreau, C. Durfau, A.-M. et O. Havage, *Quatre activités d'EPS pour les 3-12 ans*, éditions revue EPS.

### Compétences spécifiques

Évaluer une performance, mesurer  
Adapté, ses déplacements à différents  
Vibes d'environnement  
S'opposer (individuellement) à l'auto-  
collectivement  
✓ Concevoir et réaliser des actions à  
visée artistique, esthétique et/ou  
expressive

### Compétences générales

Sengager lucidement dans l'action  
✓ Construire un projet d'action  
Mesurer et apprécier les effets de  
l'activité  
Appliquer des règles de vie collective

# CYCLE 2

Cette fiche présente  
une progression.

## ACROSPORT



L'acrosport  
associe les  
dimensions  
gymniques,  
artistiques et  
expressives  
dans des  
productions  
collectives.

### CONSTRUIRE DES FIGURES ACROBATIQUES

#### Compétences visées

- découvrir de nouveaux appuis et équi-  
libres sur le corps d'un partenaire ;
- prendre confiance en l'autre ;
- équilibrer le poids donné et celui reçu.

#### Dispositif

Par groupe de deux élèves de gabarit  
proche, sur des espaces sécurisés (tapis).

#### LA CLEF DE VOUTE

#### But

S'équilibrer à deux.

#### Règles et contraintes

Deux surfaces identiques sont matériali-  
sées par un tracé au sol. En s'appuyant sur  
l'autre, réaliser une figure stable, symé-

trique et étirée en évoluant sur une  
musique lente (par exemple, celle du film  
« In the mood for love »).

#### Critères d'évaluation

Cinq postures différentes maîtrisées et  
stables pendant 5 secondes chacune.

#### Variables

- les points d'appuis (taille et forme des  
surfaces de base, partie du corps en  
contact avec le sol, etc.) ; l'asymétrie ;
- la règle (déformer une posture consti-  
tuée, associer des appuis différents).

#### DES DUOS EXPRESSIFS

#### But

Représenter, à deux, une figure corporelle  
évocatrice : imiter le surfeur sur la vague, le

Les situations proposées ont pour objet  
d'enrichir la réalisation de figures statiques  
à deux et en groupe (1) dans la perspective  
d'une production construite pas à pas avec  
la classe (2). Les variables suggérées per-  
mettent de complexifier la tâche,  
de la différencier selon le niveau  
de la classe. Les règles et  
contraintes de mise en œuvre se  
construisent en relation avec  
l'apprentissage de la sécurité,  
par une formulation explicite de  
l'enseignement. Après plusieurs  
essais, chaque situation est  
ponctué par un temps de  
démonstration en petits groupes  
ou demi-classe, pour une mise  
en commun.

# Vers les figures acrobatiques



CORINNE TARCELIN

PAR A.-M. HAVAGE

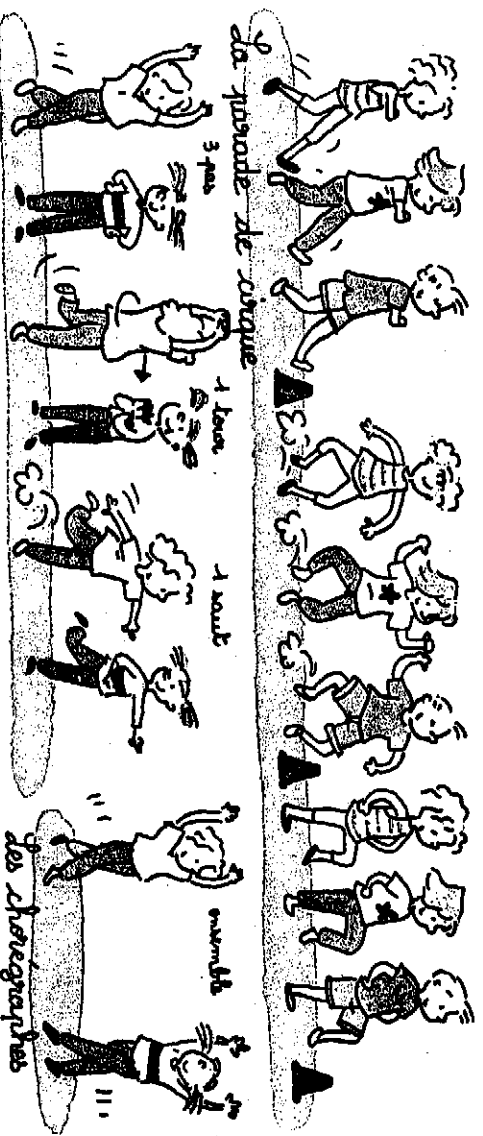

compteur et son fauve, le voyage interstellaire, l'animal marin, etc.

#### Règles et contraintes

Le porteur s'installe d'abord, place ses appuis, gaine son bassin et son dos, puis autorise le partenaire à monter. Celui-ci grimpe « comme un chat » et s'immobilise en restant tonique. Le démontage s'effectue dans l'ordre inverse, le porté descendant doucement, sans sauter.

#### Critères d'évaluation

Le respect du thème (originalité et pertinence des réponses), le maintien 5 secondes de chaque figure.

#### Variables

- le nombre de positions enchaînées ;
- le nombre de partenaires (à trois, deux porteurs et un porté).

#### S'ENROULER À DEUX

##### But

S'appuyer sur le porteur (à quatre pattes, tonique et bassin placé) pour rouler autour de son dos puis vers le sol.

#### Règles et contraintes

Au préalable, les élèves ont réalisé, de manière individuelle, des roulades sur différents ateliers gymniques (plans inclinés, tapis, etc.).  
Pour le porteur : offrir une surface d'appui large, basse et ronde pour faciliter l'action du porté.  
Pour le porté : contrôler sa vitesse par l'appui des cuisses sur le porteur, veiller à l'enroulement de la tête et du haut du dos.

#### Critère d'évaluation

La maîtrise du mouvement (pose des mains sur le tapis entre les appuis du porteur, direction et vitesse contrôlées).

#### Variable

Une fois la roulade maîtrisée, on peut supprimer l'aide des jambes et des cuisses et rouler lentement au-dessus du partenaire placé très bas à 4 pattes (bras fléchis, tête rentrée, bassin le plus bas possible).

#### ÉVOLUER COLLECTIVEMENT

##### Compétences visées

- se déplacer en tenant compte des espaces, des partenaires, de la musique ;

- mémoriser des phrases gestuelles ;
- construire des repères communs pour se mettre en scène.

#### LA PARADE DE CIRQUE

##### But

Se déplacer ensemble, de la même façon en suivant le trajet du meneur et en fonction de la musique.

#### Règles et contraintes

Les élèves sont réparés en colonnes qui évoluent sur une musique dynamique (« Sous l'aigle double » ou « 8 1/2 » de Nino Rota, par exemple). Lors du dépassement d'un des plots disposés dans la salle, changer de forme de déplacement (marche, pas chassés, pas glissés, sautillés, etc.), de direction ou de meneur.

#### Critères d'évaluation

La colonne n'est pas déformée : le même intervalle entre les partenaires est conservé et les formes corporelles choisies sont respectées.

#### Variables

- moduler l'expressivité du déplacement en fonction du caractère et du rythme de la musique (musique celtique, folklore grec etc.) ;
- jouer sur les variables corporelles (mobilité, certaines parties du corps, bras, tête, tronc, etc.) ;
- enrichir les trajectoires (déplacements en 8, sur les diagonales, en épingle à cheveux, etc.) ;
- coordonner les déplacements de plusieurs colonnes (simultané, décalé, opposition, croiser une autre file sans l'interrompre, etc.).

#### LES CHORÉGRAPHES

##### But

Composer une phrase gestuelle constituée de trois pas marchés, un tour et un saut que l'on mémorise et reproduit.

#### Règles et contraintes

Les élèves travaillent par deux, utilisant une musique répétitive avec des accents remarquables (exemple : « La girafe », René Aubry). Un enfant répète plusieurs fois son enchaînement pour l'apprendre à son partenaire et le réaliser ensemble.

**Critères d'évaluation**  
Le début et la fin sont marqués par l'immobilité, les actions sont synchronisées, sans décalage temporel.

#### Variables

- l'amplitude gestuelle (parcourir le double ou la moitié du trajet initial avec le même enchaînement d'actions) ;
- la vitesse (reproduire ses déplacements au ralenti, en accéléré) ;
- le nombre de partenaires.

#### PRODUIRE UN ENCHAÎNEMENT COLLECTIF

##### Compétences visées

- se concentrer pour composer et mettre en scène une production construite et mémorisée par le groupe ;
- coordonner figures statiques et éléments dynamiques de liaison.

#### Dispositif

Chaque groupe de quatre élèves dispose :  
- d'un espace de tapis suffisamment grand et distant des autres ;  
- d'une séquence musicale suffisamment longue et variée (cf. musiques de films de Fellini par Nino Rota) ;  
- d'un référentiel schématisé des postures statiques réalisées au cours des séances précédentes (1).

##### But

Elaborer et présenter à la classe un enchaînement composé de trois figures statiques en diops, liées et enchaînées par des éléments chorégraphiques et gymniques.

#### Règles et contraintes

L'entrée et la sortie sont matérialisées par quatre cerceaux disposés autour des tapis et des changements de rôle (porteur/portés) sont prévus au cours de la prestation.

#### Critères d'évaluation

Les groupes apprécient à tour de rôle la prestation de leurs camarades selon les critères retenus ensemble : stabilité des postures pendant 5 secondes, difficulté, effet produit (originalité, enchaînement, etc.).

La mise en application des règles de sécurité acquises au cours de l'apprentissage (placement des segments des porteurs, proportion de porteurs-portés, rôle et place des parleurs) est vérifiée.

Anne-Marie Havage,  
Professeur agréée d'EPS,  
IUFM de Créteil, Centre de Melun (77).

(1) « L'acroport & l'école », EPS 1, A.-M. Havage, n° 104 et 105.

(2) Quatre activités d'EPS pour les 3/12 ans, Ed. Revue EPS, C. Cattaui, C. Duffau, A.-M. et O. Havage.

# Acro-jeux

## CYCLE 2

Proposer l'acrospport, c'est permettre à l'enfant d'apprendre à piloter son corps dans un espace aérien, maîtriser la prise de risque en assurant sa sécurité, accepter les contacts corporels et s'intégrer dans un projet collectif.

### ACROSPORT

**Compétence transversale :**

... respecter les règles liées aux contraintes de l'activité ...

**Compétences disciplinaires :**

... agir en fonction d'un risque, reconnu et apprécié, et de la difficulté de la tâche ...

... agir en fonction des autres, selon des règles, et tenir divers rôles dans une équipe ...

... s'engager dans une action individuelle ou collective visant à communiquer aux autres un sentiment ou une émotion ...

Les situations proposées ci-après (1) caractérisent les difficultés que les élèves doivent surmonter. Elles favorisent l'engagement progressif dans l'activité, la construction de connaissances et le réinvestissement des acquis.

Pour faciliter l'entrée dans l'activité, l'enseignant peut organiser un jeu de « 1, 2, 3... Soileil ! » en classe entière : les enfants se déplacent dispersés dans la salle et lorsque le maître se retourne, s'immobilisent.

Des variables permettent d'enrichir les premières trouvailles (appuis sur un pied, deux mains et un pied; pieds et épaules, etc.). Les différentes postures trouvées sont ensuite répertoriées pour être schématisées en classe et servir de support aux autres séances.

### LES TRÈS GRANDES STATUES

#### Compétences visées

- s'équilibrer par l'amplitude, l'alignement et l'étirement des segments ;
- repérer « le beau » et « l'équilibré » dans les différentes postures ;
- compléter un premier répertoire de figures statiques seul puis à deux.

#### Dispositif

Les enfants agissent seuls puis à deux en contact.

Un support musical pas trop rapide ou des repères temporels scandés par l'enseignant rythment les différentes constructions permettant l'anticipation des actions.

#### But

Quand la musique s'arrête ou à l'issue du trappé de mains, s'immobiliser en statues stables.

#### Règle

Les statues demeurent immobiles et équilibrées pendant trois secondes.

#### Variables

- diversifier puis réduire le nombre d'appuis au sol, tenter des postures de plus en plus difficiles ;
- moduler les contacts entre partenaires : mains-épaules, dos contre dos, ventre-épaules, etc.

#### Critère de réussite

Répondre à des exigences de plus en plus précises : réussir, par exemple, au moins trois statues différentes.

#### Principes d'actions à faire découvrir

Pour tenir la statue : « je suis étiré, très grand ; je sens mes muscles résister ; je suis tonique. La statue est difficile si elle a peu d'appuis au sol ou la tête en bas ».

DESSINS : CARO

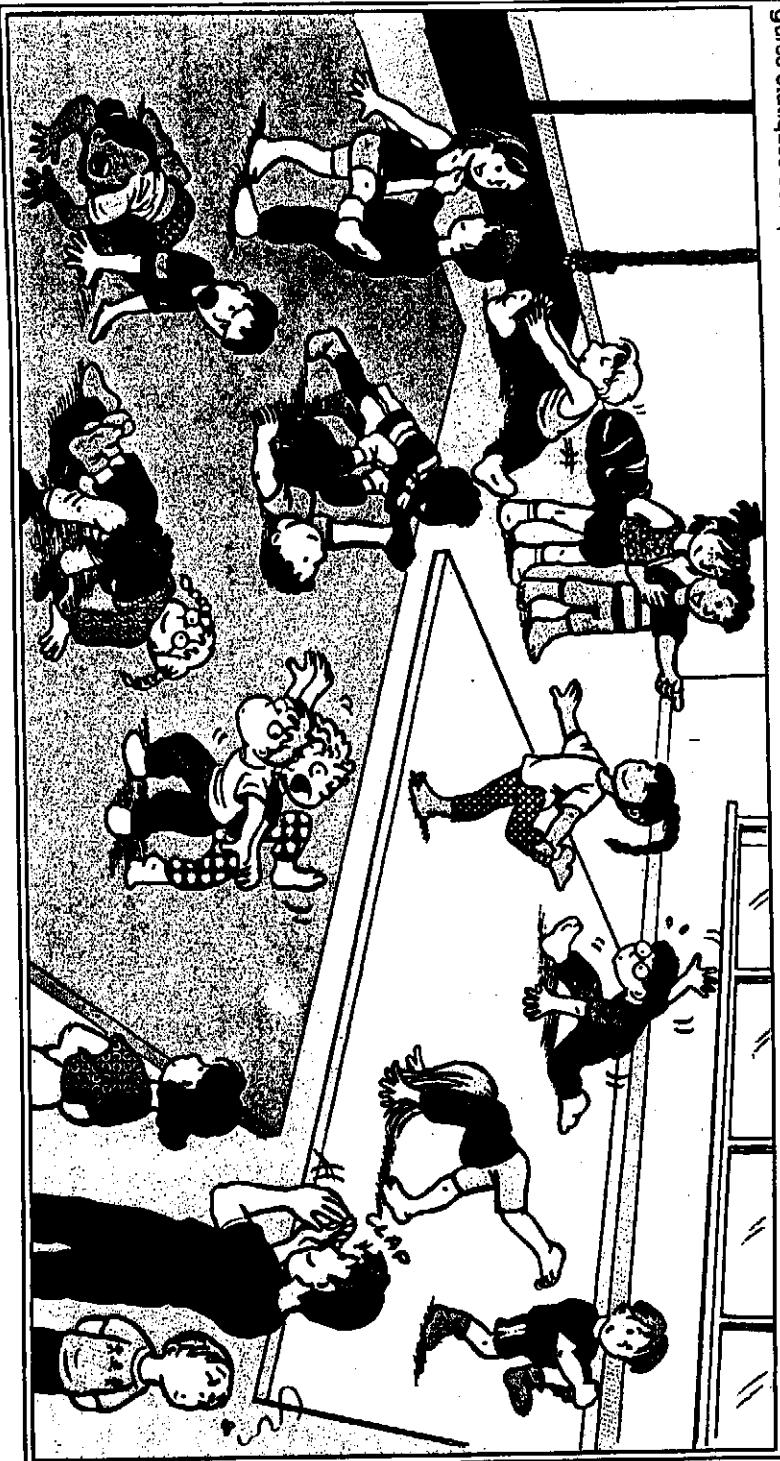



# Acro-défis

Soutenir, porter, s'équilibrer, synchroniser sont autant d'actions à maîtriser pour évoluer vers un comportement d'expert en acrosport.

Les situations présentées permettent d'approfondir les acquisitions des élèves (1). Les principes d'actions énoncés favorisent la construction du savoir de l'enfant et lui permettent de s'impliquer dans un projet collectif.

## LE SOCLE ET LA STATUE

### Compétences visées

- rechercher divers appuis au sol ou sur un partenaire ;
- découvrir des nouveaux équilibres ;
- enrichir le répertoire des duos.

### Dispositif

La classe est répartie en deux groupes : les " socles ", porteurs identifiés par un foulard de couleur et les " statues ". Des tapis sont disséminés pour encourager les passages au sol et les postures renversées.

L'introduction d'une musique permet de baliser le temps d'action.

**But :** former un duo stable pendant cinq secondes.

### Déroulement

Pendant la musique, tous les enfants se déplacent ; lorsqu'elle s'arrête :

- les socles s'installent en variant les appuis au sol ;
- les statues prennent appui sur un socle, en gardant un contact avec le sol.

**Critère de réussite :** se maintenir en équilibre pendant cinq secondes. Les formes réalisées sont schématisées ou photographiées pour constituer le répertoire collectif.

### Variations

- diversifier les contacts de la statue avec le sol ou le socle ;
- jouer sur le volume, l'amplitude, les contrastes : grand/petit, rond/pointu, serré/écarté... pour rendre la figure expressive ;
- supprimer tout appui au sol de la statue pour évoluer vers un véritable duo porteur/porté.

### Principes d'actions à faire découvrir

**Pour le porteur :** « je place et gaine mon bassin ; mes appuis sont bas, larges et solides ; mon corps ne se déforme pas. »

**Pour le porté :** « je me fais léger comme un chat en maîtrisant mon équilibre, je ne plie pas mon porteur, ensuite je contrôlerai ma descente. »

## CYCLE 3

### ACROSPOORT

**Compétence transversale :**  
affirmer ses choix et ses goûts esthétiques, les expliciter et les faire partager ...

**Compétences disciplinaires :**  
redigester une plus grande confiance dans ses actions.  
S'inscrire dans un projet collectif.  
Partager le fruit de ses actions.  
Appréhender les situations de la vie courante.  
Appréhender les situations de la vie courante.

### LA GREFFE

#### Compétences visées

- composer collectivement des figures statiques aux appuis variés ;
- avoir confiance en soi, aux autres ;
- agir de manière posée et méthodique.

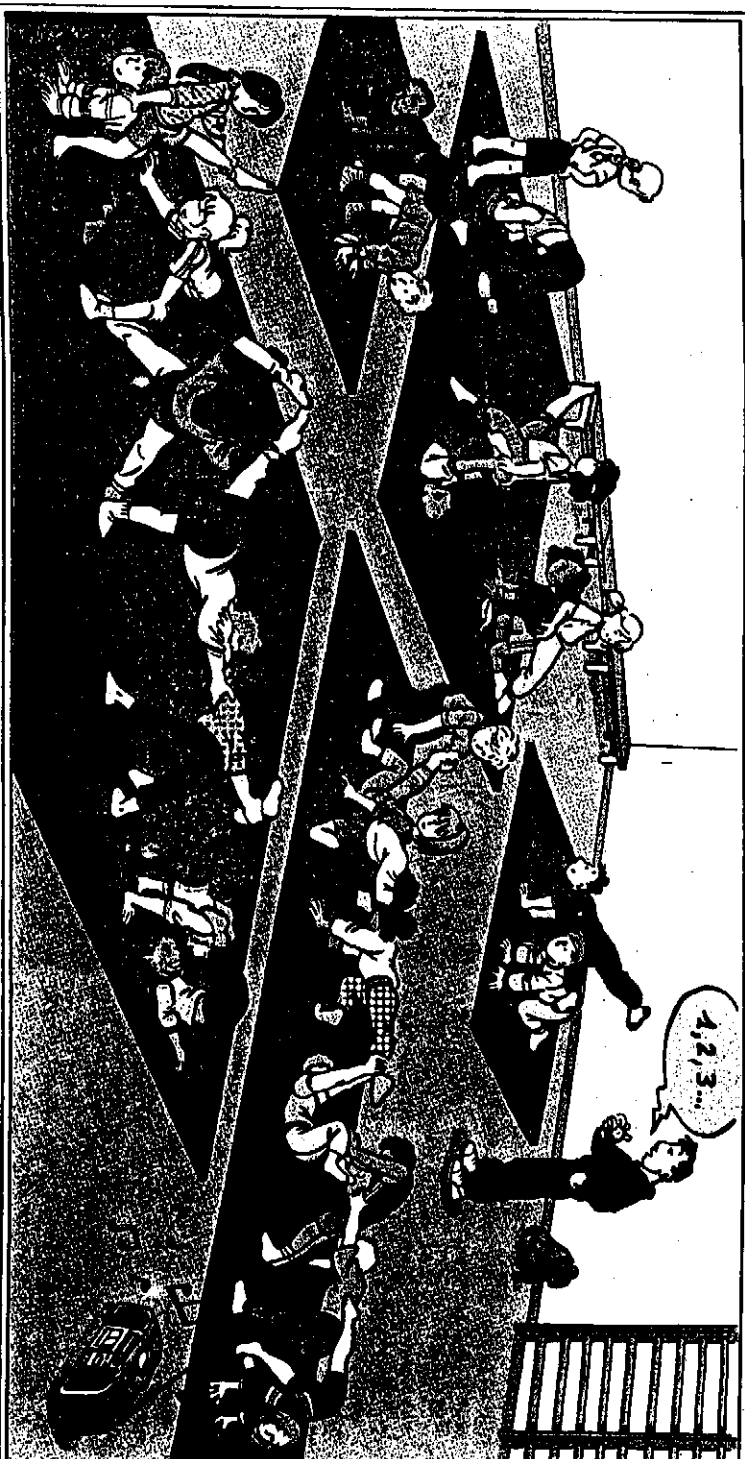

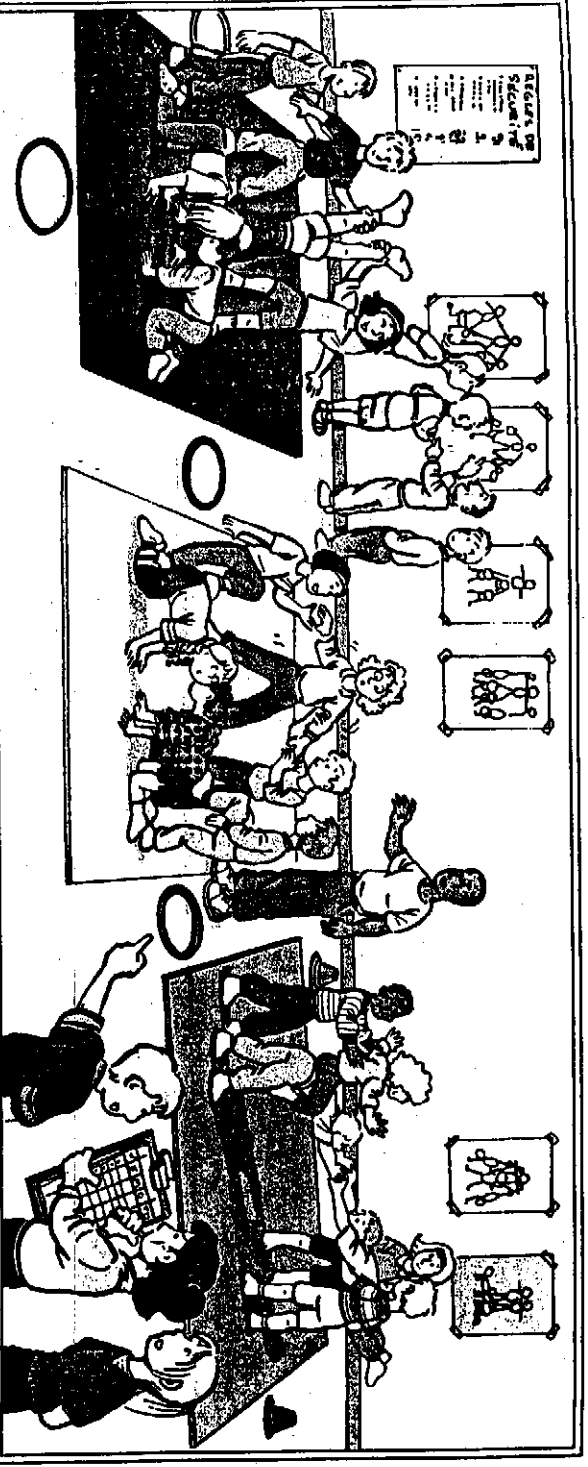

**Dispositif :** un espace de tapis par groupe.  
**But :** former ensemble une grande statue.

#### Déroulement

C'est une situation d'équilibre collectif qui se construit autant en largeur qu'en longueur ou en hauteur. Au moins quatre porteurs s'installent d'abord, les autres se greffent ensuite successivement, portés ou en contrepois, avec toujours au moins un contact corporel avec un partenaire. Pour démonter l'ensemble, on commence par le dernier greffé (cf. dessin au recto).  
**Critère de réussite :** demeurer immobiles pendant cinq secondes.

#### Variables

- diversifier les contacts au sol et avec les autres (par exemple, pieds/abdomen, pieds/fesses, etc.) ;
- trouver trois propositions différentes, s'entraîner et présenter celle qui met le groupe en valeur.

#### Règles d'actions à faire découvrir

**Pour le porteur :** " J'ai des appuis solides, larges ; mon corps est tonique ; je signale quand je suis prêt à porter mes camarades. "  
**Pour le porté :** " J'attends que le partenaire soit stable pour me greffer ; je suis tonique, je me grands. "

### LES HAUTES PYRAMIDES

#### Compétences visées

- risquer des équilibres collectifs de plus en plus précoces et élevés ;
- assurer sa sécurité et celle des partenaires en étant méthodique dans les différentes phases.

#### Dispositif

Des flois de tapis espacés les uns des autres (cf. dessin ci-dessus).  
 Des groupes mixtes de cinq à six élèves de gabarit proche dont les rôles sont définis à l'avance : deux à trois porteurs, deux portés et un parleur.

L'affichage des règles de sécurité (montage/démontage) et du répertoire (2) sert de référence.

**But :** rechercher des pyramides aériennes en s'inspirant des supports affichés.

#### Déroulement

Les enfants se répartissent les rôles avant de réaliser leur pyramide. L'enseignant décompte le temps nécessaire à chaque phase : l'installation (de 20 jusqu'à 10), le maintien de la construction (de 10 à 5), le démontage (à partir de 5).

Les observateurs repèrent et hiérarchisent les prestations, selon leur difficulté : facile, moyen, difficile ou très difficile, en fonction de la nature et du nombre d'appuis, de la présence ou non de renversements, de la hauteur de l'ensemble.

**Critère de réussite :** maintenir un équilibre stable pendant cinq secondes.

**Remarque :** associer l'apprentissage des roulaques, de l'appui tendu renversé, de la roue, des voltes et sauts pour diversifier les liaisons possibles (3).

#### Variables

- diversifier la position des porteurs et des portés ;
- construire, tenir puis démonter trois fois de suite la même production dans le plus grand silence ou au ralenti ;
- varier le nombre de participants.

#### Règles d'actions à faire découvrir

**Pour stabiliser la pyramide :** l'équilibre prévaut sur la force ; les déséquilibres doivent être compensés réciproquement ; la communication est essentielle.

**Pour le porteur :** " Je suis solide sur mes appuis et je dirige le montage. "

**Pour le porté :** " J'augmente et j'élargis ma surface d'appui (bassin, épaules) ; je trouve mon équilibre, je descends en respectant le porteur et j'anticipe l'endroit de ma réception. Le démontage débute par le dernier installé et ainsi de suite. "

**Pour le parleur :** " Je suis sur le côté attentif ; je sers d'appui momentanée aux portés ou aide à l'équilibre général. "

### ACRO-DÉFIS

#### Compétences visées

- synchroniser un enchaînement de figures statiques et d'éléments de liaisons gymniques ;
- effectuer des choix qui valorisent le groupe (originalité, difficulté, maîtrise) ;
- évaluer et être évalué par ses pairs en référence au code élaboré par la classe.

#### Dispositif

Il est identique à celui de la situation précédente. Des cerceaux ou plots matérialisent le départ, à l'extérieur de la zone de tapis. Un support musical type cirque avec des repères temporels bien marqués.

**But :** réaliser une production spectaculaire.

#### Déroulement

Le groupe choisit une position initiale et finale effectuée à l'extérieur des tapis et réalise un enchaînement dynamique de trois pyramides déjà maîtrisées. On juge à tour de rôle selon les critères retenus : stabilité, difficulté de l'ensemble, effet produit (originalité, enchaînement).

#### Variables

Elles portent sur les synchronisations (simultané, décalé, symétrique, opposé, successif, etc.) et/ou les combinaisons.

#### Règles d'actions à faire découvrir

**Quel que soit mon rôle :** " Je maîtrise les enchaînements ; je suis attentif à l'action des autres pour coordonner mes mouvements. "

Anne-Marie Havaage,  
 Professeur agrégée EPS,  
 IUFM Melun (77).

(1) Pour faciliter l'entrée dans l'activité, cf. " Acro-jeux ", EPS 1, n 104.

(2) Cf. article page 12.

(3) Lire également : 4 activités d'EPS pour les 3-12 ans, C. Catoire, C. Duriau, A.-M. et O. Havaage, éditions Revue EPS.

## Compétences transversales :

- ... respecter des règles de sécurité ...
- ... développer sa créativité ...

## Compétence disciplinaire :

- ... s'inscrire dans un projet visant à la meilleure performance et apprécier son niveau de pratique ...

# Acrobates experts

Conjuguer jonglerie et acrobatie pour rechercher virtuosité et exploiter ouvre un large champ au plan des acquisitions motrices. L'association de ces deux activités met en valeur aussi bien les capacités individuelles de maîtrise du geste, de contrôle de l'équilibre que l'aptitude à travailler collectivement.

Par ses consignes et conseils, le maître conduit l'élève à prendre conscience et à accroître le répertoire de ses possibilités motrices. Il guide les enfants en vue de parvenir à une réalisation de groupe dans une perspective de présentation devant un public.

## LES OBJECTIFS

### En jonglerie

Les enfants auront à acquérir adresse et coordination pour faire évoluer dans l'espace de ces objets divers, les lancer et les rattraper.

### En acrosport

Les élèves devront être en mesure d'apprécier les mouvements de leur corps dans l'espace, ils développeront des notions d'équilibre, de tonicité, de vitesse et de déplacement pour une plus grande aisance

corporelle et une meilleure connaissance de leurs possibilités techniques.

## L'ORGANISATION PÉDAGOGIQUE

La mise en place d'ateliers permet de mener en parallèle deux activités qui seront ensuite combinées.

### La jonglerie

L'acquisition d'habiletés spécifiques nécessite une unité d'apprentissage de dix à douze séances permettant de découvrir, de manipuler les objets à lancer et d'aboutir à des jonglages avec différents types de matériel : foulards, balles, diabolos, assiettes, massues...

Dans un premier temps, l'expérimentation et la répétition seront privilégiées et, dans une seconde phase, les élèves seront invités à coopérer pour réaliser des manipulations à deux puis à trois (coordination de deux engins).

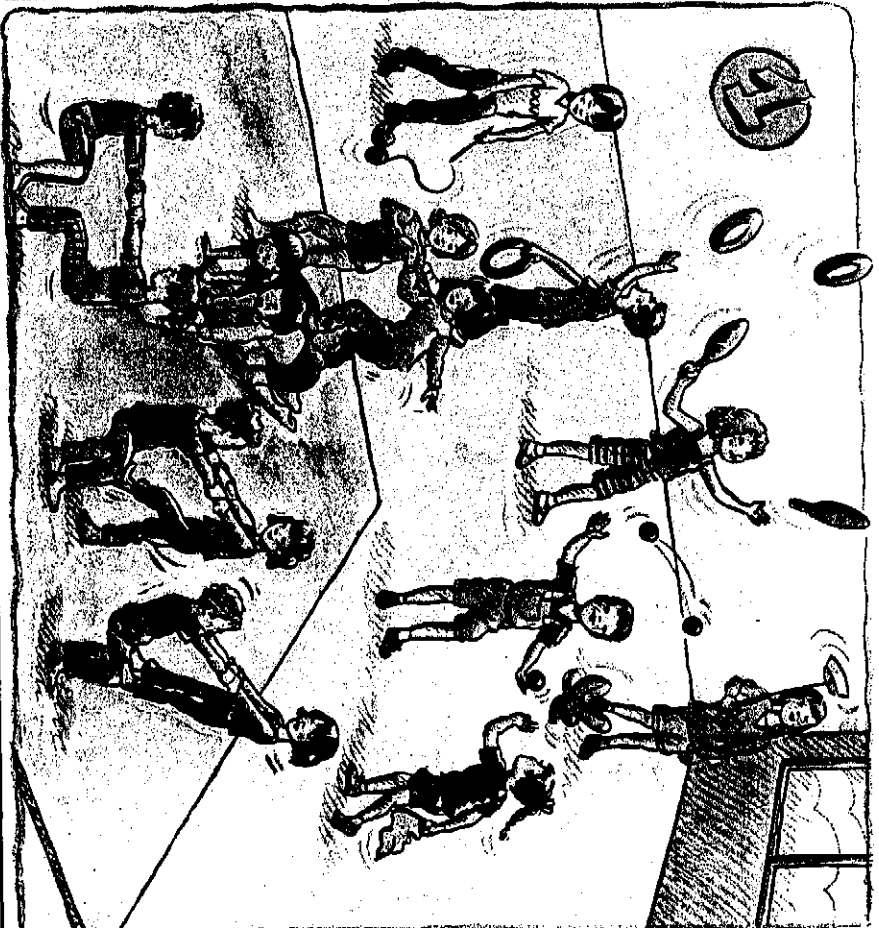

- A l'issue de l'unité d'apprentissage, l'élève sera capable de :
- lancer et rattraper deux foulards ou balles ;
  - jongler à trois foulards ou balles, en variant les hauteurs, les prises et les déplacements ;
  - faire tourner une assiette chinoise, la lancer et la recevoir dans les mains puis sur la baguette ;
  - échanger une assiette avec un partenaire ;
  - faire tourner un diabolo, le lancer, le récupérer, le faire rebondir sur le fil ;
  - envoyer le diabolo à un camarade.

### L'acrosport

Une progression menée en dix-douze séances permettra aux élèves de travailler en alternance des figures statiques (pyramides) et des évolutions gymniques traditionnelles telles que roulades, roues, équilibres, etc. Les acquisitions attendues en fin de cycle doivent permettre de connaître et d'assurer les différents rôles possibles dans la construction de pyramides :

- le porteur dirige le montage et le démontage de la pyramide, il est garant de la stabilité du voltigeur en adoptant une position fixe (tête redressée, dos plat, appuis tendus) et participe à sa descente ;
- le voltigeur s'établit rapidement mais avec délicatesse sur le(s) porteur(s) après avoir placé ses mains et ses pieds sur les parties fermes de son partenaire (épaules, bassin ou haut des fesses) ;
- le porteur assure la sécurité du voltigeur en étant prêt à intervenir à tout moment.

Les élèves seront capables de construire des pyramides à deux, à trois en variant les positions des porteurs (assis, à quatre pattes, couché sur le dos, à genoux, un genou à terre, etc.) et des voltigeurs (assis, debout, en position horizontale ou oblique).

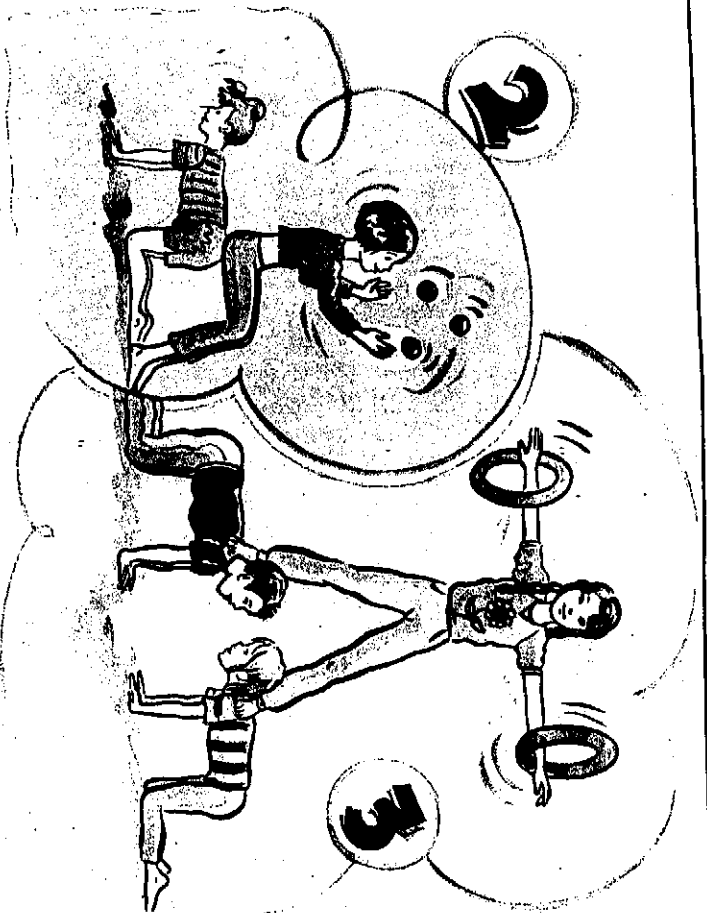

placée au creux de la paume de la main ou posée au bout de l'index.

Les contacts entre soi, porteur et voltigeur restent les mêmes et, pour complexifier, entre en scène un élève-assistant. En conservant les pyramides précédentes :

- le voltigeur doit attraper le diabolo envoyé par un accessoiriste, après avoir fait une croix avec le fil pour préparer la réception de l'engin (cf. dessin 4) ;
  - avec une assiette chinoise pour deux et une tige de bois pour chacun : l'assistant fait tourner l'assiette tout en s'approchant de V pour la faire glisser sur sa tige ;
  - plus difficile : V récupère, au bout de sa baguette, l'assiette lancée par l'assistant (le mouvement de rotation de l'assiette est maintenu au cours de l'échange) ;
  - D'autres variantes et prolongements sont possibles comme, réaliser des échanges d'objets d'une pyramide à l'autre.
- A partir de deux pyramides simples les voltigeurs se faisant face :
- V1 et V2 s'échangent deux anneaux, puis deux ou trois balles ;
  - l'échange s'effectue au-dessus d'une corde tendue par deux élèves ou au travers d'un cerceau tenu par un assistant (cf. dessin 5).

Tout au long de cet apprentissage, il est important de privilégier la créativité des élèves dans la recherche de pyramides nouvelles sans perdre de vue les exigences de synchronisation des jongleurs.

#### LA PRESTATION FINALE

La préparation d'un spectacle nécessite l'adhésion de chacun. La concertation entre le maître et ses élèves favorisera la cohésion du groupe. La présentation des différents numéros dans des tableaux successifs où les effets scéniques mêlent compositions pyramidales et variété des accessoires utilisés offre un ensemble qui dégage une impression de spectaculaire et d'harmonie où la coopération et la solidarité prennent toutes leurs dimensions.

Anne Lefay,  
CPC-EPS Limell-Brevannes (94)  
et rédactrice EPS 1.

#### Les situations combinées

Combiner l'acroSPORT, statique dans le domaine des pyramides, et la jonglerie, dynamique au niveau des engins, conduit à demander aux élèves de trouver des pyramides simples à deux ou trois où le voltigeur a les mains libres pour manipuler des objets. La difficulté viendra de la position du jongleur et du nombre de contacts entre les différents éléments de la pyramide. Pour des raisons évidentes de sécurité, on évitera l'usage des massues. Voici trois niveaux de situations décrits en ordre croissant de complexité :

Les contacts sont nombreux tant entre le porteur (P) et le sol, qu'entre le porteur et le voltigeur (V) :

- P est à quatre pattes et V, buste vertical,

est assis sur son bassin et jongle à deux puis à trois ballés (cf. dessin 2) ;

- P est allongé à plat dos, jambes repliées, et V s'assied sur ses tibias pour jongler.

Les contacts restent nombreux entre le sol et le(s) porteur(s), mais moindres entre porteur(s) et voltigeur.

A deux : P est à quatre pattes et V est debout, un pied sur le bassin, l'autre sur les omoplates de P.

A trois : deux porteurs P1 et P2 en quadrupédie servent de base en se faisant face et V est en appui sur leurs omoplates respectives. Pour chaque exemple de pyramide :

- V fait tourner des anneaux autour de ses poignets (cf. dessin 3) ou jongle avec deux ou trois ballés ;
- V fait tourner une assiette chinoise dont la tige est tenue par le bout des doigts puis

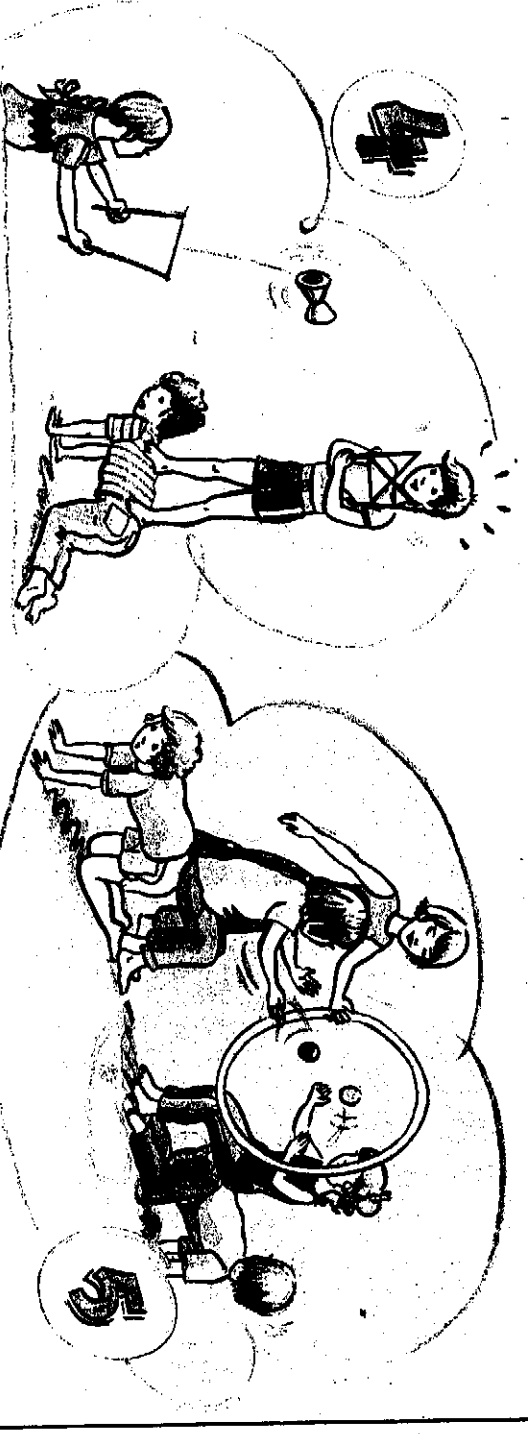

La gymnastique acrobatique sert de support à l'EPS, suivant des valences historiquement identifiées. Parfois programmée comme substitut à la gymnastique, souvent centrée de façon exagérée sur la construction de pyramides, elle semble facile à mettre en œuvre. Pourtant, les résultats apparaissent souvent ternes lorsqu'on se constitue un séparement habiletés gymniques et éléments de liaison, en une composition tardive. L'approche présentée, validée en formation initiale et continue, vise un dépassement de l'activité de référence. Elle profile un

acrosport scolaire où techniques motrices et composition chorégraphique se construisent réciproquement selon des règles acceptant des figures expressives, non répétées à l'avance, au service d'une intention. Quelle que soit l'APA support, selon la théorie de l'action située, il est utile de disposer, pour le professeur comme pour les élèves, d'un ensemble de formes pédagogiques, aux fonctions différentes, reliées dynamiquement. Elles engagent une économie dans l'enseignement et l'apprentissage.

# DE L'ACTIVITÉ ACROBATIOUE À LA MISE EN SCÈNE ARTISTIQUE

PAR Y. LAVIGNE

## L'ÉMERGENCE DES PRATIQUES SCOLAIRES ACROBATIQUES

Sur le front de l'acrobatie aujourd'hui, beaucoup de spécialités s'affrontent et revendiquent une filiation souvent légitime, piloter son corps au cours de rotations aériennes et maîtriser des équilibres inhabituels étant le cadre de référence acrobatique. Il s'agit parfois d'un rapprochement justifié mais qui nécessite alors une conception élargie de la notion. Le trampoligne, seule pratique fédérée sous la référence acrobatique, fait saillie dans une expansion discrète jalonnée par les titres mondiaux que l'on sait. Actuellement, la gymnastique acrobatique (acrosport), activité très accessible aux projets d'établissement, se développe aux projets de pratiques scolaires. Cette émergence de pratiques scolaires acrobatiques est un phénomène remarquable qui va encore s'amplifier. Une évolution vers des formes intégrant complètement la dimension artistique et permettant de valoriser encore mieux ce qu'elle représente au plan éducatif guide les travaux que notre équipe de formateurs mène depuis quatre ans dans l'académie de Clermont-Ferrand. Notre témoignage a l'ambition d'explorer le passage d'une pratique plus ancrée sur les compétences gymniques à une action intégrant très fortement la dimension artistique (encadré).

## DÉ LA PRATIQUE EXPÉRIMENTALE À L'ACTIVITÉ RÉFÉRENCE DANS LES PROGRAMMES DE L'EPS

Dès 1985, il y a donc maintenant vingt ans, nous avons tout de suite eu la conviction que cette activité, a contrario du trampoligne, avait sans aucune réserve tous les atouts pour se développer rapidement en milieu scolaire. À la demande d'enseignants sensibilisés, des formations sont organisées dans quelques académies.



PHOTOS : AUTEUR

Donner des fiches répertoriant les pyramides ? Les premières actions au lycée de Montgeron (Essonne) récompensent rapidement nos efforts didactiques et nous encouragent à les poursuivre. Dès lors, un indicateur nous permet d'apprécier si la démarche proposée pour découvrir l'activité a reçu l'adhésion des participants. Il s'agit d'observer si la classique demande de représentations graphiques des postures : « aura-t-on les figures ? », demande généralement formulée en début de session, s'estompe rapidement ou non au cours de chaque stage. Mais ne nous y trompons pas, cette requête a priori est largement justifiée, d'une part par le besoin de montrer aux élèves ce qu'ils doivent faire et d'autre part par la crainte de manquer d'idées en situation pédagogique. Se fixer cet indicateur, c'est donc le moyen

de juger l'aptitude du formateur à transmettre l'idée qu'il existe une autre démarche et que l'on peut mettre en œuvre cette activité, non à partir de modèle mais en partant des réponses proposées par les élèves. Solutions comportementales qui répondent aux problèmes posés par l'enseignement. Le rôle du formateur pour un premier stage étant de donner à chacun les clés pour bien poser les problèmes en respectant la nature des élèves, les programmes et la logique de l'acrosport. Conduire ceux-ci à produire une motricité pour laquelle la plupart n'ont pas de représentation est une expérience rare et très intéressante. La richesse des propositions dépasse toujours largement le cadre de ce que nous sommes susceptibles de transmettre comme solutions toutes faites.



l'acrospport est peut-être, si l'on en croit le contenu des programmes techniques du baccalauréat et ceux de l'oral 2 du concours de l'agrégation externe, l'appellation à conserver pour les pratiques scolaires.

**Une anecdote, départ d'une remise en question**

Lors d'une rencontre scolaire, devant juges-élèves et parents, un trio fait sa prestation : entrée classique, trois pyramides, éléments de liaison, respect des familles imposées (équilibre, souplesse, etc.). L'immobilité requise après 1 min 30 s environ indique la fin et laisse place aux applaudissements. De retour dans les tribunes un des membres du trio nous dit : « C'était pas celle-là, mais ça fait rien ! ». La musique n'était pas celle du groupe et pourtant l'enchaînement s'était bien déroulé. En tant que chef de plateau et responsable de la sonorisation, avais-je commis une erreur ? Les cassettes remises par les enseignants et classées par ordre de passage avaient dû être perméées ! Personne n'avait réagi.

Cette anecdote sans conséquence sur les résultats du jour fut sans doute pour nous, le point de départ d'une autre remise en question de la conception de l'apprentissage en acrosport.

**L'acrospport n'existe pas sans support sonore**

Bien entendu, vous aurez compris que ces élèves avaient appris à enchaîner une succession de figures, le support sonore ne représentait pour eux qu'un accompagnement, un bruit de fond. Si une musique est nécessaire en acrosport, elle n'est pas suffisante et de toutes façons ne doit pas être placquée sur la prestation acrobatique. Autrions-nous une évocation nostalgique, quand à l'entracte, entre le documentaire et le film il y avait l'attraction. Des athlètes huiles présentaient parfois des prestations fascinantes de main à main au cours desquelles une musique de fond « meublait le silence ». Construire un enchaînement sur ce modèle est une tentation qui est grande quand on veut aboutir très vite, gagner du temps et que l'on a pour priorité la réalisation hâtive d'une production acrobatique. C'est aussi fréquemment le cas dans le contexte fédéral car les critères de jugement en compétition donnent une place dominante à la difficulté des figures présentées et à leur exécution. L'analyse des résultats du podium de la finale des tris aux derniers championnats du monde montre qu'il existe un écart de 2,79 pt entre le groupe féminin représentant la Russie, champion du monde avec 22,42 pt, et le troisième, le groupe des Etats-Unis qui réalise un total de 19,63 pt. La note d'exécution de 9,55/10 pt pour ces deux groupes est identique, la différences entre les notes artistiques est de seulement 0,3 pt à l'avantage des Russes : 4,6/5 pt pour 4,3/5 pt pour les Américains. On constate donc qu'au plus haut niveau le titre se joue ici sur un écart dont presque les 9/10 sont en rapport avec la réalisation de très hautes difficultés réalisées selon une forme codifiée idéale et pour une infime partie sur la création artistique et la mise en scène. Le projet prioritairement à ses groupes cette logique exigeante de la difficulté et de la forme pour être les plus performants. Ces références au dosage des valeurs pour le jugement en compétition montrent qu'il ne valorise pas fortement l'invention.

les plus couramment pratiquées dans les établissements scolaires. Cette liste comprend également la danse, l'ensemble complémentaire pour sa part intègre les activités de cirque. A cette occasion, l'acrospport prend pour la première fois dans les documents officiels le nom de gymnastique acrobatique. C'est la féminisation du terme s'est confirmée lors des championnats du monde qui ont eu lieu à Liévin en mai 2004. Le terme de gymnastique acrobatique, est désormais retenu dans les compétitions officielles pour aider les partenaires et le grand public à faire le rapprochement avec des activités de la FFG, déjà largement identifiées sur le plan médiatique. Mais

#### Un bref historique

C'est dans le cadre des stages nationaux de formation continue, proposés par le ministère de l'Éducation nationale que nous avons connu et rejoint en 1973 la famille trampoline, petit groupe conduit par Bernard Annon, Pierre Blois et Michel Fouquette. En ont déboulé quatre titres de champions du monde individuels et de multiples titres conquis lors d'épreuves par équipe, ces confrontations internationales se déroulant à l'époque dans une indifférence presque totale. Pourtant le trampolline, reste encore aujourd'hui la seule véritable machine terrestre capable d'assurer des expériences aériennes continues en autonomie. Nombreux collègues savent que c'est un merveilleux outil d'éducation physique. Mais des obstacles existent et son utilisation dans les établissements est complexe. La mise en œuvre d'apprentissages sur ce matériel pèsant 250 kg, délicat à déplacer et dont la pratique est à guider avec la plus grande attention, freine son essor à tous les niveaux des parcours scolaires.

C'est en 1982 que Mathieu Roz, animateur du club de Merbach en Moselle, vient proposer à notre commission technique de diffuser les spécialités de l'international fédération of sports acrobatics (IFSA) en France. Les arguments pour ou contre l'adoption sont longuement pesés. Le directeur technique national Pierre Blois affirme que : « c'est aussi un moyen de faire du trampolline sans trampolline ». Décision prise, nous adoptons le terme « acrosport », pour qualifier cette nouvelle spécialité. Il s'agit simplement d'une inversion contractée de « sport acrobatique ». La fédération française de trampolline (FFT) inscrit en 1984 l'acrospport à son programme technique changeant par conséquent son appellation pour devenir la fédération française de trampolline et de sports acrobatiques (FTSA). Depuis 1999, dans le cadre d'un accord global, la fédération internationale de gymnastique (FIG) est chargée de promouvoir également l'acrospport, le tumbling et le trampolline. La fédération française de gymnastique (FFG) assure le développement et l'organisation des compétitions dans le pays, la fédération française de trampolline et de sports acrobatique est dissoute.

**L'entrée proposée aux collègues** pour découvrir l'activité s'appuie sur une démarche active basée sur l'action spontanée à partir de consignes qui rassurent et conduisent à agir sans appréhension. À partir d'un support musical, interrompu à dessein, une tâche suffisamment large représentant un problème à résoudre est attribuée aux groupes pour laisser place à la recherche et à la construction d'un enchaînement. Efforts, tentatives, création de formes définies et codifiées par eux-mêmes, répétitions, puis production consistent la leçon d'EPS en acrosport. Citons quelques exemples susceptibles de concerner le travail de recherche :

- Les porteurs ont des appuis larges ou multiples, le voltigeur prend cinq façons de s'équilibrer sur eux, etc.;

- au cours d'une liaison, les équipiers du groupe proposent chacun un élément, ils le produisent en immédiate succession, etc. Ainsi, « main dans la main ». Les groupes mettent sur pied rapidement des productions qui ont de l'allure et au cours desquelles les apprentissages des processus de création sont aussi importants au regard des compétences à acquérir que le produit final. Au cours de ces expérimentations, un constat s'impose. Il n'y a pas chez nos collègues une conception de l'acrospport mais au moins trois approches possibles. Certains groupes généralement constitués par des pratiquants sportifs réalisent une prestation très gymnique, d'autres osent investir le champ de la danse et de l'expression scénique, les derniers enfin, trouvent dans l'acrospport le moyen d'exprimer leur passion pour la piste circulaire, quelle richesse !

**Les membres du corps d'inspection** nous interrogent sur l'opportunité de telles pratiques et sur l'intérêt de les renfermer comme support sachant que d'une part, les savoirs construits dans le contexte collectif pouvaient aussi bien l'être à travers d'autres activités de coopération ou d'opposition et que d'autre part, les savoirs gymniques étaient déjà suffisamment « mal traités, et mal traités » pour que l'on ne s'évade pas vers autre chose qui a priori ne présentait pas de garanties éducatives particulières. « Mais qu'apprentissent de plus en acrosport ? ». En fait, il y avait dans cette question, l'idée que cette activité, considérée longtemps comme un sous-produit de la gymnastique, un dérivatif ou un moment de démonstration festif ne pouvait en aucun cas apporter aux élèves des bénéfices comparables tant au plan de la motricité qu'au plan des connaissances. Au cours d'une session du concours de recrutement des professeurs d'EPS (CAPEPS), nous avons proposé d'animer une soirée par une pratique volontaire d'acrospport réservée aux membres du jury. C'est à l'issue de ce moment que le président me déclara : « Je ne vais plus regarder l'acrospport du même oeil ! ».

#### L'évolution des programmes

Dans les programmes d'EPS, d'abord entre 1995 et 1998 au collège, l'acrospport n'est pas explicitement évoqué avant la classe de 3<sup>e</sup> et même déconseillé au niveau de la classe de 6<sup>e</sup> par les rédacteurs du document d'accompagnement rédigé en 1997. Au lycée, trois ans plus tard, l'acrospport est identifié comme un support éligible au projet de formation, il appartient à l'ensemble commun. C'est la liste d'APSA reconnues comme

l'expression et l'élaboration chorégraphique.

► En EPS notre préention doit être toute autre  
Le recentrage sur les compétences à faire acquérir dans plusieurs groupes d'activités c'est l'opportunité qui depuis les derniers programmes offre une riche plasticité pour notre enseignement en acrosport. Ne rien lâcher sur les contenus acrobatiques et faire vivre des expériences de danseur, de chorégraphe, de metteur en scène représente un enjeu moderne pour des pratiques scolaires en acrosport. Il s'agit d'organiser dans une relation à la musique une éducation acrobatique et artistique.

## L'ACROSPORT, UNE ÉCONOMIE DIDACTIQUE

Savoir effectuer des renversements, s'équilibrer, créer et contrôler des rotations, enchaîner des éléments, aider et parler, c'est un corpus de techniques et de connaissances que l'acrosport intègre sans discussion possible. Mais au cours de cette pratique scolaire où la musique est première, où tout au commencement elle représente un impératif pour structurer l'enchaînement et donner des repères, il est pertinent de saisir l'occasion pour traiter également toutes les compétences du groupe des APA. En amenant aussi les élèves à « conduire un projet expressif selon une démarche de création » on va passer d'une juxtaposition de supports dans une programmation à une complémentarité éducative et ainsi accéder à une bien meilleure cohérence formative (voir l'article de P. Dechavanne et E. Pascal). C'est un ancrage économique qui permet de construire simultanément les compétences artistiques et acrobatiques et précieuses pour renforcer l'aspect spectaculaire de nos prestations scolaires. En commençant avec des musiques « faciles », il s'agit d'abord de rendre tous les participants sensibles au plaisir de la création en mettant en œuvre des situations propres à susciter des réactions spontanées en relation plus ou moins évidentes avec l'ambiance sonore : se poursuivre, se cacher, nager, combattre, etc. La musique est le moyen d'évoquer et de faire vivre un thème, une histoire : la joie, la pluie, la guerre, la paix, la quête, la capture, etc. Et enfin, pourquoi pas, grâce à des actions inspirées par les gestes sportifs, par les gestes de la morticière professionnelle, dépasser les craintes des élèves, des enseignants et s'engager dans une morticière expressive organisant les déplacements et leur dominant du sens pour que les pyramides ou les éléments dynamiques représentent dans ce contexte un instant d'expression pertinent. Quelle position pour les membres ? La rigidité et la rectitude gymnique sont-elles toujours de mise ? Une accélération, un ralentissement, un saut, une pose sont-ils justifiés ? L'intention n'est pas d'accompagner la musique avec le geste mais plutôt de conduire les élèves à inventer et vivre une situation acrobatique et artistique, une histoire, un monde, pour le proposer à un public-juges, afin de « transmettre une émotion pas seulement fondée sur la pousse mais également sur l'univers poétique créé », comme le dit Marie-Jeanne Brun. Le travail de cette dimension artistique amène au-delà de l'exploitation de la musique et de l'expression d'un thème, à des



contenus sur l'élaboration de gestes codifiés et leur mise en scène selon des procédés témoignant de partis pris plus que de codes.

► Le travail en petit groupe

En raison de l'organisation particulière des processus émotionnels, les enfants et les adolescents sont en situation psychologique positive, voire optimale, lorsqu'ils sont de façon autonome en interaction affective avec un groupe de 3 à 5 personnes au maximum. Il y a un intérêt certain à favoriser en EPS tous les types de situation de formation, d'éducation qui s'appuient sur cette dynamique aidant ainsi à répondre à un besoin de reconnaissance, multipliant l'efficacité motrice et la sécurité. C'est le modèle que nous proposons aujourd'hui pour un groupe d'acrosport, un trio plus un ou deux partenaires selon l'effectif de la classe. Bien que tous les membres d'un même groupe soient soumis au même stimulus sonore, ils ne sont pas tous aptes à y répondre avec la même richesse de comportement. C'est effectivement difficile d'oser danser tout seul pour un adolescent dans une classe mixte. C'est difficile de tenir seul un ATR, d'exécuter un salto, de réaliser un enchaînement seul devant les autres. Être aidé si on manque, être supporté si on faiblit, ne pas être seul sous les regards des juges et des spectateurs, c'est la bonne formule pour apprendre à se montrer en divisant le stress. Le fait d'être tributaire des autres permet aussi de sublimer le sentiment d'utilité et de renforcer l'estime de soi. Tout est différent au sein du groupe d'acrosport, grâce à la force de l'interdépendance, ensemble de communications et de coopérations motrices nécessaires pour réussir, chacun trouve les moyens de prendre sa place dans la conception et la mise en œuvre d'un projet gymnique et artistique. Le groupe est exigeant mais protégé de l'insécurité. Il aide donc à oser : quand on a osé on a déjà franchi la première étape dans le vaste champ des activités physiques d'expression et ce « en faisant plus et mieux que tout seul » souligne Michel Récopé. C'est un autre bénéfice qui ne doit pas nous échapper !

**Le spectacle, meilleur moyen pour finaliser une unité d'apprentissage**

L'acrosport, les activités circassiennes, la danse, la gymnastique, malgré leur proximité institutionnelle n'ont pas la même faveur à l'école. Cependant elles peuvent toutes conduire les élèves à des présentations spectaculaires. Des expériences multiples à différents niveaux d'enseignement nous conduisent à penser que l'acrosport ne doit surtout pas se borner à traiter les compétences

**EPS**  
GROUPE DE TRAVAIL  
CLEMONT-FERRAND

spécifiques en rapport avec le groupe des activités gymniques. Construire des savoirs en acrosport implique aujourd'hui d'investir le champ de plusieurs groupements. Dans une activité nouvelle moins connotée artistiquement que la danse et peu médiatisée, les élèves sont tous débutants, tout de suite un réinvestissement des acquis est possible, cette mise en jeu est très positive pour un engagement total de l'élève. Il s'agira bien sûr de proposer très rapidement les moyens de prolonger cette prise de contact par des acquisitions puis par des améliorations destinées à satisfaire les contraintes d'un code d'abord établies par le groupe puis après concentration généralisées au niveau de la classe. Activité collective dominant lieu à des comparaisons lors d'une concurrence différenciée, elle facilite chacun pour qu'il prenne sa place et apprenne sans retenue. Grâce à ce support qui occupe une place de plus en plus importante au sein des projets d'établissement il est possible d'appuyer son action pédagogique sur un projet de spectacle à produire après un module de 8 ou 10 séances. Le souci de produire un spectacle implique des transformations réelles, dans des délais bien définis, le désir des uns d'être prêts les conduit à aider les partenaires qui manquent un peu de motivation. C'est une dynamique pédagogique très relayée par la dynamique de groupe. Les élèves apprennent vite, corrigent leurs défauts rapidement et réussissent mieux dans la mesure où ils ont la pression de leurs pairs et les délais du contrat.

**Un prolongement dans et hors du collège ou du lycée**

La mise en œuvre d'un spectacle impose également une recherche sur les tenues identiques ou coordonnées pour renforcer l'évocation du thème choisi. Des accessoires, barres ou plates formes maintenues, remplis, flets de tapis de réception disposés peuvent très bien être introduits sans dénaturer la production et sans aucunement trahir l'activité. Pour le spectacle, maquillages et éclairages sont toujours soignés.

\* \*

Les pratiques scolaires d'acrosport, en particulier dans l'académie de Clermont-Ferrand, viennent de prouver en cinq ans comment les programmes et la conception de l'EPS ont aidé à transformer cette activité sans la trahir pour en faire un moyen en vue de créer un spectacle scolaire total au cours duquel chaque élève doit tout à tour apprendre comment danser, tourner, s'équilibrer, mettre en scène, juger, etc., en développant des techniques propres à l'acrobatie et à la création artistique collectives, mais aussi en acquérant des connaissances et des notions définitives pour le développement de l'intelligence sensible. Que le spectacle commence !

Yvon Lavigne\*  
Professeur agrégé d'EPS honoraire.

\* L'auteur a été aussi conseiller pédagogique départemental à l'inspection académique de l'Allier. Il est BE 2<sup>e</sup> degré, option trampolines et sports acrobatiques, juge international de trampolines et de sports acrobatique et ancien vice-président de la FFTSA.

(Comment l'enseignant peut-il agencer pour les exploiter, les ressources humaines et non humaines (espace, objets, musique) afin d'assurer simultanément, dans la dynamique de la situation, le contrôle de la classe et le développement chez tous les élèves de compétences spécifiques aux APSA ? Parmi les différents « formats pédagogiques » utilisés, dans l'enseignement de ces activités, quelles possibilités spécifiques d'intervention et d'apprentissage chacun peut-il offrir simultanément à l'enseignant et aux élèves ? Quel usage l'enseignant peut-il faire de ces formats selon les différents moments de la leçon et du cycle ?

## PAR M. BRUN, N. GAL-PETITFAUX

L'objectif de cet article est double :  
- témoigner d'une expérience d'enseignement scolaire des activités physiques artistiques (APA), et plus particulièrement d'une « approche artistique de l'aerospport (1) » selon un format pédagogique particulier,  
- montrer le caractère généralif de ce format comme « format matriciel » pouvant être exploité par les enseignants d'EPS dans des APA autres que l'aerospport.

Le point de vue adopté pour traiter ces questions relève du cadre théorique de l'action située. Il nous permettra de fonder une « vision située » [1] des activités d'enseignement et d'apprentissage et de clarifier la notion de « format pédagogique » [2]. Puis, nous présenterons le format pédagogique mis en œuvre en analysant les possibilités d'action qu'il offre tant pour les élèves que pour l'enseignant.

### L'ENSEIGNEMENT ET L'APPRENTISSAGE COMME « FORME PÉDAGOGIQUE »

L'activité en situation de classe : une entrée intéressante pour l'analyse de l'EPS

La théorie de l'action située, et de la cognition située [3], relève d'une approche anthropologique qui considère l'enseignement et l'apprentissage comme une activité humaine en contexte [4]. D'une part, elle renvoie à un accomplissement pratique, vécu par un sujet humain ou un groupe social. D'autre part, cet accomplissement est indissociablement lié aux conditions sociales et matérielles dans lesquelles il s'inscrit et se déploie et dont il porte l'empreinte.

Ce couplage sujet/environnement [5] se fonde de façon déterminante sur l'activité perceptive et interprétative de l'acteur. Selon cette conception théorique, le contexte n'est pas conçu comme un monde objectif pré-établi, mais comme un monde créé par l'acteur au fil de ses expériences. Étudier l'activité des enseignants et des élèves nécessite alors d'accorder un primat au vécu des acteurs en situation, à leurs faits et gestes

singuliers autant qu'à leurs significations et perceptions.

Par ailleurs, au-delà de leurs caractéristiques singulières, les actions en classe des enseignants et des élèves présentent des traits typiques c'est-à-dire récurrents, stables. La viabilité du travail collectif en classe repose sur l'existence, au sein du collectif d'acteurs, d'actions coordonnées et régulières, et sur des significations partagées. Ces traits de « typicalité » ne sont jamais donnés, ni complètement prescrits, mais se construisent dans et par les interactions entre les acteurs. En particulier, les formats pédagogiques, dans lesquels s'accomplissent les interactions enseignants/élèves, participent à l'élayage de cette culture.

#### La notion de « format pédagogique »

Les leçons reposent fortement sur leur organisation temporelle et spatiale. La configuration architecturale, les objets en présence, la topographie des lieux, et la disposition spatiale des élèves, organisent la dynamique des interactions sociales enseignant/élèves et élèves/élèves et sont de nature à infléchir la forme des activités se déroulant en classe. Une des spécificités de l'enseignement de l'EPS se caractérise par le fait que les élèves sont toujours en situation d'apprendre ensemble. A la différence des autres disciplines scolaires, cet « être ensemble » ne se limite pas à une simple coprésence des élèves dans un espace commun. En EPS, l'activité des protagonistes se déroule dans des espaces partagés, selon des configurations réglées par des temps, des espaces et des interactions continuellement négociés entre les acteurs. Cet enseignement « n'est pas dispensé dans des lieux conçus à des fins pédagogiques, mais dans des espaces sportifs qui répondent aux seules exigences des règlements, pratiques et spectacles sportifs. De sorte que ces espaces demandent à être domestiqués par les enseignants qui les occupent et les utilisent rarement tels quels. Ils les façonnent selon leurs intentions » [2, p. 33]. Les interventions de l'enseignant s'organisent alors autour de l'exploitation des ressources humaines (groupe classe) et matérielles (espace, objets, musique), avec une double préoccupation :

- contrôler l'ordre dans la classe et maintenir l'engagement des élèves au travail ;

- instruire les élèves selon les apprentissages visés. L'activité collective de travail, dans la classe, se configure au fur et à mesure des interactions de l'enseignant et des élèves avec le dispositif. Cette

PHOTOS : AUTEURS





fondement du développement de compétences artistiques. De plus, cette dynamique se caractérise par sa dimension évolutive qui rend possibles des transitions fluides et progressives entre les formats présents. Enfin, fondée sur le couplage entre l'activité induite chez l'élève par le dispositif et les interventions ciblées de l'enseignant, elle prend en compte, en les traitant de façon conjointe, les difficultés d'enseignement soulevées précédemment.

#### UN CYCLE REPOSANT SUR UN FORMAT \*MATRIciel\*

Cette proposition a été mise en œuvre dans différents contextes (3), notamment plusieurs groupes mixtes de 18 à 31 étudiants de licence 3<sup>e</sup> année en STAPS (3). Le cycle de 12 fois 1 h 45 effective porte sur une « approche artistique de l'acrosport ». Nous qualifions ce format de matriciel pour deux raisons :

- il représente le creuset de l'élaboration gestuelle et chorégraphique qui se finalise par une production artistique ;
- il a une fonction génératrice d'autres formats, qui lui sont subordonnés et qui sont nécessaires pour développer ces compétences acrobatiques et artistiques chez les élèves.

#### De l'échauffement vers la composition

L'enseignant installe et exploite de façon régulière ce format au début de chaque leçon afin de générer chez les élèves une activité d'échauffement spécifique. Il vise trois objectifs : installer chez eux une disposition physique et mentale à la pratique de l'activité, à la fois artistique et acrobatique ; instaurer un climat relationnel favorable aux interactions sociales, en particulier les contacts ; les familiariser à un support musical et leur apprendre à l'exploiter pour structurer leurs actions individuelles et collectives. Le format se caractérise par deux aspects : ses propriétés spatiales et temporelles, notamment son organisation en séquences, et au sein de chaque séquence, la nature de l'activité collective du groupe d'élèves et celle de l'intervention de l'enseignant auprès de ceux-ci.

Séquence 1 : « entrer dans le jeu en s'accordant »

L'espace d'évolution est constitué par un praticable d'environ 9 m x 9 m, composé de tapis de type « sartréige ». Il est utilisé par la totalité des élèves qui l'exploitent simultanément selon la consigne suivante : « Vous allez courir sur tout le praticable en veillant, à tout moment, à l'occuper de façon homogène. Il ne doit pas y avoir d'espaces inoccupés, ni de regroupements. Vous essayez également de courir sur la pulvisation de la musique. Puis vous suivrez les consignes qui seront données au fur et à mesure ». Le support musical proposé est un extrait d'une musique de film, « Matrix revolutions », dont la pulvisation est très repérable (dessin 1, p. 42).

organisation renvoie à la notion de format pédagogique [2].

Ce format pédagogique, encore dénommé « forme pédagogique », peut être défini comme le cadre de travail délimitant la façon dont les élèves et l'enseignant interagissent dans une situation donnée [6]. Cette notion souligne deux aspects simultanément : le format de l'organisation spatio-temporelle des élèves et la forme de l'activité collective que l'enseignant et les élèves génèrent, organisent et maintiennent, par leurs interactions dans ce format [2]. Le format remplit deux fonctions :

- déclencher, entretenir et réguler l'activité collective que les élèves et l'enseignant, en interaction permanente, co-produisent ;
- adapter l'apprentissage à chacun, en offrant à l'enseignant et aux élèves des possibilités spécifiques pour agir. Mais cette forme de travail, pour constituer un cadre favorable aux apprentissages, nécessite que l'enseignant sache l'exploiter et la faire vivre au service des élèves et aux différents moments de la leçon.

#### L'ENSEIGNEMENT DES APA

Il vise à développer chez les élèves « des compétences associant inventions, interprétation et activité de création » (2). Dans les APA, et en acrosport en particulier, un certain nombre de difficultés d'enseignement peuvent être répétées : l'articulation de la dimension artistique avec l'acrobatique, le contact physique entre les élèves (problème de rejet, de sécurité, etc.), l'exploitation de la musique, la gestion des différents groupes de travail, etc. Pour traiter ces contraintes, l'enseignant recourt à différents formats pédagogiques.

Bien qu'apparaissent des différences sensibles dans l'enseignement des différentes APA (danse, cirque, approche artistique de l'acrosport et de la gymnastique rythmique, pour ne citer qu'elles), quatre formes ou formats pédagogiques typiques peuvent être repérés, sans être exclusifs d'autres propositions [7].

1. Le premier renvoie à un format dans lequel les élèves sont tous regroupés face à l'enseignant, selon un mode de type « magistral ». Cette organisation s'observe fréquemment en début de cours et entre différentes séquences de travail. Elle vise le plus souvent la transmission d'informations liées à la définition des tâches à réaliser ou à des régulations importantes quant à la qualité du travail demandé.
2. Le deuxième peut être caractérisé par l'activité de tous les élèves simultanément, dans un espace circonscrit. Il est observé lors de la phase d'échauffement collectif dans les activités artistiques. Les élèves sont alors invités à se déplacer dans tout l'espace : marcher, courir, et de façon plus spécifique aux APA : passages au sol, tours, etc. L'enseignant assure une fonction de supervision du travail demandé, mais également de régulation. En effet, l'exploitation de cette forme par l'enseignant peut laisser une grande part

d'autonomie aux élèves selon le moment du cycle ou au contraire donner lieu à un guidage important par la production de signaux verbaux et visuels dans le temps même de la réalisation. 3. Le troisième est plus spécifiquement associé au travail de recherche et de création, mais peut-être également consacré à un travail technique (notamment en cirque avec la manipulation d'objets) à l'instar des ateliers en gymnastique. Les élèves sont ainsi regroupés par 2, 3 jusqu'à 5 ou 6 ; ils élaborent, répètent et perfectionnent des habiletés ou des séquences gestuelles collectives, dont tout ou partie est susceptible de constituer un moment de la production artistique terminale. Durant ce temps, l'enseignant circule de groupe en groupe et assure des fonctions de rappel des consignes et d'aide.

4. Le quatrième renvoie à la présentation d'une production provisoire ou finale devant un nombre plus ou moins important d'élèves de la classe. L'enseignant a ainsi un rôle de spectateur et de superviseur. Son attention se partage entre les événements que les élèves produisent dans l'espace « scénique » et ceux éventuellement produits par d'autres dans le public.

Ce dernier format, comme les deux précédents, est souvent précédé par un regroupement de type magistral (premier format) en vue de cadrer les attendus et le déroulement de la séquence.

L'usage de ces formats par l'enseignant Il convient de souligner ici l'usage fait habituellement quant à ces formats pédagogiques. Dans la majorité des cas ils sont exploités par les enseignants selon une logique de juxtaposition entre eux. Des ruptures s'observent dans le déroulement du cours entre la forme collective de l'échauffement, l'organisation en petits groupes pour le travail de recherche et la rituelle présentation des productions en cours d'élaboration à la fin de la séance.

La proposition que nous allons développer prend pour ancrage le deuxième format pédagogique présenté ci-dessus. À travers la description puis l'analyse de la façon particulière dont nous exploitons cette forme, nous montrerons comment celle-ci permet d'installer une dynamique génératrice d'empreintes corporelles au

L'enseignant délivre ensuite les consignes de façon concomitante aux déplacements des élèves. Par des interventions verbales, il précise les changements à opérer au niveau des modes de déplacement (courir en avant, en arrière, passer au sol et mobiliser les articulations, s'étirer, etc.), ces changements étant déclenchés par une frappe des mains ou une onomatopée. L'activité des élèves consiste à alterner une course (circuler librement en adaptant ses trajets aux déplacements des autres) avec des passages au sol (mobilisations articulaires, travail des appuis). L'intervention de l'enseignant durant cette 1<sup>re</sup> séquence (d'une durée de 4 à 8 min.) vise à faire respecter les consignes (occupation de l'espace et réactivité au signal de changement), ainsi qu'à développer un état de vigilance à soi, aux autres, à l'espace, à la musique tout en sollicitant le système cardio-vasculaire et musculo-articulaire.

#### Séquence 2 : « la poursuite »

En gardant le même espace d'évolution et la musique, l'enseignant introduit de nouvelles consignes visant à faire passer les élèves d'un déplacement simple d'échauffement à un déplacement expressif (4) en relation avec les autres. Il organise son intervention en deux temps.

- Dans le premier, il annonce « vous repartez en circulant sur le praticable et chacun va choisir du regard un partenaire sans le désigner explicitement par la voix ou par un geste. À partir de ce moment, vous devez garder constante la distance entre vous deux tout en continuant de courir ». Ce jeu de mise en relation duelle est ensuite transformé par l'introduction de nouvelles consignes : maintenir en permanence la plus grande distance entre vous ou au contraire la plus petite, accélérer, changer l'élève observé. Là encore, la durée de ce jeu est fonction de l'investissement des élèves, l'enjeu étant d'entretenir la dynamique motrice et relationnelle qui s'installe.

- Dans un deuxième temps, l'enseignant introduit un nouveau thème, sur la base du format initial de circulation des élèves sur la musique et dans la continuité de la mise en relation duelle précédente : « la poursuite ». Le principe qui consistait à « choisir un élève du regard pour garder constante la distance avec lui » évolue : celui-ci devient désormais quelqu'un à poursuivre tandis que chacun cherche à échapper à son poursuivant. Les élèves sont alors invités à reprendre leurs déplacements en exploitant les caractéristiques rythmiques et mélodiques de la musique dans une visée expressive, et en évitant tout contact entre eux. Ils peuvent changer d'élève à poursuivre librement à tout moment. L'enseignant les incite, au cours de leur action, à varier leurs modes de déplacements par des sauts, des passages au sol qui deviendront par la suite des éléments chorégraphiques à travailler. Les élèves poursuivis s'inventent alors des obstacles imaginaires, passer par-dessous, par-dessus, se cacher derrière en s'arrêtant en posture expressive (peur, curiosité, blessure, fatigue). Quand ils passent au sol, ils accentuent la mobilisation articulaire des poignets, de la colonne vertébrale, des épaules, en rampani, roulant, s'étirant. Les interventions de l'enseignant visent, par des démonstrations, à soutenir l'engagement corporel des élèves dans un véritable jeu d'acteur. Elles restent brèves pour ne pas casser la dynamique collective installée.

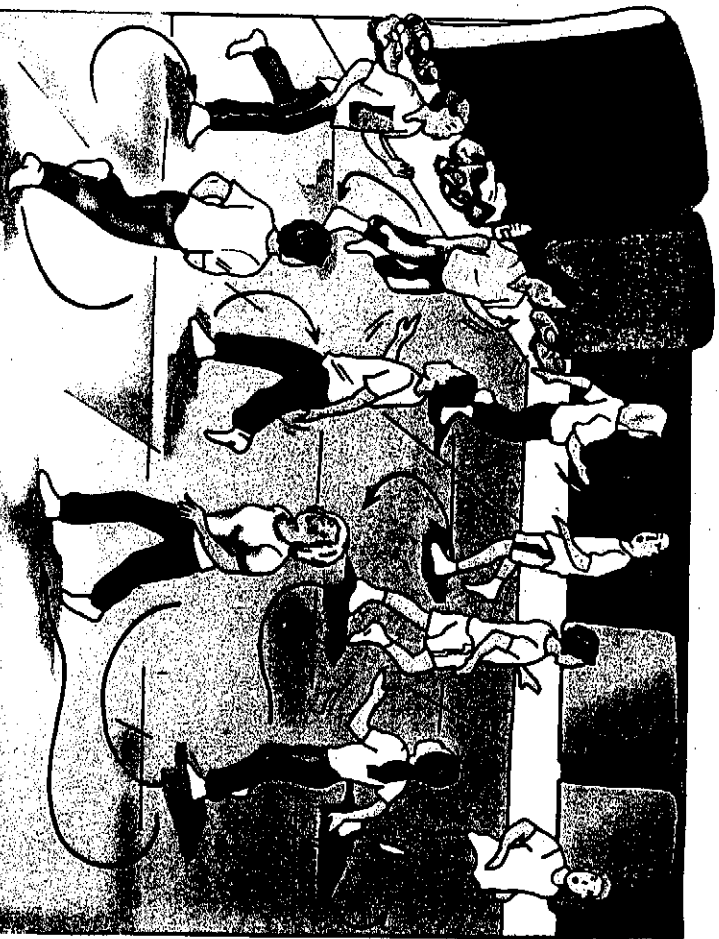

1-Description du format pédagogique

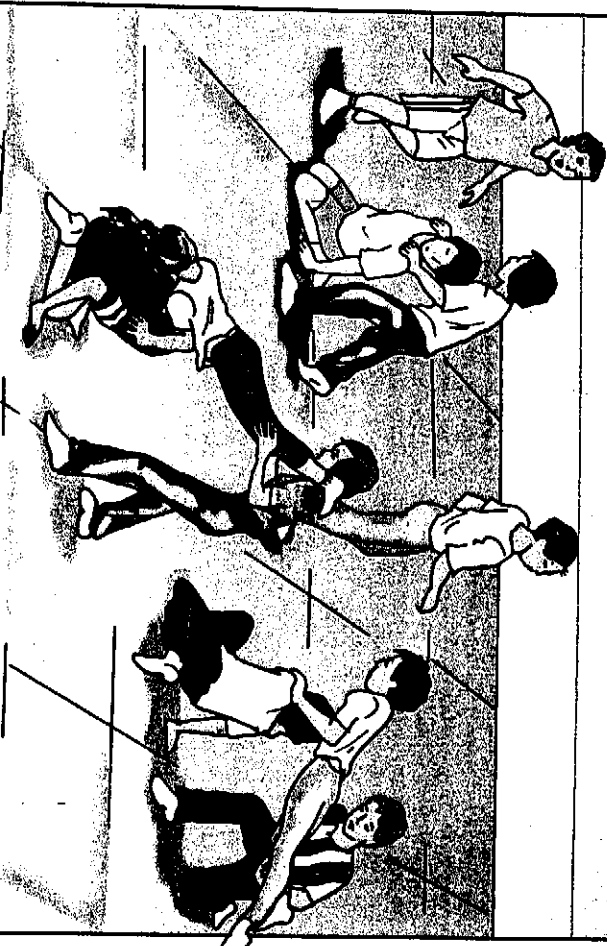

2-Alternance de circulations de type expressif avec montage/démontage de pyramides

La toile de fond reste toujours la circulation dans l'espace, spécifiée par un ajustement permanent à l'action des autres et une intention expressive ponctuée d'arrêts en posture. L'enjeu de cette phase est de générer progressivement des actions individuelles d'improvisation, tout en les fédérant grâce à la dynamique collective liée à la circulation de tous dans l'espace et au thème introduit.

#### Séquence 3 : « du contact à l'appui »

Cette séquence vise à introduire la notion de contact puis d'appui, en tant que premier prin-

cipe fonctionnel pour s'assembler en pyramide. Trois temps la composent.

**Premier temps :** sur la base du format pédagogique précédent (séquence 2), l'enseignant introduit une nouvelle consigne : « dès que l'élève qu'on suivait des yeux s'arrête en posture (debout, à mi-hauteur ou au sol), on le rejoint et on s'immobilise en contact. Puis lorsque le duo, trio ou groupe formé est stabilisé, on repart chacun dans sa direction pour continuer son scénario improvisé sur le thème de la poursuite ». Plusieurs élèves peuvent être ainsi amenés à se

trouver en contact. Pendant qu'ils agissent, l'enseignant les incite à varier les façons d'entrer en contact et les parties du corps utilisées (ventre, dos, pieds, fesses).

**Deuxième temps :** les élèves continuent sur le thème de la poursuite mais, cette fois-ci, ils ne choisissent plus un partenaire du regard. Chacun peut prendre une posture quand il veut, il devient alors porteur. L'adoption d'une posture soudaine par un élève, dans le jeu des déplacements collectifs, permet à n'importe quel camarade de venir en appui sur lui. Ce dernier est invité à explorer comment prendre appui (les zones du corps du partenaire, la direction des forces exercées, les surfaces de contact, la répartition des masses par rapport au centre de gravité, l'équilibre formé par le duo). Des consignes de sécurité sont alors données pour éviter les appuis sur les zones fragiles (nuque, milieu du dos). La pyramide ainsi construite est maintenue trois secondes puis l'élève en appui. Le voltigeur, se retire et la poursuite continue. L'enjeu est de construire les rôles spécifiques à l'acroport (porteur, voltigeur), ainsi que leur interdépendance, à partir de l'expérience de leur fonction et non pas de l'anticipation de leur forme : un camarade immobilisé en posture doit être reconnu par ses camarades comme un porteur potentiel ; il devient alors une ressource pour permettre à un voltigeur d'inventer une posture en appui, équilibrée et expressive, témoignant par là de la construction de significations partagées dans l'action.

**Troisième temps :** une nouvelle consigne est apportée : « lorsqu'une pyramide est construite, le voltigeur essaie de supprimer ses appuis pieds au sol en adoptant une position renversée, par rapport à sa position habituelle verticale. À ce moment, un troisième élève (le demi-porteur) intervient pour aider le voltigeur à ne plus avoir les pieds en appui au sol en lui offrant un nouvel appui (mains, bras, dos, ventre, épaules). La pyramide ainsi construite en trio est maintenue trois secondes avant d'être démontée. Puis le trio se désunit et tout le monde repart dans des déplacements expressifs » (dessin 2).

L'activité déployée sur le praticabe donne donc à voir un « ballet » collectif au cours duquel se joue un scénario moteur non interrompu fondé sur l'alternance entre des circulations, le montage et démontage de pyramides. Les circulations, de type expressif, se font en relation avec le support musical, elles traduisent des intentions de poursuite et d'évitement, constituant une séquence d'éléments de liaison. Elles sont réajustées sans contact entre les élèves pour respecter une des règles fondamentales de l'activité : Les montage et démontage ponctuent ce jeu de circulation et permettent la construction des éléments statiques ainsi que des rôles de porteur, demi-porteur, voltigeur (dessin 2). Plus tard, sont introduits les éléments dynamiques (éléments collectifs dans lesquels le voltigeur doit être déplacé, transporté, ou projeté et accompagné par les porteurs dans sa réception). À partir de cette séquence 3, la démarche d'enseignement repose sur une évolution du format pédagogique initial selon des orientations différentes.

**Évolution vers un autre format pédagogique :** la construction du rôle de spectateur  
Des coulisses sont matérialisées latéralement de part et d'autre de l'espace scénique. Les élèves

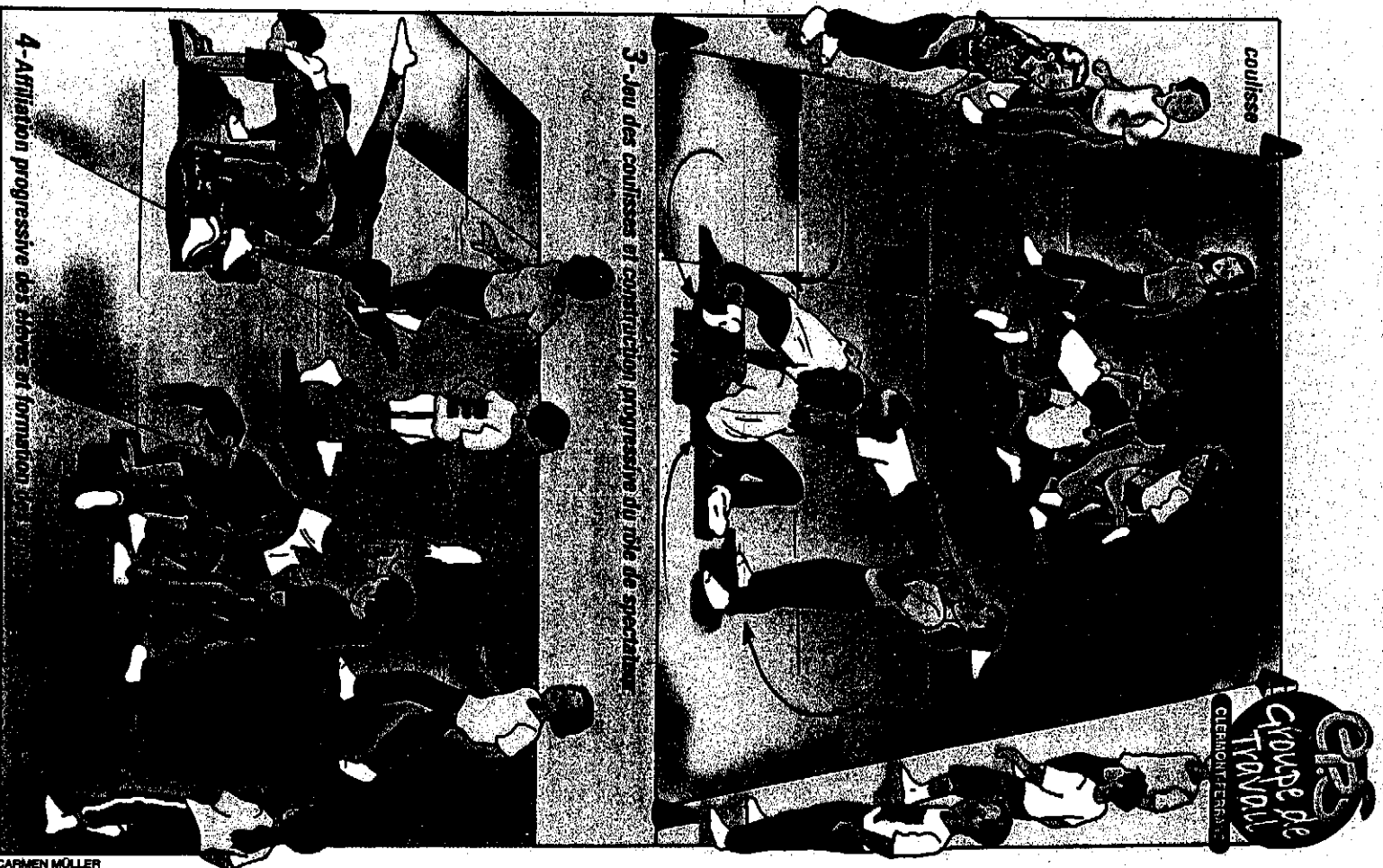

3 - Jeu des coulisses et construction progressive du rôle de spectateur

4 - Affiliation progressive des élèves et formation

sont invités, au cours de leur déplacement, à s'extraitre librement de l'espace d'évolution pour regagner et stationner provisoirement dans des couloirs d'environ 1,5 m à 2 m. L'enjeu est qu'ils quittent leur rôle d'acteur-acrobate pour se placer en extérieur et observer l'activité collective qui se déploie sur le praticabe.

L'usage des ces coulisses se fait selon des règles précises : « chacun peut sortir de la scène pour rejoindre les coulisses mais il ne doit pas y avoir plus de 2 ou 3 élèves (selon l'effectif total du groupe) dans chacune des coulisses en même temps. Vous devez donc rentrer dans l'espace

scénique lorsque d'autres camarades sortent à leur tour » (dessin 3).

L'improvisation des élèves est désormais dominée à voir mais la charge émotionnelle due au regard des spectateurs est limitée : les observateurs sont beaucoup moins nombreux que les pratiquants et ils ne peuvent s'installer durablement dans ce rôle. Chacun y passe ainsi tour à tour, sans interruption de l'activité qui se déroule sur le praticabe. Puis, des consignes sont introduites progressivement pour aider les spectateurs à orienter leur observation. La scène et les coulisses matérialisent en fait deux espaces perméables au sein

desquels les activités de perception et d'action ne sont pas cloisonnées mais s'interpénètrent. Le scénario collectif s'élabore à partir d'opportunités diverses à saisir : les entrées et sorties en coulisses ; et les postures d'arrêt comme signe déclencheur des pyramides.

Cette évolution du format pédagogique peut également être exploitée lorsque des groupes d'élèves sont déjà constitués, qu'il s'agisse de séquences d'improvisation ou de séquences de présentation de productions en cours d'élaboration. A ce moment, un jeu de circulation entre la scène et les coulisses est installé : les groupes alternativement des entrées et des sorties de scène, certains étant en activité provisoire sur scène, pendant que les autres sont en situation provisoire d'observation dans les coulisses.

#### Vers la formation de groupes et la composition

La complémentarité vécue des rôles, introduite précédemment, est déjà un facteur important d'intégration de tous. Dans l'étape suivante, nous proposons de nouvelles consignes sur la base de la forme pédagogique initiale. Reprenant la forme de travail obtenue en fin de séquence 3, il est demandé aux élèves de construire une première pyramide en improvisation, puis de la reproduire à un autre endroit du praticable, après l'avoir démontée une première fois et avoir repris leurs circulations dans tout l'espace.

Dès lors, les groupes se forment et se stabilisent progressivement. L'enseignant introduit ensuite des consignes visant à aider les élèves à élaborer de nouveaux éléments. Par exemple, il peut demander à un élève de chercher à saisir celui qui a pris la posture pour le déplacer en le portant, au lieu de venir en appui sur lui : le porté potentiel devient alors voltigeur. A ce moment, un troisième élève intervient pour aider à soulever et déplacer le voltigeur. Il s'agit alors d'un élément dynamique. De la même façon, des consignes sont données pour travailler les circulations (desin 4).

Même si le format pédagogique est maintenant, des changements importants surviennent. La perception des élèves se resserre ici sur le trio ou le quatuor, et les autres élèves ne représentent plus des opportunités pour agir. De plus, l'activité n'est plus seulement d'invention mais également de reproduction et de stabilisation, ce qui nécessite pour les élèves de retrouver les voies empruntées pour produire leurs gestes individuellement ou collectivement. Dès lors, le besoin se fait rapidement sentir de progresser encore vers un autre format pédagogique : l'évolution des petits groupes dans des espaces séparés en vue d'une activité de recherche.

#### DISCUSSION ET CONCLUSION

Le format pédagogique que nous avons exposé constitue la maïeutique d'une part, de l'élaboration gestuelle et chorégraphique et d'autre part, de l'évolution des génératives d'autres formats. Les leçons du cycle se sont fondées sur l'exploitation de ce format en répétant assez systématiquement les séquences présentées initialement. Le temps consacré à chacune d'elles, au fur et à mesure des leçons, a varié selon les dispositions des élèves. De même, les consignes ont évolué en fonction des objets d'étude (structure rythmique des gestes, modulation tonique, rapport au poids, création de trajectoires aériennes ou au sol) mais

l'utilisation de cette forme pédagogique a été reconduite tout au long des séances. Il convient maintenant d'analyser plus finement les processus en jeu dans l'exploitation de ce format et la nature de l'activité déployée par les élèves.

C'est à travers ses propriétés spatiales, temporelles et sociales que le format génère dès la première leçon le développement de compétences spécifiques aux activités artistiques. Les séquences d'activité structurent une leçon, les leçons elles-mêmes et leur enchaînement, reflètent un déroulement ordonné et participent de la construction d'une histoire collective constituée du tissage des histoires individuelles dans l'action. L'histoire du cycle repose sur l'instauration du format matriciel à chaque début de leçon, selon une durée d'exploitation qui diminue au fur et à mesure de celui-ci.

Le pouvoir génératif du format, relatif à la construction d'une activité artistique et acrobatique dans le cas étudié, est lié à plusieurs aspects actualisés : l'expression d'un thème en relation avec une musique à travers des postures et des circulations sur tout le praticable, l'exploitation, par improvisation, de postures pour construire des pyramides, le montage et démontage des pyramides à visée acrobatique, l'inscription dans un rôle de spectateur/observateur.

Ces différentes phases d'activité s'insèrent dans une dynamique collective selon des transitions fluides. Elles participent de ce fait au façonnage d'un véritable savoir artistique : un « savoir être en scène » couplé à un « savoir être hors de la scène ». Le premier renvoie au fait de rendre lisibles des intentions corporelles destinées à être interprétées par des partenaires et un public en tant que propositions singulières exprimant un thème. L'activité perceptive est dès lors fortement sollicitée, portant à la fois sur ses propres sensations en tant que pratiquant et sur les configurations de l'espace et les formes corporelles générées par l'activité de ses partenaires. Le développement chorégraphique, d'abord improvisé puis composé, représente un contexte complexe et mouvant pour le pratiquant comme pour le spectateur. Il appelle une activité d'interprétation, c'est-à-dire la mobilisation de connaissances constructives dans et par l'action pour décodifier les intentions corporelles des danseurs-acrobates. En ce sens, il y a un lien de continuité, produit par le format, entre l'activité de l'acteur (danseur/acrobate) sur scène et celle de l'observateur puis du spectateur.

Si le façonnage des compétences artistiques repose sur les propriétés initiales du format installé par l'enseignant, le potentiel d'apprentissage qu'il offre réellement est lié à l'exploitation avec laquelle l'enseignant l'exploite. Ses interventions sont alors de l'ordre de l'accompagnement. L'activité des élèves devient ainsi cyclique : ce ne sont pas les formes gestuelles qui se répètent mais les propriétés des mouvements (précision gestuelle, modulation tonique, respiration, dissociation et coordination gestuelles, appuis, regard). Les élèves ne sont donc pas en situation de s'exprimer librement à propos d'un thème mais guidés par des contraintes d'improvisation supportées par le caractère ritualisé et sécurisant de l'activité collective générée par le format. De plus, l'expérience qu'ont les élèves du format pédagogique leur confère, au fil des séances, de plus en plus d'autonomie pour pouvoir s'inscrire

dans d'autres formats (recherche en petit groupe et présentation de production à un public).

Les actions individuelles et la forme de l'activité collective sont codéterminées par le format pédagogique [2]. L'exploitation de ce format doit être considérée comme une possible « démarche de création guidée » préconisée par les programmes d'EPS (5). Il constitue un « cadre d'expérience » [8] dans le sens où il balise les actions des élèves et de l'enseignant, et les fédère autour d'une structure d'interaction qui est stable. Son exploitation prend valeur de rituel [9] au fur et à mesure du déroulement du cycle et participe à l'installation dans la classe, d'une culture en action. Cet article invite à considérer les formats pédagogiques comme un des fondements de la construction de significations partagées au sein d'une classe et de la culture de l'EPS.

Marielle Brun

Professeur agrégé EPS.

E-mail : mariellebrun@aol.com

Nathalie Gal-Petitfaux

Maître de conférences.

UFRSTAPS Clermont-Ferrand (63).

E-mail : galpetit@club-internet.fr

#### Notes

- (1) Le terme *acrosport* est aujourd'hui remplacé au plan fédéral par celui de *gymnastique acrobatique* depuis les derniers championnats du monde de Lézyn en mai 2004.
- (2) Programmes d'EPS de 3.
- (3) Cette démarche s'est construite progressivement au cours des sages de FRC dans l'académie de Clermont-Ferrand, dans l'articulation des compétences gymnastiques et artistiques des deux formateurs : Yvon Lavigne et Marielle Brun. Elle est également mise en œuvre dans le cadre de certaines formations à l'UFRSTAPS de Clermont-Ferrand.
- (4) Cf. l'article « Témoinage d'une expérience de formation artistique » dans ce dossier.
- (5) Programmes d'EPS de la classe de 6<sup>e</sup> du 18-05-1996.

#### Bibliographie

- [1] Haug D., « Une vision stude ». *Revue EPS*, n° 298 novembre-décembre 2002.
- [2] Durand M., *Chronométrie et surtémoinement : Reflets de l'expérience qualitative d'enseignants d'éducation physique*, collection Recherche et formation, éditions Revue EPS, Paris, 2001.
- [3] Suchman L., *Plans and situated action*, Cambridge NJ, Cambridge university press, 1987.
- [4] Gal-Petitfaux N., Durand M., « L'enseignement de l'éducation physique comme "action stude" : propositions pour une approche d'anthropologie cognitive ». STAPS, 55, 79-100, 2001.
- [5] Varela F.-J., *Autonomie et connaissance*. Paris, Seuil, 1989.
- [6] Haug D., « Les groupes en EPS : des clés pour analyser l'activité des élèves et des enseignants », in *Le groupe*, Collection Pour l'action, Paris, Revue EPS, 2000.
- [7] Gal-Petitfaux N., Cizeron M., « Trois configurations typiques de transmission du savoir : étude d'un cas d'enseignement de la gymnastique au collège ». Actes du Colloque International ARIS sur l'intervention dans le domaine des activités physiques et sportives : compétences (5) en mutation ? Décembre, Grenoble, CDROM, 2000.
- [8] Goffman E., *Les cadres de l'expérience*, Paris, Minuit, 1991.
- [9] Brun-Bezombes M., « Processus de transmission inter-culturelle en danse africaine : le cas d'un projet artistique en classe d'intégration ». Mémoire de DESS en Anthropologie de la danse, non publié, UFRSTAPS, Université Blaise Pascal, Clermont-Ferrand II, 2003.

## TÉMOIGNAGE

Ce témoignage porte sur un module de formation évoqué dans l'article précédent. L'accent est ici mis sur la qualité du projet artistique.

PAR M. AYMARD

## UN ÉTUDIANT AU PAYS DE

# LA GYMNASTIQUE ACROBATIQUE

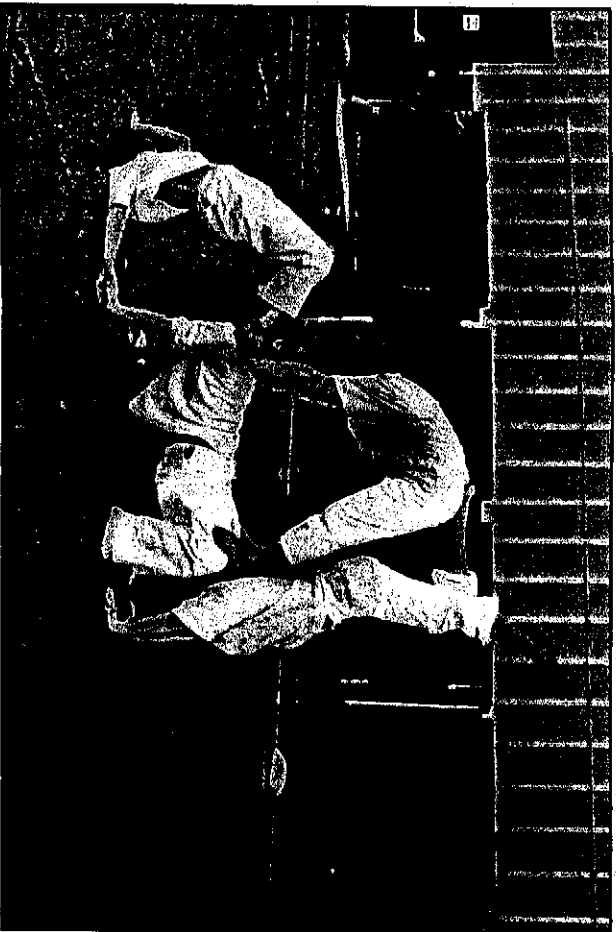

MARIELLE BRUN

**Le statut privilégié de l'observateur**  
Ne pouvant pas participer en tant qu'acteur car blessé, je suis entré dans l'activité en tant qu'observateur. Bien que faisant partie d'un groupe, j'ai vécu les quatre premières séances de formation en dehors du praticable. Mon regard sur l'activité était des lors différent de celui des praticants. Trois points m'ont interpellé.

**Le mode d'entrée dans la pratique**  
En effet, il y avait un véritable décalage entre la représentation que je me faisais de l'acrosport et ce qui m'était donné à voir. Je pensais voir des pyramides et des gestes acrobatiques mais en réalité, au moins lors des deux premières séances, le contenu m'est apparu comme étant essentiellement de l'ordre du ressenti personnel. Il visait une prise de conscience du corps dans l'espace, ainsi que des multiples possibilités qu'il nous offre. Les exercices étaient tout de même très bizarres : la tortue (1), le dos contre dos (2), etc. De l'extérieur, il m'était assez difficile d'accéder aux ressentis de ce travail portant sur les sensations. Par ailleurs, le rapport à la musique était omniprésent. Là encore, je ne savais pas qu'en acrosport, il y avait un support musical. Les premières situations utilisaient ce rapport à la musique en jouant sur les différents temps et rythmes.

**Les règles**  
L'enseignement a réuni l'ensemble du groupe au milieu du praticable afin d'expliquer les points fondamentaux du règlement. La possibilité de prendre des notes a véritablement modifié mon

approche. Ainsi, devenant plus familier, plus cadré par l'instauration de repères concrets, l'acrosport se rapprochait un peu plus des autres APSA. Une règle m'a plus marqué que les autres : « pas de contact lors des éléments de liaison ». Je voyais que les autres groupes ne la respectaient pas tous scrupuleusement et je voulais que le nôtre se démarque positivement par rapport à eux.

**L'observation offerte lors des premiers éléments de construction des enchaînements**  
En effet, ne pouvant pas pratiquer mais ne voulant pas non plus rester trop à l'écart, j'ai essayé de m'immerger dans les différents groupes déjà formés pour les aider à construire leurs premières pyramides et leur début de chorégraphie. Tout ceci m'a donné diverses idées dont j'ai fait bénéficier le groupe auquel j'ai appartenu ultérieurement. Dans chacun, je percevais leurs difficultés, ce qui me permit d'identifier les problèmes à éviter par la suite. Lorsque je fus rétabli, j'ai bien sûr proposé d'intégrer le groupe qui voulait bien m'accueillir. Et après l'observation, était venu le temps de la création au sein d'un groupe.

**Processus de création, relation à la musique et au thème**

Le thème de l'affrontement a tout de suite été prégnant à nos yeux du fait du caractère particulier de la musique (extrait de la musique du film « Matrix, Révolutions »). Pourtant, ce n'est pas véritablement la musique qui a dicté en contumum l'agencement de nos mouvements.

### PROJET ARTISTIQUE

Titre : Frères Ying - Frères Yang

Argument :



« Le Yin et le yang opposé et complémentaire forment un tout englobant le froid et le chaud, le courant électrique entre le haut et le bas. Et le mouvement est la vie. Que le désordre s'installe, que le mouvement se dégrade, c'est la mort. - Mi Yao Fai.

Nous avons extrapolé la dimension symbolique et philosophique du Yin et du Yang en la personnifiant. Nous transposons le dualisme féminin-masculin en celui de bien et de mal. Le début de la chorégraphie témoigne d'une vision dichotomique du monde. Frères Ying : le bien et frères yang : le mal, puis cette relation va petit à petit évoluer pour enfin arriver à une fusion et une entente entre les deux parties. Cette fin attestant d'une vision non manichéenne du monde.

**Traitement du thème**

**Au niveau de l'espace scénique**

On pourrait se croire dans un espace circulaire (arène ou aire) ou ci, schéma) où le centre de ce cercle évoque une certaine puissance et les uns comme les autres tentent de s'en emparer. Mais ceux-ci ne pourront y accéder qu'en fusionnant. Cet espace est donc organisé à partir de l'espace central.

**Au niveau du temps**

Par rapport au thème qui est le nôtre, il va y avoir une évolution du temps, qui va donc modifier la donne de départ. Ce temps n'est pas uniforme, on va assister à des ruptures dans lesquelles l'écoulement du temps va être ralenti puis accéléré parfois et enfin arrêté lors de plusieurs séquences.

**Au niveau de l'action**

Au plan de l'imaginaire, on pourrait dire que l'action est un conflit ouvert ou une lutte entre deux dans dans laquelle l'intrable est l'élément principal. Puis cette action revêt le symbole de la réunion et de la rencontre en fin d'interprétation. Elle traite de questions philosophiques comme l'égalité et la fraternité.

Au plan du sensible, l'action paraît tendue et intense puis mélancolique, apaisante et enfin réconciliatrice. Les personnages sont des hommes assez jeunes deux d'entre eux, apparaissent plus forts, plus grands et plus robustes et les deux autres semblent plus petits, plus chétifs mais plus rapides.

Quant au groupe, on voit bien l'opposition entre deux dans mais au fur et à mesure de la chorégraphie, cette opposition va se transformer en une véritable fraternité.



Si le rapport à la musique n'a pas réellement conditionné notre chorégraphie, on peut dire que le rapport au thème en a été le moteur. Au départ, nous avons simulé un combat deux contre deux sans réelle histoire ni trame puisque nous étions essentiellement focalisés sur les consignes à respecter. Puis le thème du Ying et du Yang nous est apparu à cinq ou six séances de la fin. Ce thème est alors venu bouleverser l'ensemble de notre chorégraphie.

Outre les consignes données par l'enseignante pour composer (encadré p. 45), un principe de composition que nous avons utilisé pour notre chorégraphie, c'est d'évoquer en permanence à quatre.

#### L'élaboration du projet artistique

Il est très difficile de décrire ce chemin, notamment car il semble qu'il s'est construit en très grande partie de manière inconsciente.

Le processus d'élaboration du projet artistique s'est déroulé de la façon suivante. La musique nous a évoqué un thème : l'affrontement, nous avons construit une enchaînement en fonction de ce thème puis notre chorégraphie nous a fait penser au Ying et Yang car nous étions toujours deux contre deux. Nous avons échangé sur ce thème évoqué pour nous, puis nous avons réamalgamé notre chorégraphie en fonction des précisions, développements ou réorientations que ces échanges soulevaient.

Une chose est certaine, ce qui m'a le plus séduit dans le déroulement de ce cycle, c'est la formalisation du projet artistique dans un dossier (cf. encadré). Analyser notre pratique en fonction du thème chinois, c'est-à-dire faire correspondre la pratique avec la symbolisation du thème, est vraiment le travail le plus intéressant que j'ai eu à faire dans ce module.

#### Une réconciliation, des acquisitions

L'acquisition majeure de ce module est essentiellement d'ordre affectif. En effet, ce cycle d'acroport m'a permis de me réconcilier avec les activités artistiques. Précédemment, j'avais suivi un cycle de danses collectives, incluses dans notre formation parmi les activités dites artistiques, mais je n'avais pas du tout acroché. J'avais apparemment cette forme de danse à de la gymnastique car les moindres déplacements dans l'espace étaient codés et minutieusement orchestrés musicalement. En réalité, on nous demandait de reproduire le plus gracieusement mais surtout le plus exactement possible, une danse élaborée préalablement par d'autres mais sans jamais tenter d'analyser la signification profonde, le sens qui pouvait y être attribué. Or, avec cette approche de l'acroport, cette sensibilité chorégraphique fait toute la différence. Chaque groupe, et chacun individuellement, est véritablement le créateur de sa danse, sans en être l'esclave.

Ainsi, il me semble que l'intérêt trouvé à l'acroport ne tient pas à l'APS en elle-même mais à cette approche pédagogique particulièrement centrée sur la démarche artistique : le choix du thème, les discussions en groupe à propos de ce qu'il évoque, l'élaboration des mouvements en fonction du thème choisi, la construction de pyramides, la recherche de compréhension du thème par les spectateurs, etc.

De la formation vers l'entrée dans le métier

Pendant mon stage pédagogique en établissement scolaire, j'ai enseigné l'acroport selon une approche artistique à des élèves de 6<sup>e</sup>, mon tuteur (M. Morel) m'ayant laissé une plage de 2 heures hebdomadaires où je pouvais mettre en place l'activité de mon choix. J'ai donc opté pour cette forme d'acroport car, d'une part, j'avais aimé l'expérimenter et d'autre part, pendant plusieurs séances, j'avais noté toutes les situations qui avaient été mises en place et toutes les remarques apportées par l'enseignant.

Et après cette implication sur le terrain, il me semble pouvoir affirmer que cette approche artistique permet vraiment aux enfants de créer leur monde, de mobiliser leur imagination, de construire leur propre histoire et ainsi de se démarquer des autres groupes, de développer leur singularité. Bien sûr, ce qui intéresse les garçons, ce sont les pyramides alors que les filles sont plus sensibles aux éléments de liaison. J'ai donc essayé de prendre cela en compte dans mon enseignement. J'ai beaucoup insisté sur la dimension du spectacle, consistant à se montrer devant un public et pour ce dernier à construire certaines règles s'appuyant sur le principe de respect (écoute, non bavardage, non rire, aplaudissement, etc.). Par contre, j'avais imposé des exigences supplémentaires par rapport à ce que j'avais vécu, notamment dans la nature des pyramides à construire et dans le rapport à la musique. Au niveau du projet artistique, je leur demandais d'écrire leur thème, leur costume, de dessiner leurs pyramides.

Ce fut véritablement une très bonne expérience en tant qu'enseignant.

Michael Aymard  
étudiant en STAPS,  
UFR STAPS de Clermont-Ferrand (63),  
Mikeaynard@hotmail.com

#### Notes

(1) Il s'agit d'une position au sol, assis sur les talons, la tête sur les genoux qui était notamment utilisée pour passer de la position horizontale à la verticale.

(2) Il s'agit d'une position dans laquelle deux étudiants étaient assis dos contre dos, et au cours de laquelle il fallait se centrer sur ses sensations (vertébrale de la colonne vertébrale, tension musculaire, respiration, etc.) avant de se mobiliser à l'écoute de son partenaire.

La contribution de l'EPS à l'éducation artistique nécessite une ouverture culturelle. Comprise, non pas comme assujettissement mais, comme participation négociée elle permet au plus grand nombre d'accéder à la compréhension des œuvres et à la rencontre des artistes.

Elle s'appuie sur des partenariats institutionnellement règlementés, fédérés par

# EDUCATION ET

La collaboration entre les enseignants et les artistes fait partie intégrante de l'histoire de l'éducation artistique. Mais, pour rendre ce concept opératoire, il est nécessaire de définir les modalités de cette collaboration et d'élaborer des protocoles et des outils qui permettent de la mettre en œuvre.

## PAPM BRUN

Membre d'un groupe de médiation culturelle, j'ai travaillé pendant plusieurs années en tant qu'enseignant en EPS dans un collège. J'ai eu l'occasion de travailler avec des artistes et de participer à des ateliers de médiation culturelle. Ces expériences ont été très enrichissantes et ont permis de développer une réflexion sur la médiation culturelle en EPS. C'est pourquoi j'ai écrit ce livre qui propose des outils et des protocoles pour faciliter la médiation culturelle en EPS. Ce livre est destiné aux enseignants de EPS et aux médiateurs culturels. Il est divisé en deux parties : la première partie présente des outils et des protocoles pour faciliter la médiation culturelle en EPS ; la deuxième partie présente des exemples de médiation culturelle en EPS.

### Repères institutionnels

Le partenariat culturel est une forme de travail qui associe des professionnels de différents métiers, enseignants et artistes en l'occurrence, articulant leurs compétences pour remplir en commun une mission d'éducation artistique. Depuis 1983, cette mission a été confiée par les deux ministères de l'éducation nationale et de la Culture, par la signature d'un protocole d'accord, renouvelé en 1997. A l'heure actuelle, quatre textes essentiels définissent les axes de compréhension des possibilités de travail en partenariat. Les axes qui se développent sont à retrouver dans le contexte de la déclinaison et de l'autonomie confiées aux EPLE (3), dont le projet d'établissement est l'outil.

# **L'ACCROSPORT**

## **À L'ÉCOLE ÉLÉMENTAIRE**

**SITUATIONS D'ÉVALUATION EN CE1 ET EN CM2**

**UNITES D'APPRENTISSAGE POUR 15 SEANCES EN CYCLES 2 ET 3**

| SITUATION D'EVALUATION A L'ISSUE D'UN CYCLE                                                                                                                                                                                                                                                                                                                                                                                                                                                                                                                                                                                                                                                                                                                                                                                                                                                                                                                                                                                                                                                                                                                                                                                                                                   | EVALUATION DES COMPETENCES DES PROGRAMMES                                                                                                                                                                                                                                                                                                                                                                                                                                                                                                                                                                                                                                                                                                                                                                                                                                                                                                                                                                                                                                                                                                                                                                                                                                                                                                                                                                                                                                                                                                                                    |
|-------------------------------------------------------------------------------------------------------------------------------------------------------------------------------------------------------------------------------------------------------------------------------------------------------------------------------------------------------------------------------------------------------------------------------------------------------------------------------------------------------------------------------------------------------------------------------------------------------------------------------------------------------------------------------------------------------------------------------------------------------------------------------------------------------------------------------------------------------------------------------------------------------------------------------------------------------------------------------------------------------------------------------------------------------------------------------------------------------------------------------------------------------------------------------------------------------------------------------------------------------------------------------|------------------------------------------------------------------------------------------------------------------------------------------------------------------------------------------------------------------------------------------------------------------------------------------------------------------------------------------------------------------------------------------------------------------------------------------------------------------------------------------------------------------------------------------------------------------------------------------------------------------------------------------------------------------------------------------------------------------------------------------------------------------------------------------------------------------------------------------------------------------------------------------------------------------------------------------------------------------------------------------------------------------------------------------------------------------------------------------------------------------------------------------------------------------------------------------------------------------------------------------------------------------------------------------------------------------------------------------------------------------------------------------------------------------------------------------------------------------------------------------------------------------------------------------------------------------------------|
| <p><b>But :</b></p> <ul style="list-style-type: none"> <li>concevoir et réaliser une succession de 3 figures acrobatiques.</li> </ul> <p><b>Organisation :</b></p> <ul style="list-style-type: none"> <li>3 à 5 acrobates, 3 à 5 juges.</li> <li>4 tapis accolés (2m x 4m) avec une aire de départ matérialisée (plots).</li> <li>Les élèves produisent, sur un support musical évocateur d'exploit, 3 « tableaux » différents (trois figures statiques successives) et les présentent aux juges.</li> <li>Contraintes : <ul style="list-style-type: none"> <li>3 Figures : 2 Porteurs + 1 porté ; 1 Porteur + 1 porté + 1 aide; 1 figure libre (L'aide s'inclut dans un jeu d'équilibre après s'être assuré de la stabilité de la figure).</li> <li>Tenir 5 secondes chaque figure.</li> <li>Rotation des rôles.</li> <li>Sécurité (règle de montage / démontage) : les porteurs s'installent puis donnent le signal de monter au porté. Le démontage s'effectue en sens inverse.</li> </ul> </li> </ul> <p><b>Critère de réussite :</b></p> <ul style="list-style-type: none"> <li>produire une prestation respectant l'ensemble des contraintes énoncées en particulier celles relatives à la sécurité.</li> <li>les juges valident le respect des contraintes.</li> </ul> | <p><b>Concevoir et réaliser des actions à visées expressive, artistique, esthétique</b></p> <p><b>Présenter à plusieurs un enchaînement de pyramides</b></p> <p><b>Connaissances</b></p> <ul style="list-style-type: none"> <li>Vocabulaire et lexique spécifique à l'activité.</li> <li>Règles de sécurité : règles de montage/démontage, placement des appuis...</li> <li>Quelques prises manuelles.</li> </ul> <p><b>Capacités</b></p> <ul style="list-style-type: none"> <li>Mémoriser son rôle dans l'enchaînement (porteur, porté, aide).</li> <li>Coordonner ses actions avec celles des autres.</li> <li>Réaliser l'ensemble de la prestation.</li> </ul> <p><b>Attitudes</b></p> <ul style="list-style-type: none"> <li>Respecter les règles de sécurité.</li> <li>Accepter le contact physique avec autrui.</li> <li>Respecter le niveau de chacun et accepter de travailler avec tous.</li> <li>S'engager dans un projet collectif.</li> </ul> <p><b>EVALUATION DU SOCLE COMMUN</b></p> <p><b>Compétence 6 Compétences sociales et civiques.</b></p> <p><b>Evaluation de l'item :</b></p> <p><b>Respecter les autres et les règles de la vie collective</b></p> <p><b>Critère(s) pour définir le niveau « acquis » :</b></p> <p><b>Concevoir un enchaînement esthétique à plusieurs, de 3 éléments acrobatiques en respectant l'ensemble des contraintes de la composition.</b></p> <p><b>Contribution à l'évaluation d'autres items :</b></p> <p><b>Maîtriser quelques conduites motrices</b></p> <p><b>S'exprimer par l'écriture, le chant, la danse...</b></p> |

| SITUATION D'ÉVALUATION À L'ISSUE D'UN CYCLE                                                                                                                                                                                                                                                                                                                                                                                                                                                                                                                                                                                                                                                                                                                                                                                                                                                                                                                                                                                                                                                                                                                                                                                                                                    | ÉVALUATION DES COMPÉTENCES DES PROGRAMMES                                                                                                                                                                                                                                                                                                                                                                                                                                                                                                                                                                                                                                                                                                                                                                                                                                                                                                                                                                                                                                                                                                                                                                                                                                                                                                                                                                                                                                                                                                                                                                                                                                                                                                                                                                                                 |
|--------------------------------------------------------------------------------------------------------------------------------------------------------------------------------------------------------------------------------------------------------------------------------------------------------------------------------------------------------------------------------------------------------------------------------------------------------------------------------------------------------------------------------------------------------------------------------------------------------------------------------------------------------------------------------------------------------------------------------------------------------------------------------------------------------------------------------------------------------------------------------------------------------------------------------------------------------------------------------------------------------------------------------------------------------------------------------------------------------------------------------------------------------------------------------------------------------------------------------------------------------------------------------|-------------------------------------------------------------------------------------------------------------------------------------------------------------------------------------------------------------------------------------------------------------------------------------------------------------------------------------------------------------------------------------------------------------------------------------------------------------------------------------------------------------------------------------------------------------------------------------------------------------------------------------------------------------------------------------------------------------------------------------------------------------------------------------------------------------------------------------------------------------------------------------------------------------------------------------------------------------------------------------------------------------------------------------------------------------------------------------------------------------------------------------------------------------------------------------------------------------------------------------------------------------------------------------------------------------------------------------------------------------------------------------------------------------------------------------------------------------------------------------------------------------------------------------------------------------------------------------------------------------------------------------------------------------------------------------------------------------------------------------------------------------------------------------------------------------------------------------------|
| <p><b>But :</b></p> <ul style="list-style-type: none"> <li>concevoir et réaliser un enchaînement maîtrisé et esthétique d'au moins 3 pyramides choisies dans un répertoire commun, reliées par des éléments gymniques ou chorégraphiques.</li> </ul> <p><b>Organisation :</b></p> <ul style="list-style-type: none"> <li>Les élèves sont répartis en groupes de 3 à 5 (acrobates et juges).</li> <li>Espace délimité : 6 tapis accolés, (3m x 4m)</li> <li>Référence à un répertoire de pyramides hiérarchisées, de 1 à 3, établi au sein de la classe</li> <li>Chaque groupe doit concevoir puis présenter son projet.</li> <li>Contraintes : <ul style="list-style-type: none"> <li>1 entrée, 3 pyramides, 2 éléments de liaison à caractère gymnique ou chorégraphique, 1 sortie</li> <li>Au moins 2 pyramides de niveau 2</li> <li>Des porteurs dans des positions différentes</li> <li>Tenir 5 secondes pour chaque figure.</li> </ul> </li> </ul> <p><b>Critère de réussite :</b></p> <ul style="list-style-type: none"> <li>concevoir et réaliser un enchaînement maîtrisé et esthétique d'au moins 3 pyramides choisies dans un répertoire commun, reliées par des éléments gymniques ou chorégraphiques en respectant l'ensemble des contraintes énoncées.</li> </ul> | <p><b>Concevoir et réaliser des actions à visées expressive, artistique, esthétique</b></p> <p><b>Présenter à plusieurs un enchaînement de pyramides</b></p> <p><b>Connaissances</b></p> <ul style="list-style-type: none"> <li>Vocabulaire et lexique spécifique à l'activité.</li> <li>Règles de sécurité : règles de montage/démontage, placement des appuis, prises manuelles.</li> <li>Le niveau de difficulté des figures acrobatiques.</li> <li>Les principes de construction d'un enchaînement.</li> </ul> <p><b>Capacités</b></p> <ul style="list-style-type: none"> <li>Mémoriser son rôle dans l'enchaînement (porteur, voltigeur, aide).</li> <li>Coordonner ses actions avec celles des autres.</li> <li>Maîtriser des éléments gymniques simples.</li> <li>Doser son énergie, son tonus et gérer son effort sur l'ensemble de la prestation.</li> </ul> <p><b>Attitudes</b></p> <ul style="list-style-type: none"> <li>Respecter les règles de sécurité.</li> <li>Accepter le contact physique avec autrui.</li> <li>Respecter le niveau de chacun et accepter de travailler avec tous.</li> <li>S'engager dans un projet collectif.</li> </ul> <p><b>ÉVALUATION DU SOCLE COMMUN</b></p> <p><b>Compétence 5 Culture Humaniste</b></p> <p><b>Évaluation de l'item : Inventer des chorégraphies ou des enchaînements à visée artistique ou expressive</b></p> <p><b>Critère(s) pour définir le niveau « acquis » :</b></p> <p>Concevoir et réaliser un enchaînement maîtrisé et esthétique d'au moins 3 pyramides choisies dans un répertoire commun, reliées par des éléments gymniques ou chorégraphiques en respectant l'ensemble des contraintes de la composition.</p> <p><b>Contribution à l'évaluation d'autres items :</b></p> <p>Respecter les règles de vie collective<br/>S'impliquer dans un projet collectif</p> |

Du temps pour

Du temps pour

Du temps pour

Entrer dans l'activité

Progresser

Évaluer les acquis

| Du temps pour                                                                                                                                                                                                                         |                                                                                                                                                                                                                                                                                                               | Du temps pour                                                                                                                                                                                                                                                                                                                                                                                                                                                                                                                           |                                                                                                                                                                                                                                                                                                                                                                                                                                                                                                                                                                                                                                                                                                                                                                            | Du temps pour                                                                                                                                                                                                                                                                                                                                                                                                  |                                                                                                                                                                                                                                                                                                                                                                                                                                                                                    |
|---------------------------------------------------------------------------------------------------------------------------------------------------------------------------------------------------------------------------------------|---------------------------------------------------------------------------------------------------------------------------------------------------------------------------------------------------------------------------------------------------------------------------------------------------------------|-----------------------------------------------------------------------------------------------------------------------------------------------------------------------------------------------------------------------------------------------------------------------------------------------------------------------------------------------------------------------------------------------------------------------------------------------------------------------------------------------------------------------------------------|----------------------------------------------------------------------------------------------------------------------------------------------------------------------------------------------------------------------------------------------------------------------------------------------------------------------------------------------------------------------------------------------------------------------------------------------------------------------------------------------------------------------------------------------------------------------------------------------------------------------------------------------------------------------------------------------------------------------------------------------------------------------------|----------------------------------------------------------------------------------------------------------------------------------------------------------------------------------------------------------------------------------------------------------------------------------------------------------------------------------------------------------------------------------------------------------------|------------------------------------------------------------------------------------------------------------------------------------------------------------------------------------------------------------------------------------------------------------------------------------------------------------------------------------------------------------------------------------------------------------------------------------------------------------------------------------|
| Entrer dans l'activité                                                                                                                                                                                                                |                                                                                                                                                                                                                                                                                                               | Progresser                                                                                                                                                                                                                                                                                                                                                                                                                                                                                                                              |                                                                                                                                                                                                                                                                                                                                                                                                                                                                                                                                                                                                                                                                                                                                                                            | Évaluer les acquis                                                                                                                                                                                                                                                                                                                                                                                             |                                                                                                                                                                                                                                                                                                                                                                                                                                                                                    |
| Compétences globales                                                                                                                                                                                                                  | Une situation d'apprentissage                                                                                                                                                                                                                                                                                 | Ce qui s'apprend                                                                                                                                                                                                                                                                                                                                                                                                                                                                                                                        | Situations                                                                                                                                                                                                                                                                                                                                                                                                                                                                                                                                                                                                                                                                                                                                                                 | Une situation d'évaluation                                                                                                                                                                                                                                                                                                                                                                                     | Des outils pour l'évaluer et le mesurer                                                                                                                                                                                                                                                                                                                                                                                                                                            |
| <p><b>Compétences globales</b></p> <p>Prendre confiance en l'autre<br/>Réviser les règles de sécurité<br/>Réaliser des figures variées à 2<br/>Monter et démonter des figures simples<br/>Réaliser des « équilibres réciproques »</p> | <p>Réaliser 3 figures à 2</p> <p>Contraintes :</p> <p>Le porteur n'a pas d'appui au sol</p> <p>3 positions différentes du porteur</p> <p>changer les rôles à chaque figures</p> <p>tenu de 3"</p> <p>position neutre entre chaque figure</p> <p>1 groupe évalue la sécurité et le respect des contraintes</p> | <p>Respecter toutes les règles de sécurité</p> <p>Réaliser des figures variées et de plus en plus difficiles à 3, puis à 4</p> <p>Réaliser des éléments de liaison :<br/>Gymniques et dansés</p> <p>Monter et démonter des figures difficiles</p> <p>Construire le <b>code</b> :</p> <ul style="list-style-type: none"> <li>- le difficile (hiérarchiser les figures)</li> <li>- le beau (critères)</li> <li>- la sécurité (critères)</li> </ul> <p>créer, mémoriser et réaliser un enchaînement</p> <p>observer, analyser, évaluer</p> | <p>Inventer des figures avec et sans contraintes à 3, à '4</p> <p>Compléter des figures à partir de dessins</p> <p>Choisir, reproduire des figures à partir de dessins</p> <p>Défier d'autres équipes par des figures de plus en plus difficiles</p> <p>Inventer et échanger des figures</p> <p>Trouver différentes façons de monter et démonter. Choisir la plus efficace. La proposer aux autres</p> <p>Réaliser des roulades avants et arrières seul puis collectivement ( dans des organisations spatiales variées)</p> <p>Réaliser des appui tendus renversés</p> <p>Inventer des éléments de liaison gymniques</p> <p>Inventer des éléments de liaison dansés à partir de contraintes</p> <p>Hierarchiser à partir de propositions par groupe puis tous ensemble</p> | <p>Réaliser un enchaînement de 3 figures à 4</p> <p>-3 porteur 1 porté</p> <p>-2 porteurs 2 portés</p> <p>-2 porteurs 1 porté 1 aide</p> <p>4 éléments de liaison (contraintes à définir)</p> <p>début et fin en dehors des tapis</p> <p>liaison avec la musique</p> <p>2 équipes de 4 <b>jugent</b> à partir de critères<br/>chaque équipe se voit attribuer des <b>points</b> en regard de sa prestation</p> | <p><b>Des outils pour l'évaluer et le mesurer</b></p> <p>Cf règles de sécurité</p> <p>Monter et démonter selon des règles précises et une chronologie prévue</p> <p>Coopération et échanges entre les élèves pour inventer, sécuriser, hiérarchiser, critérier, évaluer</p> <p>La sécurité</p> <p>La variété et les difficultés des figures</p> <p>La relation entre les éléments de liaison et les figures</p> <p>L'esthétique</p> <p>Le tenu</p> <p>La relation à la musique</p> |

Évaluation diagnostique

Évaluation formative

Évaluation sommative

Du temps pour

Du temps pour

Du temps pour

Entrer dans l'activité

Progresser

Évaluer les acquis

| Du temps pour                                                                                                                                                                                                                                                                                                                                                                                                                                      |                                                                                                                                                                                                                                                                                                                           | Du temps pour                                                                                                                                                                                                                                                                                                                                                                                             |                                                                                                                                                                                                                                                                                                                                                                                                                                                                                                                       | Du temps pour                                                                                                                                                                                                                                                                                                                                                                          |                                                                                                                                                                                                                                                                                                                                                                                                                                                                                                          |
|----------------------------------------------------------------------------------------------------------------------------------------------------------------------------------------------------------------------------------------------------------------------------------------------------------------------------------------------------------------------------------------------------------------------------------------------------|---------------------------------------------------------------------------------------------------------------------------------------------------------------------------------------------------------------------------------------------------------------------------------------------------------------------------|-----------------------------------------------------------------------------------------------------------------------------------------------------------------------------------------------------------------------------------------------------------------------------------------------------------------------------------------------------------------------------------------------------------|-----------------------------------------------------------------------------------------------------------------------------------------------------------------------------------------------------------------------------------------------------------------------------------------------------------------------------------------------------------------------------------------------------------------------------------------------------------------------------------------------------------------------|----------------------------------------------------------------------------------------------------------------------------------------------------------------------------------------------------------------------------------------------------------------------------------------------------------------------------------------------------------------------------------------|----------------------------------------------------------------------------------------------------------------------------------------------------------------------------------------------------------------------------------------------------------------------------------------------------------------------------------------------------------------------------------------------------------------------------------------------------------------------------------------------------------|
| Entrer dans l'activité                                                                                                                                                                                                                                                                                                                                                                                                                             |                                                                                                                                                                                                                                                                                                                           | Progresser                                                                                                                                                                                                                                                                                                                                                                                                |                                                                                                                                                                                                                                                                                                                                                                                                                                                                                                                       | Évaluer les acquis                                                                                                                                                                                                                                                                                                                                                                     |                                                                                                                                                                                                                                                                                                                                                                                                                                                                                                          |
| Compétences                                                                                                                                                                                                                                                                                                                                                                                                                                        | Une situation d'apprentissage                                                                                                                                                                                                                                                                                             | Compétences                                                                                                                                                                                                                                                                                                                                                                                               | Situations                                                                                                                                                                                                                                                                                                                                                                                                                                                                                                            | Une situation d'évaluation                                                                                                                                                                                                                                                                                                                                                             | Des outils pour l'élève et le maître                                                                                                                                                                                                                                                                                                                                                                                                                                                                     |
| <p><b>Compétences</b></p> <p>Accepter les contacts<br/>Différencier : mobilité-immobilité<br/>Différencier les deux rôles<br/>Prendre confiance dans l'autre<br/>Construire des règles de sécurité<br/>Réaliser des figures simples<br/>Différencier les positions du porteur</p>                                                                                                                                                                  | <p>Réaliser 3 figures à 2</p> <p>2 réalisent<br/>2 observent :<br/>sécurité<br/>contraintes<br/>tenu</p> <p>contraintes :<br/>3 positions différentes du porteur<br/>le porteur a toujours un appui au sol<br/>changer les rôles à chaque figure tenu de 3" entre chaque figure, revenir dans une position « neutre »</p> | <p>Respecter les règles de sécurité</p> <p>Jouer différents rôles</p> <p>Réaliser et utiliser un inventaire des positions de base du porteur</p> <p>Réaliser un inventaire varié de figures simples à 2</p> <p>Réaliser un inventaire varié de figures difficiles à 2 plus un aide</p> <p>Monter et démonter les figures</p> <p>Créer, mémoriser et réaliser un enchaînement</p> <p>Observer, évaluer</p> | <p>Socles et statuts avec des contraintes</p> <p>Photos et dessins des positions du porteur et des différentes figures.<br/>Classer.</p> <p>Inventer des figures à partir de contraintes</p> <p>Compléter à partir de la position du porteur( à 2)</p> <p>Echanger des figures</p> <p>Reproduire, choisir à partir d'un inventaire</p> <p>Echanger des façons de monter et démonter</p> <p>Compléter à 3 (aide avec un appui au sol) une figure à 2</p> <p>Défier un autre groupe par des figures plus difficiles</p> | <p>Réaliser 3 figures à 3</p> <p>1fig à 2 porteurs et 1 porté</p> <p>1 fig à 1 porteur, 1 porté, 1 aide</p> <p>1fig libre</p> <p>Départ, fin , transitions dans une position « neutre »</p> <p>Changer les rôles à chaque figure</p> <p>Tenu de 3"</p> <p>Respect des règles de sécurité</p> <p>Un groupe de 3 évalue :<br/>Le beau<br/>La sécurité<br/>Le respect des contraintes</p> | <p><b>Porteur tonique</b></p> <p>Points d'appuis à l'aplomb</p> <p>Monter et descendre doucement</p> <p>Respecter un ordre de montage et démontage</p> <p>Corps et segments droits</p> <p>La coopération, les échanges entre les élèves</p> <p>La sécurité :</p> <ul style="list-style-type: none"> <li>• les points d'appui</li> <li>• le placement du porteur</li> <li>• La difficulté des figures</li> <li>• L'esthétique des figures</li> <li>• La variété des figures</li> <li>• Le tenu</li> </ul> |
| <p>Jeux de contacts en musique<br/>Jeu des statuts. S'arrêter avec la musique.<br/>Evolutions :contraintes pour les appuis</p> <p>A (toujours un appui au moins au sol) complète la posture de B<br/>Idem, mais à 3, 4 etc...</p> <p>Position imposée pour le porteur : inventer des postures pour le porté (toujours au moins un appui au sol)</p> <p>La bouteille saoule</p> <p>Les socles et les statuts. Classe divisée en l'un et l'autre</p> |                                                                                                                                                                                                                                                                                                                           | <p>Évaluation diagnostique</p>                                                                                                                                                                                                                                                                                                                                                                            |                                                                                                                                                                                                                                                                                                                                                                                                                                                                                                                       | <p>Évaluation formative</p>                                                                                                                                                                                                                                                                                                                                                            |                                                                                                                                                                                                                                                                                                                                                                                                                                                                                                          |
|                                                                                                                                                                                                                                                                                                                                                                                                                                                    |                                                                                                                                                                                                                                                                                                                           |                                                                                                                                                                                                                                                                                                                                                                                                           |                                                                                                                                                                                                                                                                                                                                                                                                                                                                                                                       | <p>Évaluation sommative</p>                                                                                                                                                                                                                                                                                                                                                            |                                                                                                                                                                                                                                                                                                                                                                                                                                                                                                          |