



ШАГАЕМ В ШКОЛУ

ГОТОВЫ ЛИ МЫ

В. Феденко

К ШКОЛЕ?

БОЛЬШАЯ КНИГА ТЕСТОВ



РАБОЧАЯ ТЕТРАДЬ

.....

.....



- МАТЕМАТИКА ● ЛОГИКА ● ВНИМАНИЕ ● РАЗВИТИЕ РЕЧИ
- СОЦИАЛЬНОЕ ВОСПИТАНИЕ ● ОСНОВЫ ГРАМОТНОСТИ
- ПРИРОДОВЕДЕНИЕ ● ПАМЯТЬ ● ПОДГОТОВКА К ПИСЬМУ



Так правильно сидеть.

- Спину держи ровно, не опирайся грудью на парту.
- Локти положи на стол, свободной рукой придерживай тетрадь, передвигая ее по мере необходимости.
- Ноги всей ступней поставь на пол или подставку.

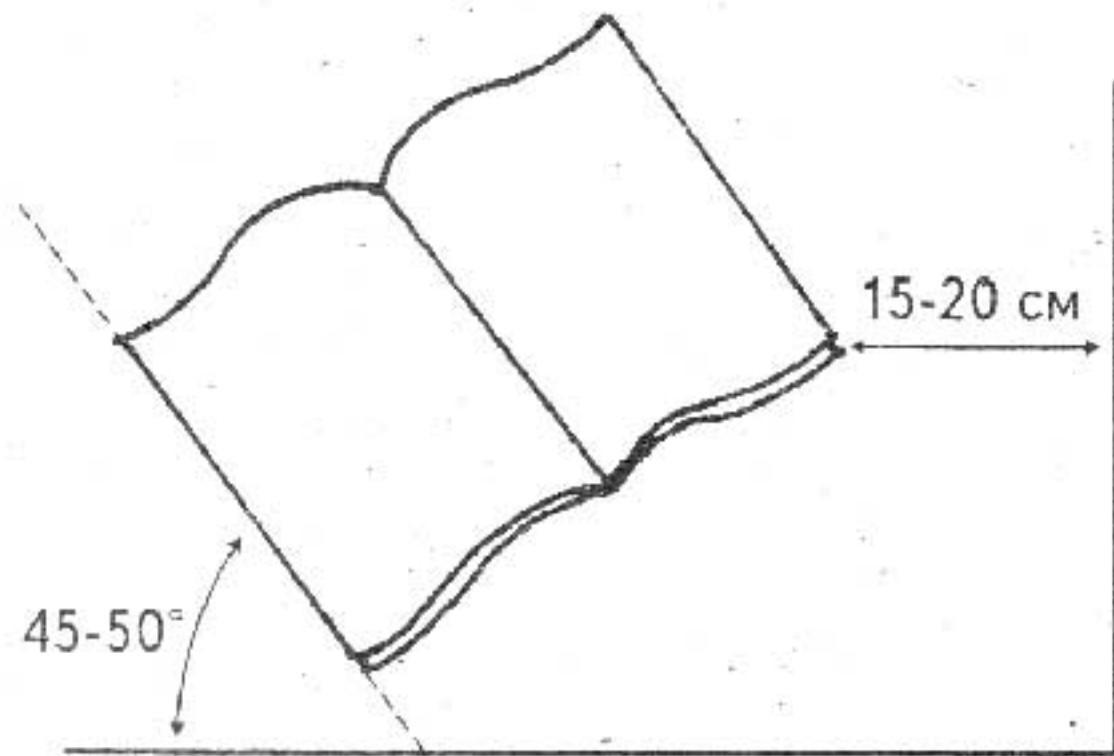

Так должна лежать тетрадь, если ты пишешь правой рукой.
Нижний угол страницы, на которой ты пишешь, должен быть напротив середины груди.

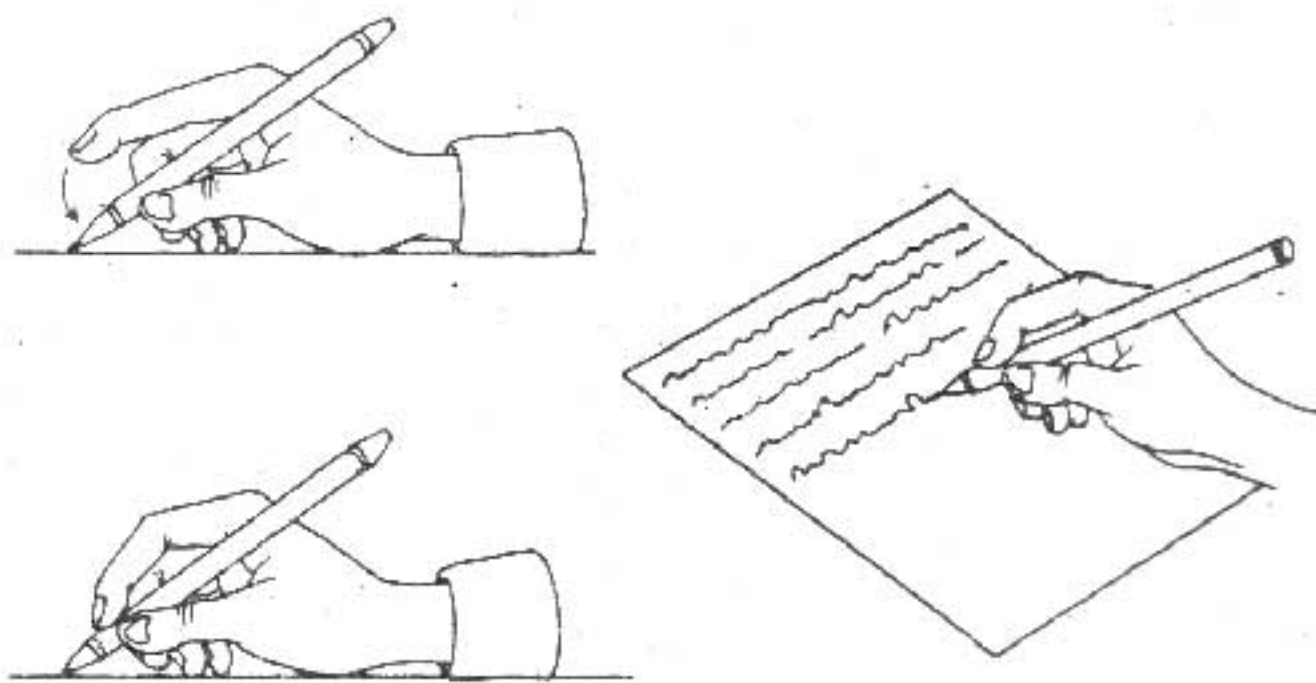

Так правильно держать ручку, если ты пишешь правой рукой.

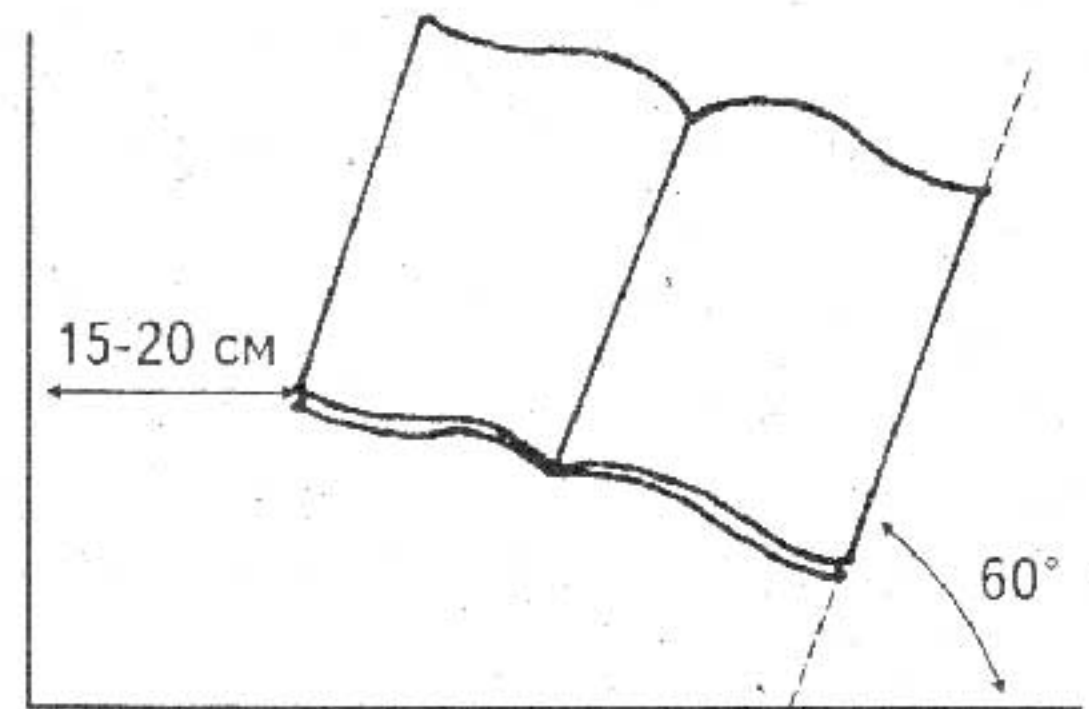

Так должна лежать тетрадь, если ты пишешь левой рукой.
Нижний угол страницы, на которой ты пишешь, должен быть напротив середины груди.

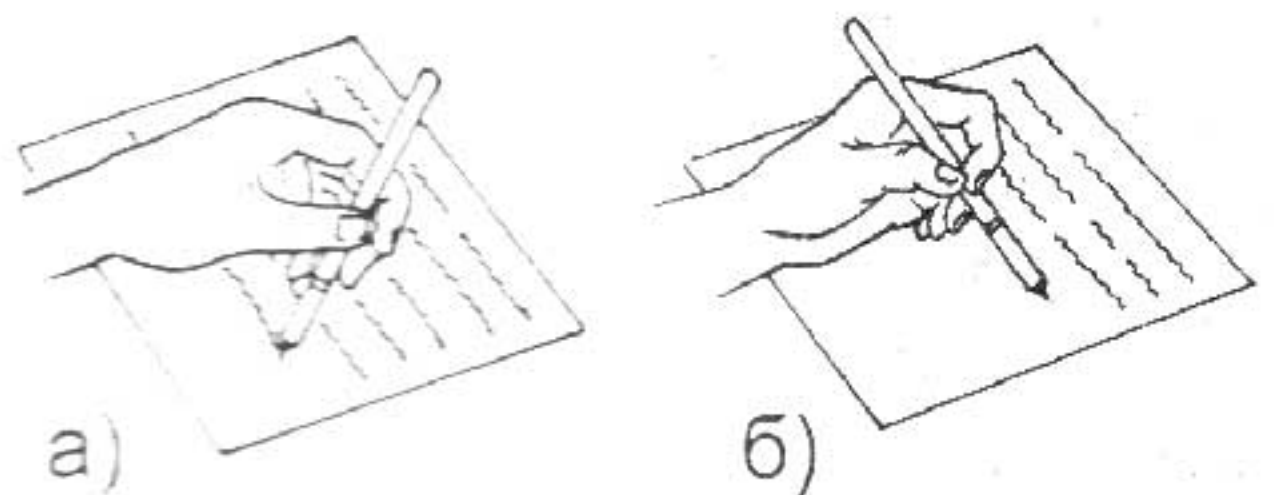

Так правильно держать ручку, если ты пишешь левой рукой.

СОДЕРЖАНИЕ

Математика.....	5
Логика.....	21
Внимание.....	33
Память.....	45
Природоведение.....	53
Социальное воспитание.....	67
Мелкая моторика (подготовка руки к письму).....	81
Развитие речи.....	97
Основы грамотности.....	113



УВАЖАЕМЫЕ РОДИТЕЛИ И ПЕДАГОГИ!

Предлагаемый сборник тестов поможет вам определить, насколько ребенок готов к поступлению в школу. Все мы знаем, что тестирование ребенка при поступлении в школу не предусмотрено действующими законодательными нормами. Но это на бумаге. На практике же тестирование будет обязательным этапом во время поступления в гимназию или же просто в престижную школу. Более того, то же тестирование, только под названием «собеседование», скорее всего, будет предложено ребенку при поступлении в любое учебное заведение. Достаточно распространенной является практика, когда по результатам таких собеседований детей делят на классы по уровню знаний и умений (то есть формируются классы из наиболее развитых детей, из «среднячков» и из детей, которые уступают ровесникам в учебных компетенциях). Это помогает педагогам учитывать средний уровень развития детей в учебном процессе. Вообще, такая практика является оправданной, но в некоторых случаях ребенку с достаточно развитым интеллектом по разным причинам не удастся пройти собеседование на соответствующем уровне. Такие дети, оказавшись среди учеников с более низким уровнем знаний и умений, часто чувствуют себя намного умнее других. В результате, они перестают уделять учебе достаточно сил и внимания и впоследствии могут не только потерять свое начальное преимущество, но и даже «скатиться» до уровня самых слабых учеников класса. Поэтому в процессе подготовки ребенка к поступлению в школу нельзя пренебрегать овладением навыков выполнения стандартных тестовых заданий.

Эта книга содержит стандартные задания, которые широко используются на собеседованиях при поступлении в школу, и состоит из девяти разделов: «Математика», «Логика», «Внимание», «Память», «Природоведение», «Социальное воспитание», «Мелкая моторика (подготовка руки к письму)», «Развитие речи», «Основы грамотности».

При подборе заданий использовались материалы и требования действующих программ для детских дошкольных учреждений, а главное — реальные тестовые задания, которые широко применяются во время собеседований с детьми, поступающими в школу. А это, как показывает практика, далеко не одно и то же. **Будьте готовы к тому, что на собеседовании вашего шестилетнего ребенка могут попросить продемонстрировать знания и навыки, не предусмотренные действующими программами обучения и развития детей в дошкольных учреждениях** (например, знание знаков «плюс» или «минус», действий сложения, вычитания или сравнения в пределах десяти, знание букв, начальные навыки чтения и тому подобное).

Занимаясь с ребенком по заданиям каждого раздела, вы сможете определить, какие способности ребенка развиты лучше всего, какие — удовлетворительно, а над какими, возможно, стоит поработать еще. Задания, выполнение которых требует знаний и умений, не предусмотренных действующими программами воспитания и развития дошкольников, обозначены звездочкой. Они рассчитаны на очень высокий уровень развития ребенка и не всегда нуждаются в оценивании. Если ребенок справился с ними (даже при определенной вашей помощи), считайте это очень хорошим результатом. Советуем вам все же пора-

ботать над этими заданиями, ведь похожие задания могут быть предложены вашему ребенку при поступлении в школу.

Заниматься с этой книгой советуем по 15—20 минут в день, предлагая ребенку во время одного занятия несколько заданий из разных разделов. При этом внутри каждого раздела задание размещено в определенной последовательности, которой мы рекомендуем придерживаться. Для выполнения заданий ребенку понадобится хорошо заточенный простой карандаш или ручка. Для раскрашивания рисунков советуем использовать цветные карандаши.

Перед началом занятия успокойте ребенка, настройте его на рабочий лад, уберите все лишнее со стола. Во время выполнения заданий следите за тем, как сидит ребенок, правильно ли он держит ручку или карандаш, правильно ли лежит тетрадь. Требуйте от ребенка работать опрятно и не спеша. Объясняя задание, убедитесь, что ребенок все понял правильно. Во время выполнения задания вы можете подсказать, если ребенок мыслит не в том направлении, но ни в коем случае не выполняйте задания за него. Помните, что занятия должны вызывать у ребенка позитивные эмоции. Не забывайте хвалить ребенка за удачно выполненные задания, не заостряя внимания на неудачах. Впоследствии вы сможете дополнительно поработать над заданиями, которые вызывали определенные трудности.

Обратите внимание, что книга содержит большое количество тестовых заданий, призванных помочь вам наиболее полно оценить уровень подготовки ребенка к школе. Реальное количество тестов, которые ему предложат в школе, будет значительно меньшим. Вместе с тем пособие не претендует на полноту, ведь реальное количество существующих стандартных заданий заняло бы несколько десятков раз больший объем. Поэтому вашему ребенку могут предложить тесты, которых нет в настоящем пособии, но им подобные. И почти невозможно сказать, какие именно из существующих стандартных заданий достанутся вашему ребенку. Поэтому правильным будет подготовить его к выполнению тестовых заданий всех типов.

ОЦЕНИВАНИЕ ЗАДАНИЙ

Пособие предусматривает оценивание выполненных заданий. Для этого после каждого задания вам предлагается дорисовывать выражение лица-оценки:

- ☺ — если ребенок выполнил задание самостоятельно, без ошибок и достаточно быстро;
- ☹ — если ребенок справился с заданием при незначительной помощи взрослого, или с небольшими ошибками, или если это заняло у него много времени;
- ☹ — если ребенок не смог выполнить задание без посторонней помощи (такие лица советуем рисовать карандашом, чтобы впоследствии можно было их исправить).

После окончания работы над разделом просмотрите выставленные оценки и сделайте выводы. Возможно, вам надо будет дополнительно поработать над развитием у ребенка определенных знаний и умений, перечень которых приведен в начале соответствующего раздела. После такой работы советуем вернуться к выполнению тестовых заданий и исправить грустные лица на улыбающиеся.

Помните, что система оценивания приведена для вас, а не для ребенка. Поэтому не забывайте каждый раз хвалить его за старательность, поощряя к дальнейшему труду.

**Не забудьте уделить внимание общим знаниям ребенка о школе.
Обязательно обсудите вместе с малышом такие вопросы:**

- Зачем люди ходят в школу?
- Какие предметы изучают в школе и для чего они нужны в жизни?
- Сколько лет учатся в школе и что делают потом?
- Что такое младшая (1—4 классы), средняя (5—9 классы) и старшая (10—12 классы) школа?
- Что такое урок, перемена, каникулы, домашнее задание, контрольная работа, оценка, экзамены?
- Что такое учебник, тетрадь, дневник, другие учебные принадлежности?
- Что такое класс, кабинеты, столовая, библиотека, спортзал, актовый зал, учительская комната?
- Кто такие товарищи, учителя, завучи, директор школы?
- Какие существуют правила поведения на уроках и во время перемены? Что такое правила вежливости?
- Что такое школьная и спортивная форма, сменная обувь?

**Каждый ребенок, который идет в школу,
должен знать ответы на такие вопросы:**

- Как твое имя, отчество, фамилия?
- Сколько тебе лет? Назови дату твоего рождения.
- Где ты живешь (твой адрес)? Твой номер телефона?
- Как называется город (поселок), где ты живешь?
- В какой стране ты живешь? Как называется столица Украины?
- Как зовут твоих родителей?
- Где и кем работают твои родители?
- Если ли у тебя брат или сестра? Сколько им лет? Как их зовут?
- Нравится ли тебе учиться?
- Хочешь ли ты учиться в школе? Почему?

МАТЕМАТИКА

С соответствии с действующими программами обучения и воспитания детей в дошкольных учебных учреждениях, шестилетний ребенок должен иметь такие знания и навыки:

1. Различать и правильно называть цифры от 1 до 10.
2. Считать предметы в пределах десяти (линейно, по кругу, хаотически).
3. Знать состав числа в пределах пяти.
4. Сравнить количество предметов, делать из неодинакового количества предметов одинаковое.
5. Знать понятие «пара».
6. Сравнить предметы по длине, ширине, высоте, весу. Располагать их в порядке увеличения (уменьшения).
7. Измерять предметы с помощью условной мерки.
8. Различать геометрические фигуры и находить похожие на них предметы:
 - плоские: круг, квадрат, прямоугольник, четырехугольник, пятиугольник и шестиугольник;
 - объемные: куб, шар, цилиндр.
9. Ориентироваться в пространстве относительно себя и других объектов, пользоваться планом-схемой.
10. Знать понятие «слева», «справа», «вверху», «внизу».
11. Знать названия дней недели.
12. Различать понятие «сейчас», «впоследствии», «раньше», «позже».

На собеседовании при поступлении в школу ребенка могут также попросить продемонстрировать такие дополнительные знания и навыки:

1. Различать количественный и порядковый счет.
2. Различать и правильно называть по порядку числа от любого числа в пределах 20.
3. Считать в прямом и обратном порядке в пределах 10.
4. Ориентироваться в счете в пределах 100. Считать до 100 десятками.
5. Уметь соотносить число с количеством предметов.
6. Считать предметы в пределах 20.
7. Знать состав числа в пределах 10.
8. Уметь решать простые задачи и примеры на сложение и вычитание в пределах 20.
9. Понимать отличие между цифрами и числами.
10. Понимать отношение между числами в пределах 20, использовать знаки «+», «-», «>», «<», «=».
11. Знать единицы измерения: килограмм, литр, метр, сантиметр, час, минута.
12. Знать, что в неделе семь дней, в месяце — четыре недели, в году — двенадцать месяцев.
13. Определять по календарю число и месяц.
14. Определять время по часам (с точностью до получаса).

1

Покажи и назови числа по порядку. Вспомни, что такое цифры. Чем они отличаются от чисел? Что мы пишем и читаем — числа или цифры? Что мы произносим и слышим — числа или цифры?

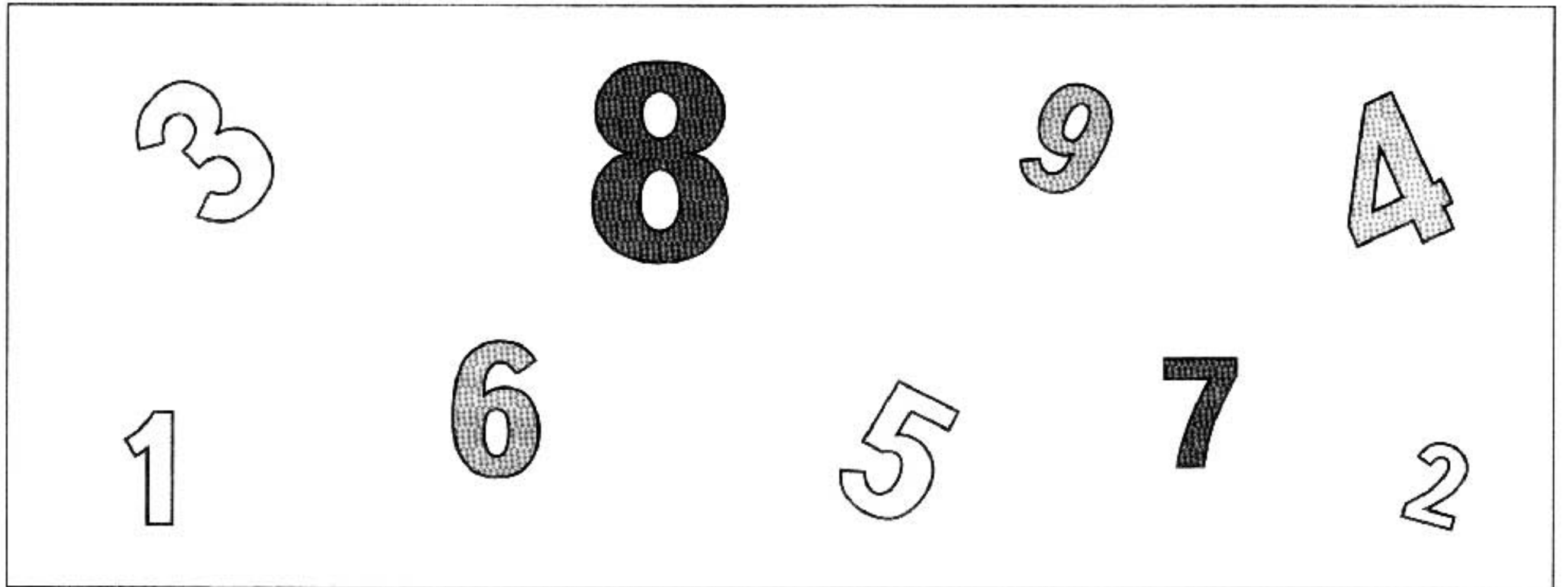

- Какая из цифр самая большая по размеру? Какая из цифр самая маленькая по размеру? Какое число здесь самое большое? Какое число здесь самое маленькое?

2

Рассмотри рисунок. Сколько гостей пришло к белочке на день рождения? Как ты думаешь, сколько лет белочке? Почему ты так считаешь?



6

ОЦЕНКИ: 1. 😊 ; 2. 😊 .

3

Рассмотри рисунок. Для каждой ли бабочки есть цветок? Чего больше — бабочек или цветов? На сколько больше бабочек, чем цветов? На сколько меньше цветов, чем бабочек? Сделай так, чтобы бабочек и цветов стало поровну. Дорисуй.

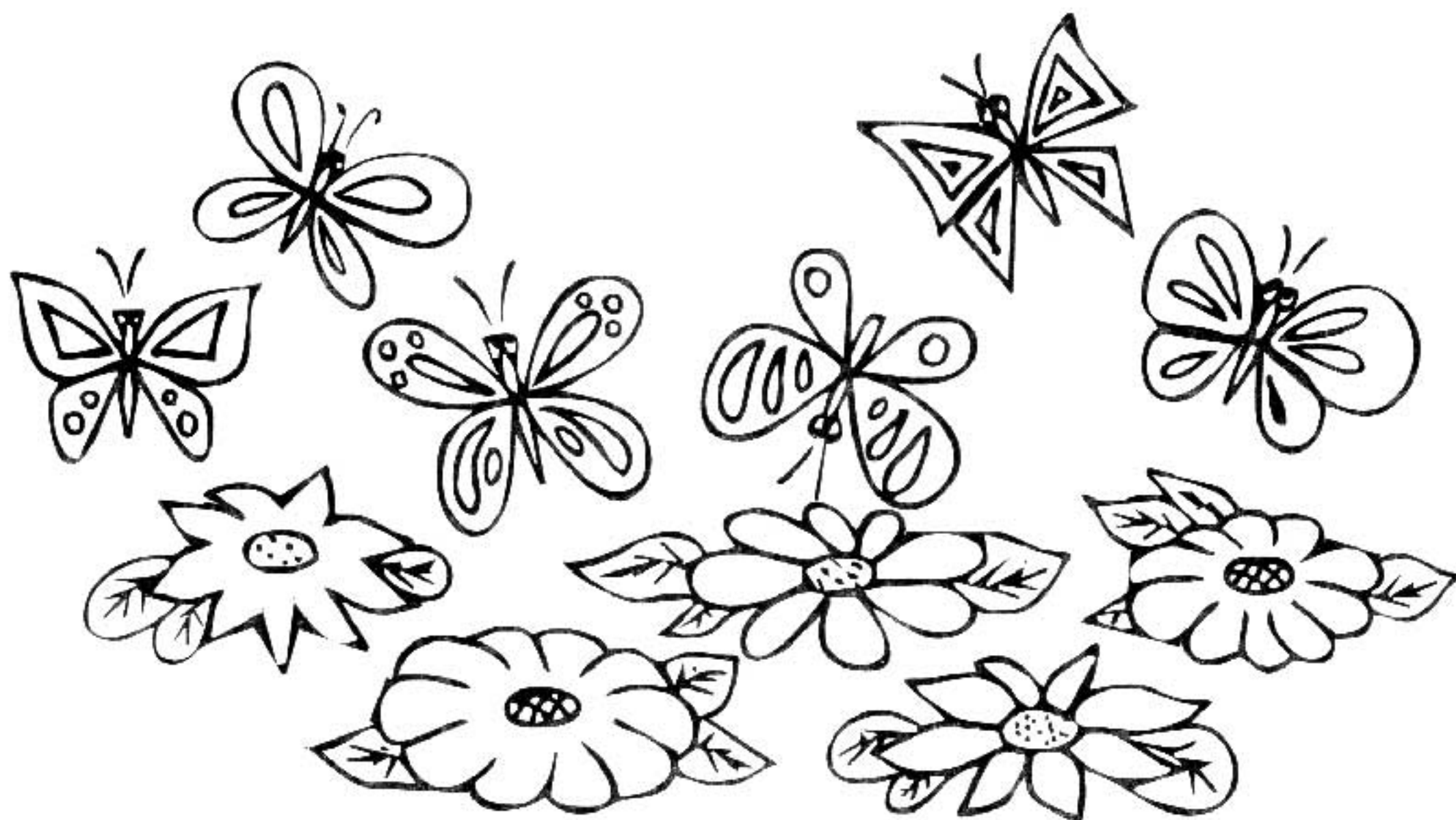

4

Рассмотри рисунок. Чего больше — тарелок или яблок? Что надо сделать, чтобы тарелок и яблок стало поровну? Дорисуй. Раскрась яблоко на третьей тарелке слева желтым цветом, а на шестой — красным.

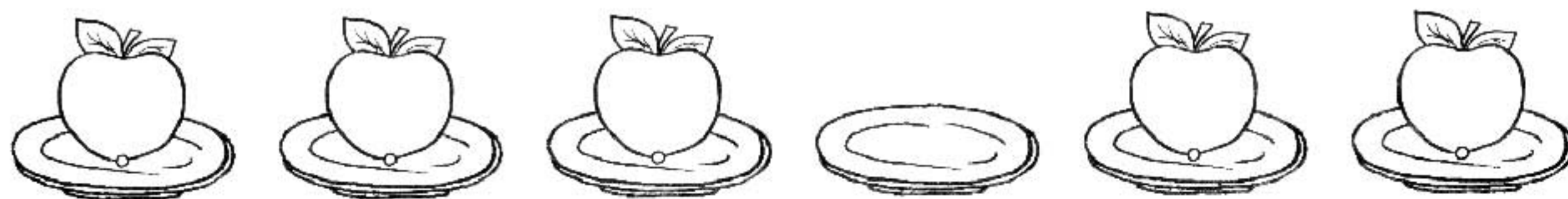

5

Найди пару каждому носку. Соедини парные носки линиями. Сколько пар носков получилось? Поставь соответствующее число точек:

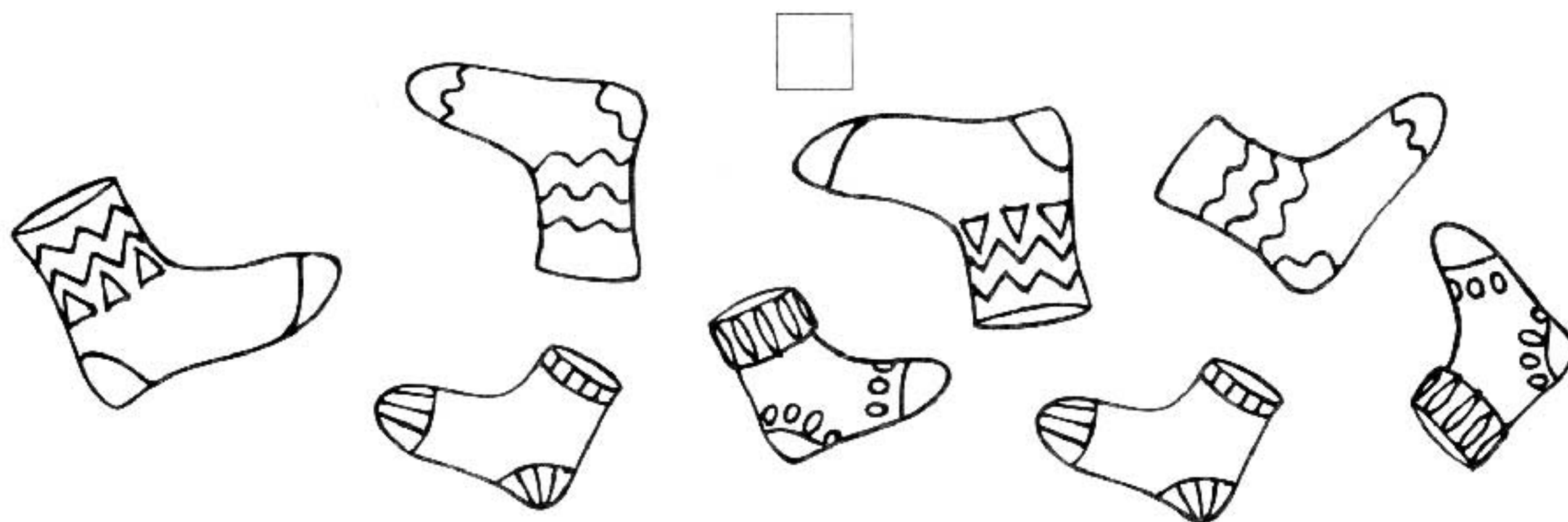

ОЦЕНКИ: 3. ; 4. ; 5. .

7

6  Рассмотрй рисунок.

- Какие зверята катаются на колесе?
- Посчитай, сколько их.
- Кто находится выше всех?
- Кто — ниже всех?
- Кто находится между волчком и лисенком?
- Назови соседей зайчонка.

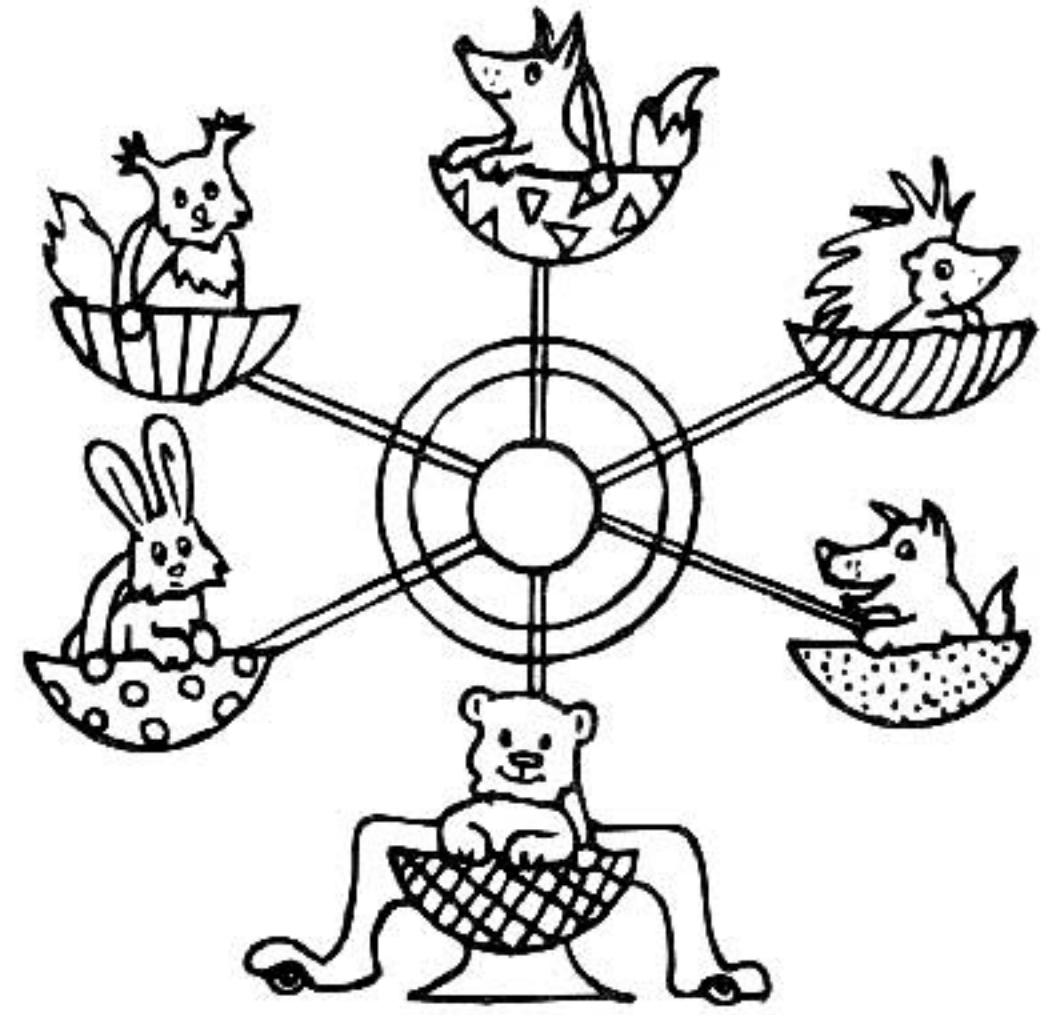

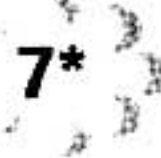
7*  Соедини по порядку числа от 1 до 20 и помоги зайчику добраться до огорода с капустой.

16 17 18
15 19 20
14 13 12 9
3 11 10 8
1 2 4 5 6 7

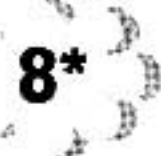



8*  Впиши пропущенные числа в прямой и обратный числовые ряды.

10		12		14		16		18		20
20		18		16		14		12		10

9*  Посчитай:

- От одного до двадцати двойками (два, четыре, шесть и т. д.); пятерками.
- Десятками до ста и наоборот.



ОЦЕНКИ: 6.  ; 7.  ; 8.  ; 9. .

10* Рассмотрим рисунок. Правильно ли считает Незнайка, что у него цветов больше, чем у Мальвины? Поставь соответствующий знак ($>$, $<$, $=$) в клеточку. Раскрась клумбу, на которой больше цветов.

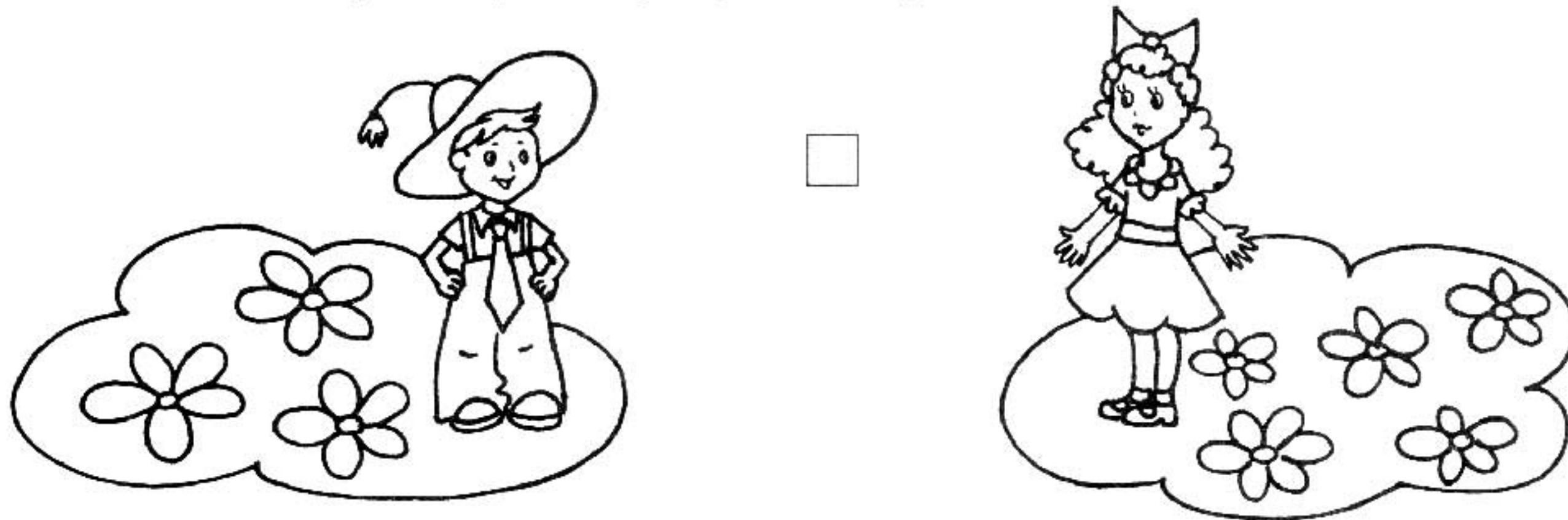

11* Сравни. Впиши соответствующие знаки ($>$, $<$, $=$) в клеточки.

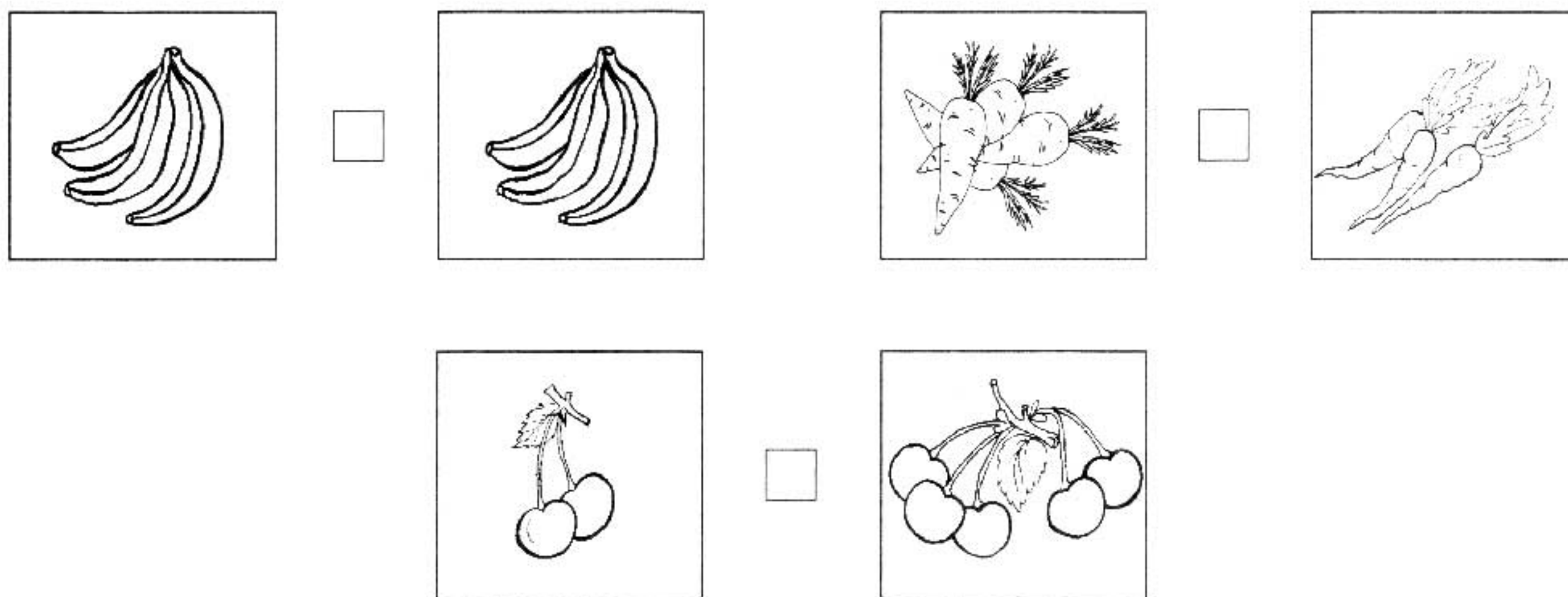

12* По образцу дорисуй предметы согласно поставленным знакам.

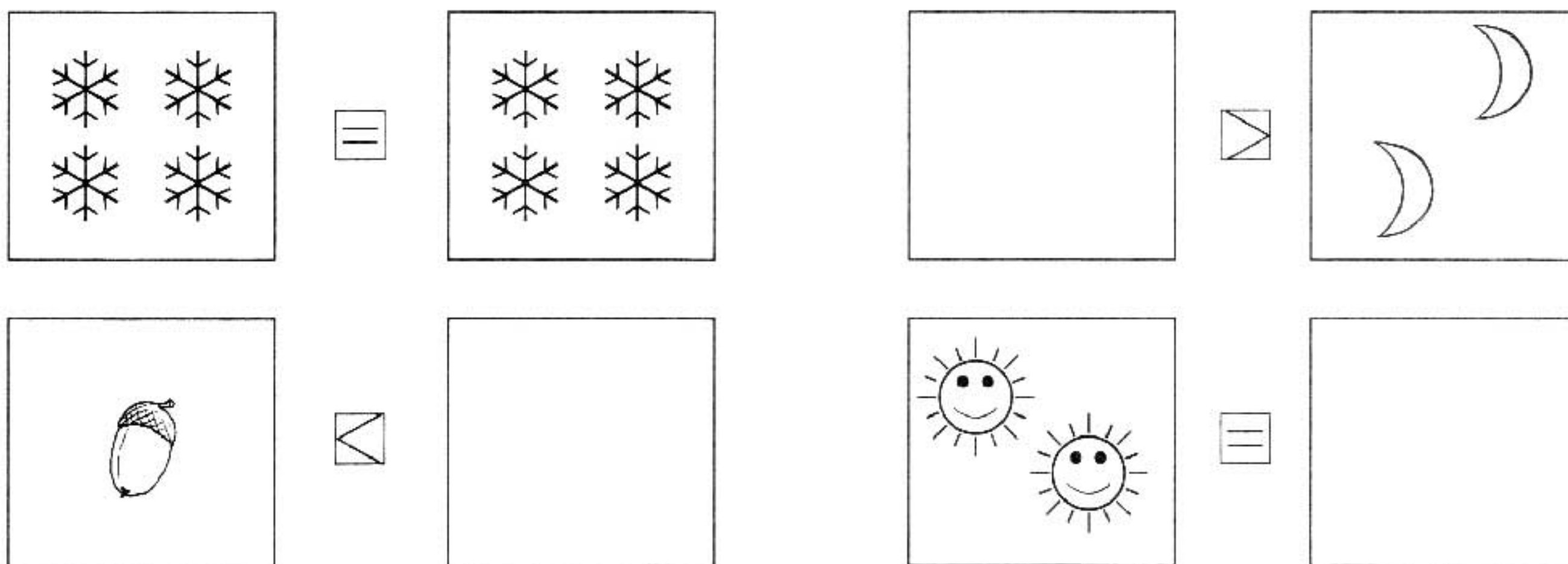

ОЦЕНКИ: 10. 😊 ; 11. 😊 ; 12. 😊 .

13* Сравни. По образцу впиши в клеточки нужные знаки (>, <, =).

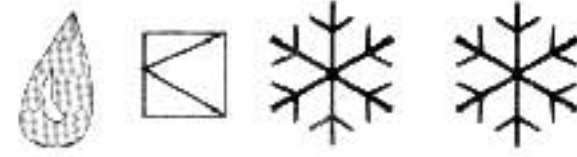
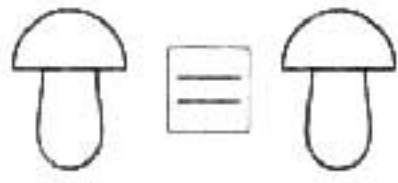

5 0

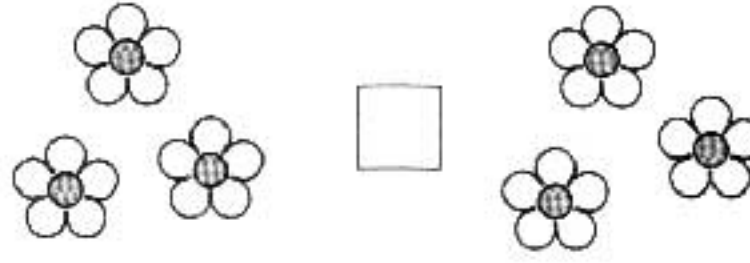

7 11

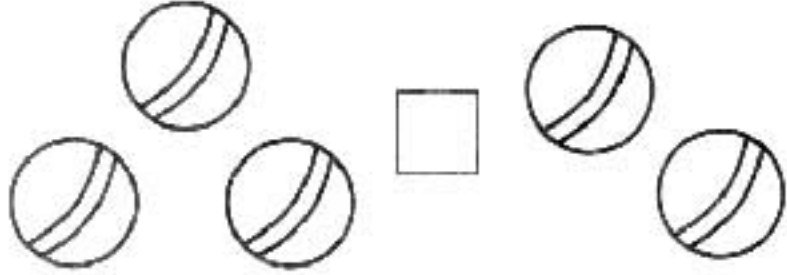

14 12

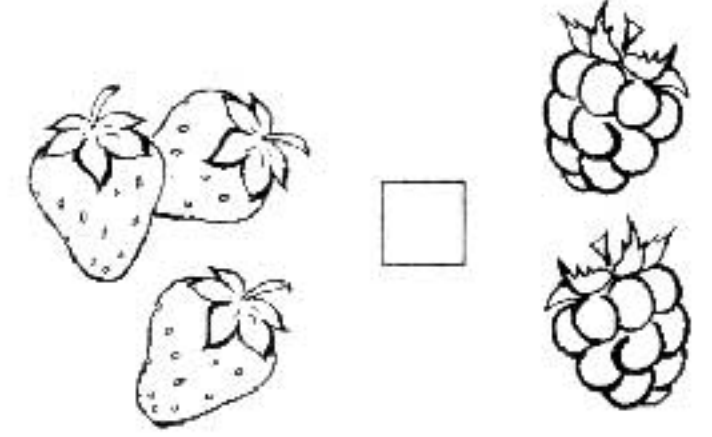

14

Нарисуй справа на два грибочка больше, чем посередине.
Нарисуй слева на три цветочка меньше, чем посередине.

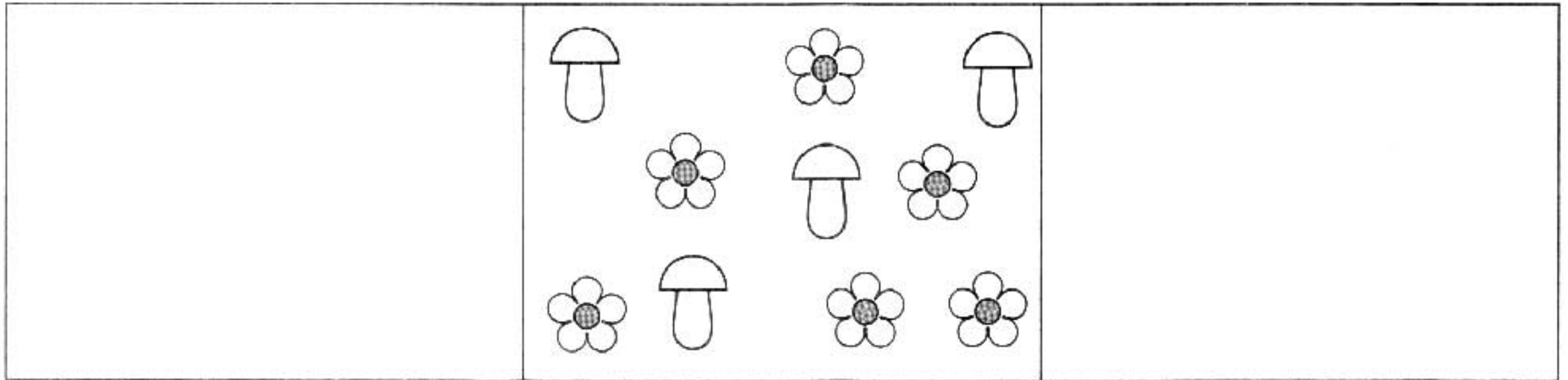

15*

У Андрюши круглые шарики, а у Леночки — овалы. Закрась Андрюшины шарики красным цветом, а шарики Леночки — желтым. Напиши, у кого сколько шариков, и поставь между числами соответствующий знак.

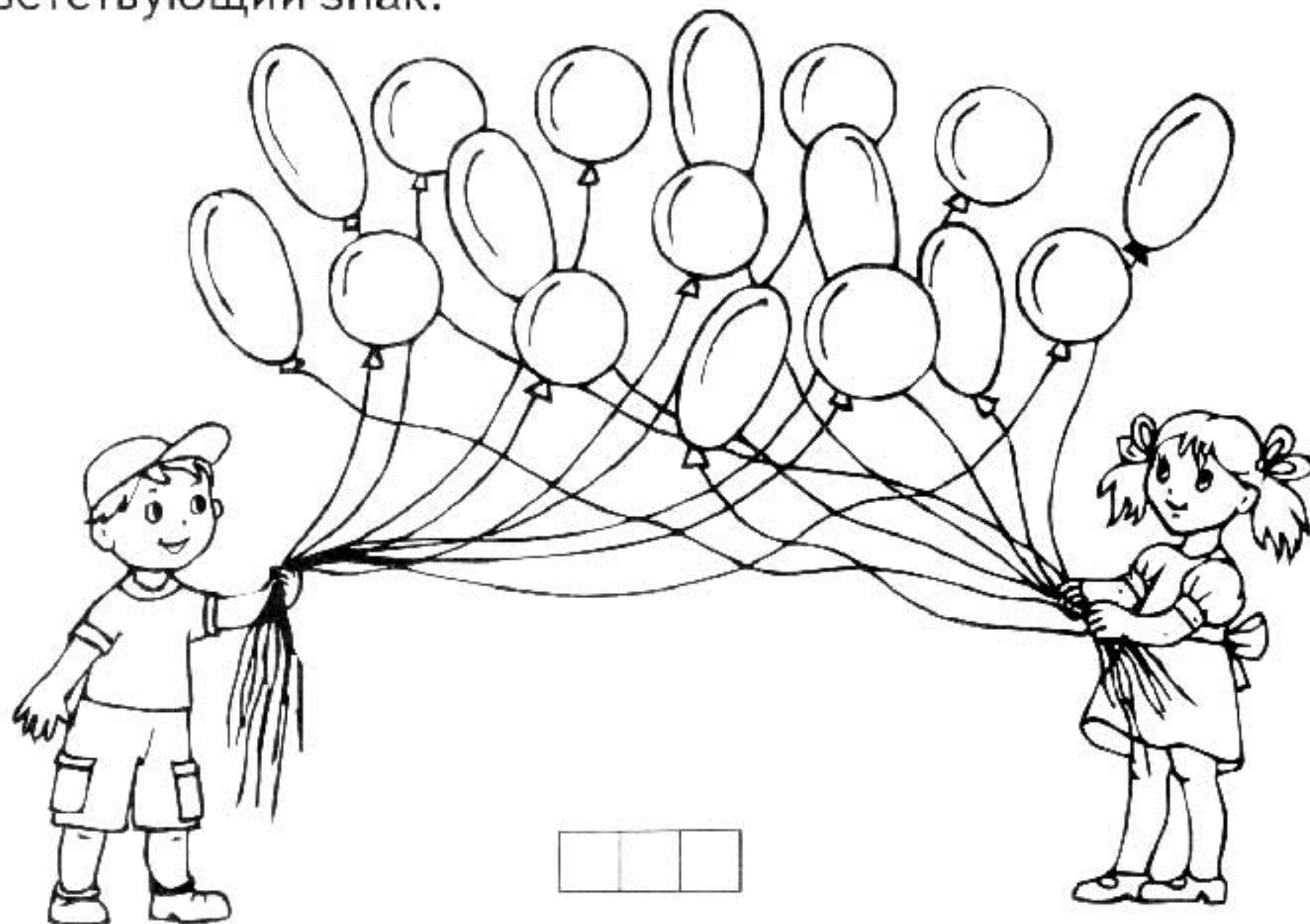

16 Расставь матрёшек по порядку, начиная с самой маленькой. В соответствии с ростом матрёшек продолжи ставить точки в кружочках.



17 Рассмотрни рисунок. Как ты думаешь, кто быстрее придет на день рождения к медвежонку? Почему? Проведи карандашом линию по самой короткой тропинке.

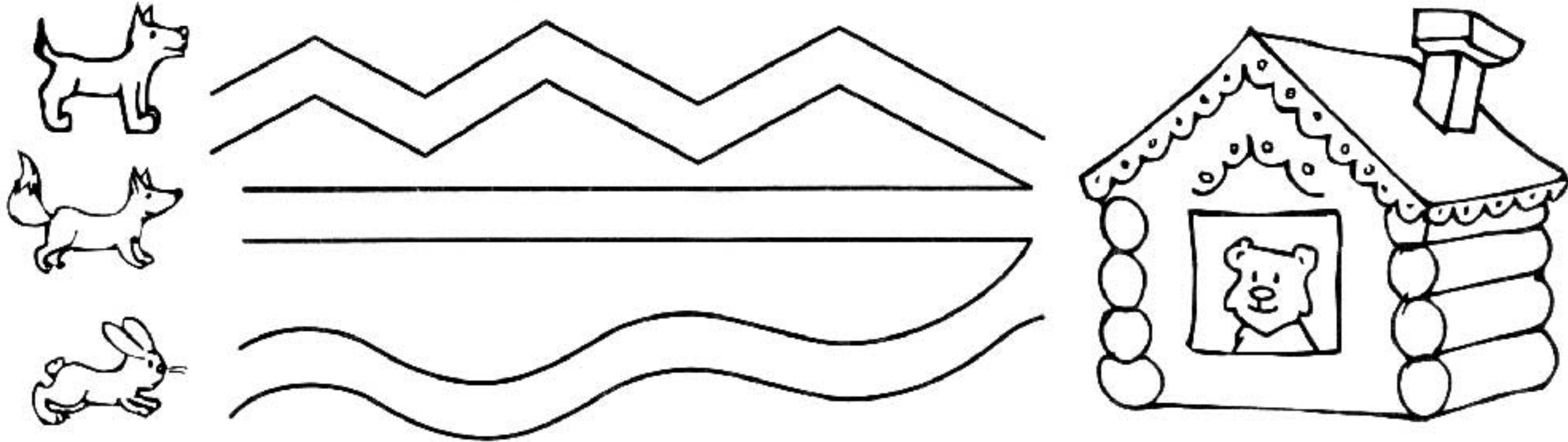

18* Какова длина этих отрезков? Впиши соответствующие цифры в клеточки.

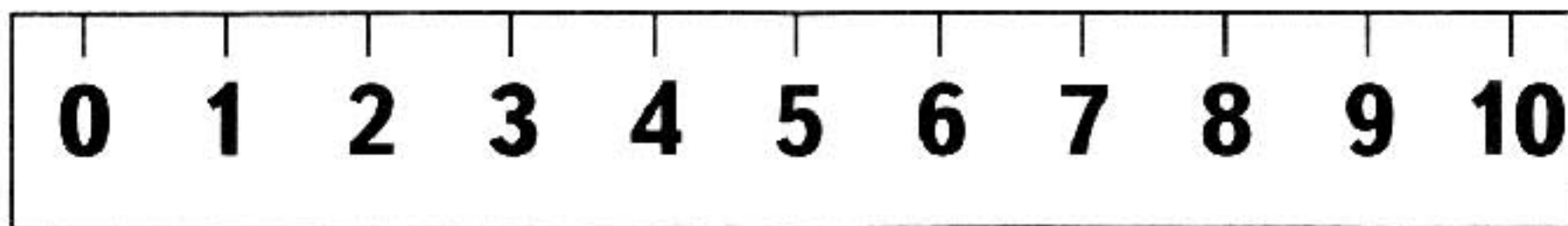
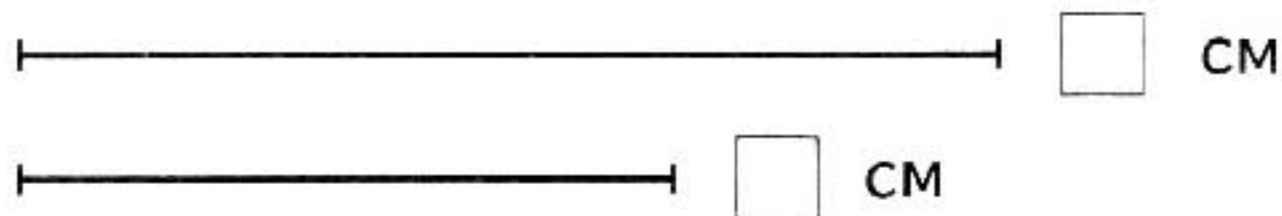

19* Сколько метров от дверей дома до колодца, если каждый шаг дяди Федора равен одному метру?

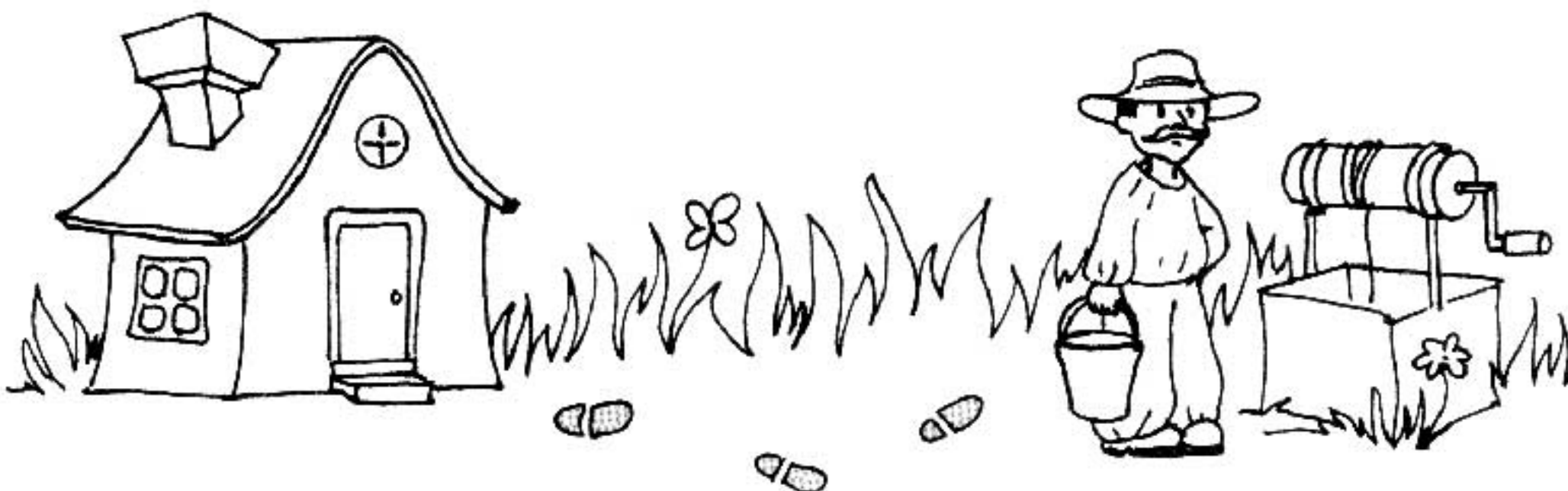

ОЦЕНКИ: 16. 😊 ; 17. 😊 ; 18. 😊 ; 19. 😊 .

20*

Посмотри на рисунки и дай ответы на вопросы: сколько весит курица и сколько весит гусь? Чей вес больше? На сколько? Впиши соответствующие цифры в клеточки.

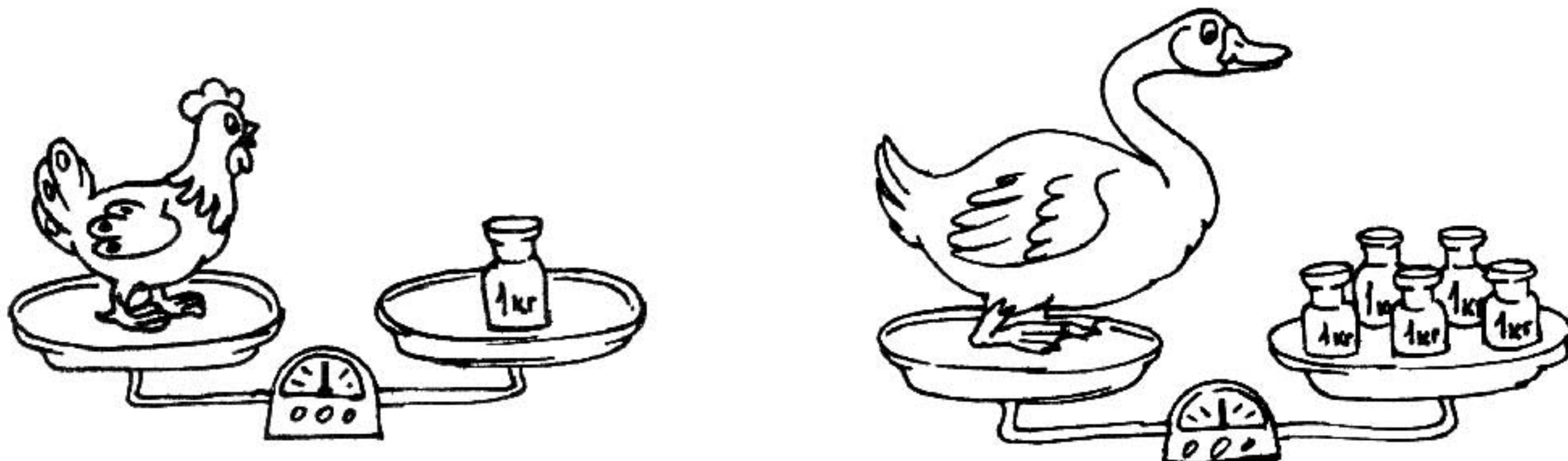

--	--	--

21*

Раскрась тот из нарисованных предметов, который используется для измерения объема; обведи тот, который используется для измерения длины; подчеркни предмет, использующийся для измерения массы. Какие единицы измерения длины, массы и объема ты знаешь?

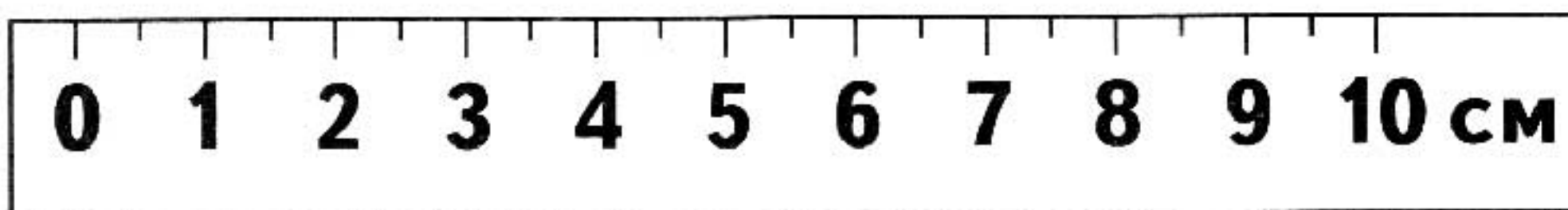

22*

В одно ведро налили 10 л воды, а во второе — только восемь. Сколько литров воды надо долить во второе ведро, чтобы в этих ведрах воды стало поровну?



Напиши ответ:
Нужно долить л воды.

- Если воды больше нет, как сделать так, чтобы воды в этих ведрах стало поровну?

23 Рассмотрим нарисованные фигуры. Скажи, сколько углов в каждой из них. По образцу поставь соответствующее количество точек в клеточки около каждой фигуры.

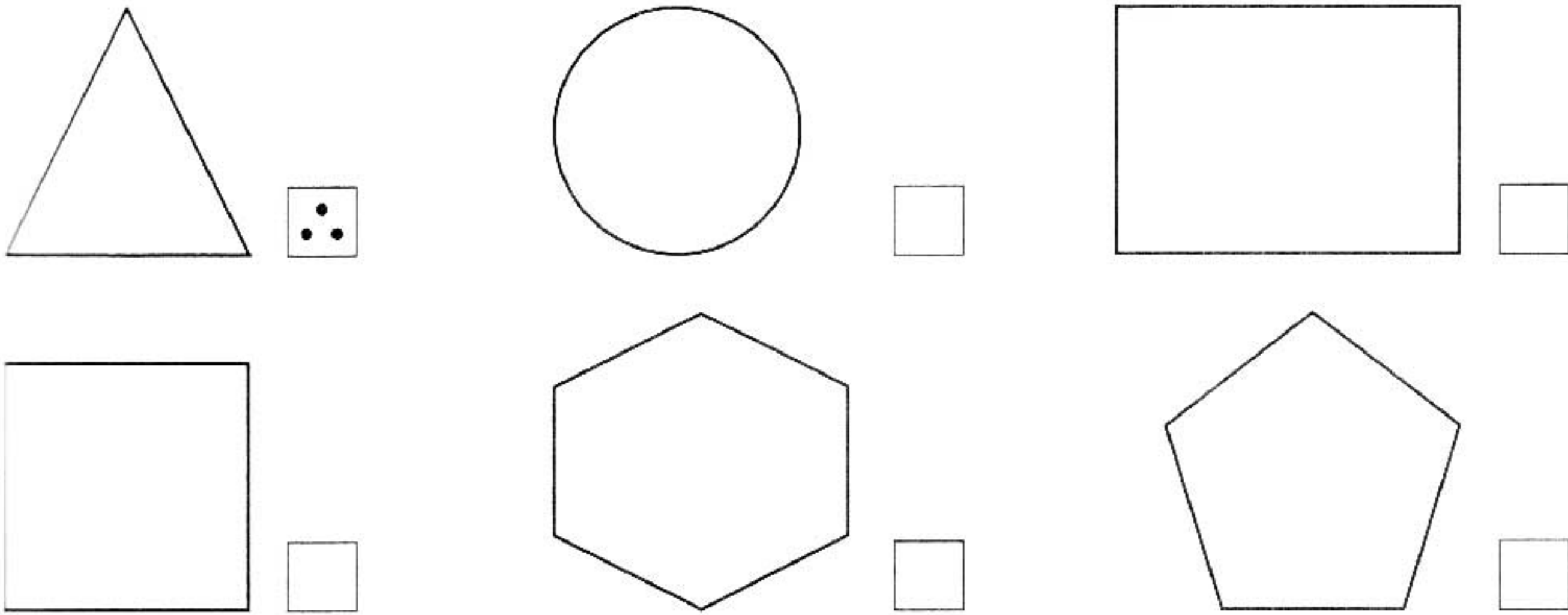

- Как ты думаешь, какая из этих фигур называется шестиугольником? Почему? Сколько у шестиугольника сторон и вершин?

24 Рассмотрим изображенные ниже фигуры. Раскрась четырехугольники красным цветом, пятиугольники — зеленым цветом, шестиугольники — синим.

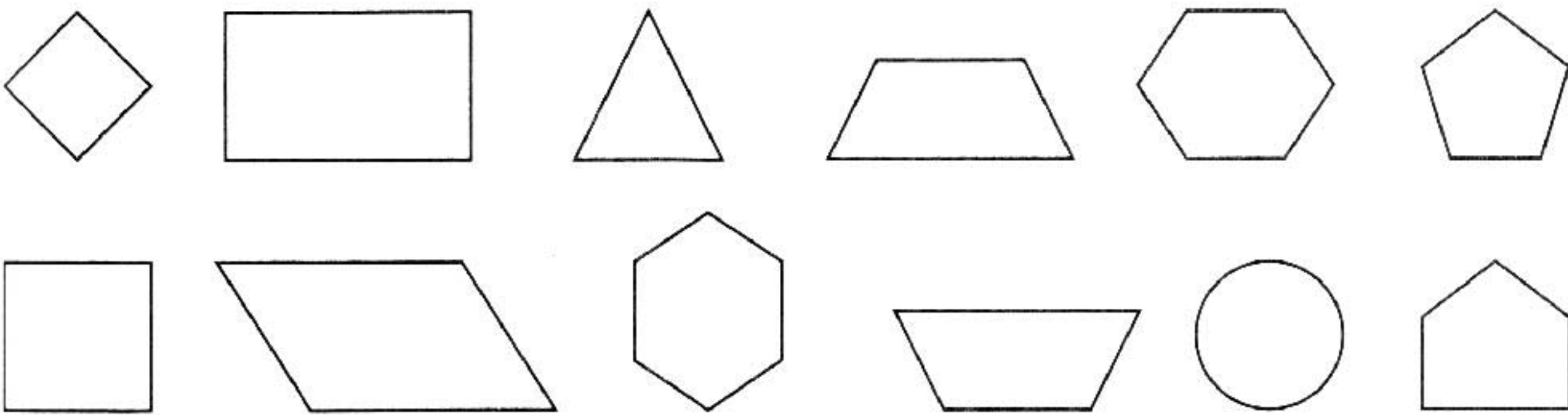

25 Если ты посмотришь на объемные фигуры сбоку, то увидишь плоские фигуры. По образцу соедини линиями соответствующие фигуры.

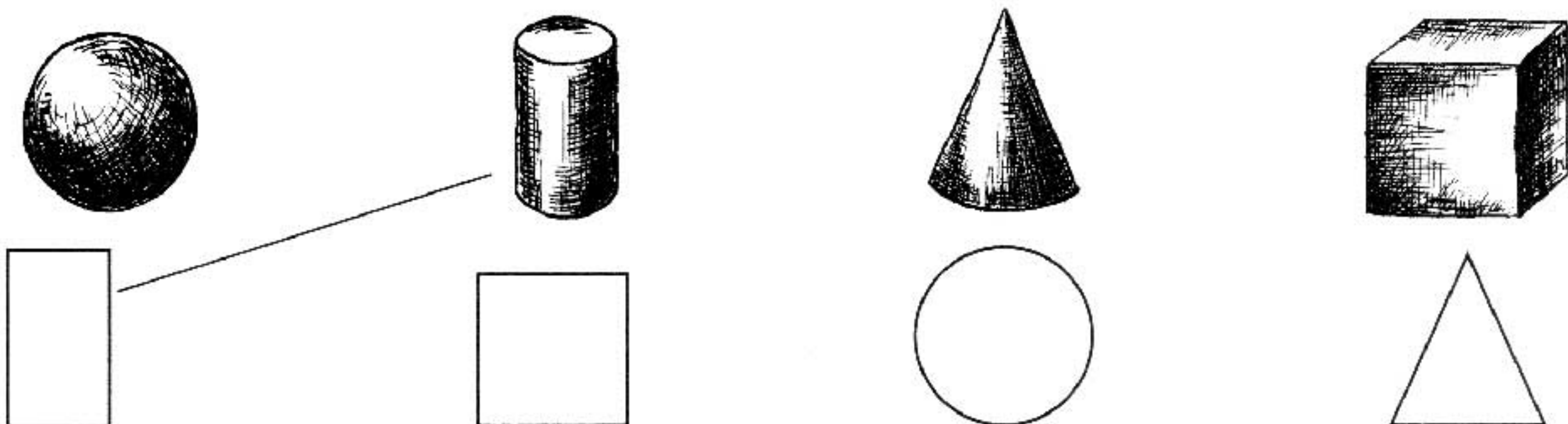

ОЦЕНКИ: 23. 🧐 ; 24. 🧐 ; 25. 🧐 .

26

Найди и раскрась два одинаковых коврика. Из каких геометрических фигур они состоят?

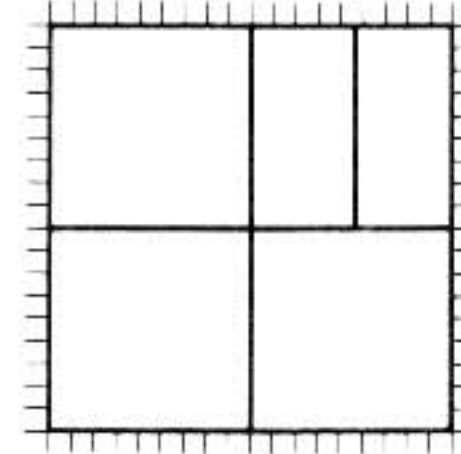
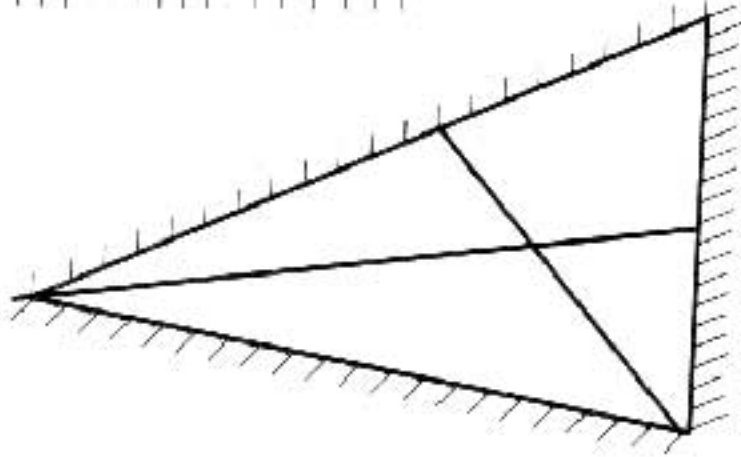
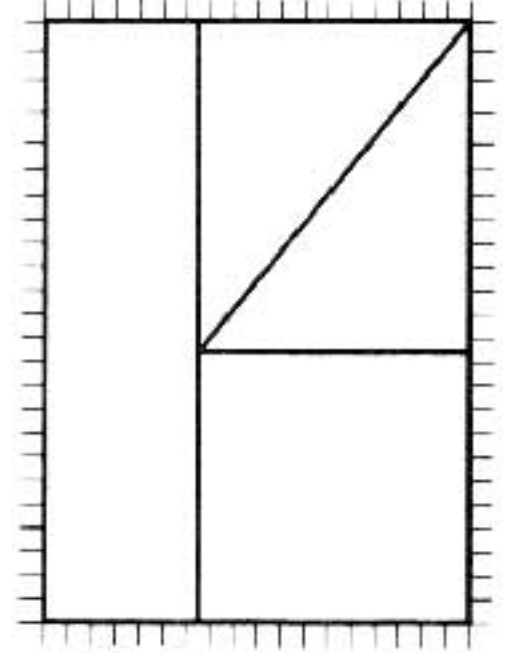
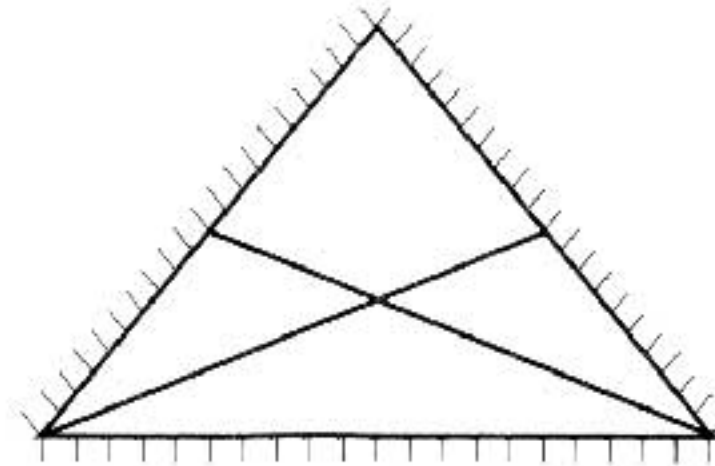
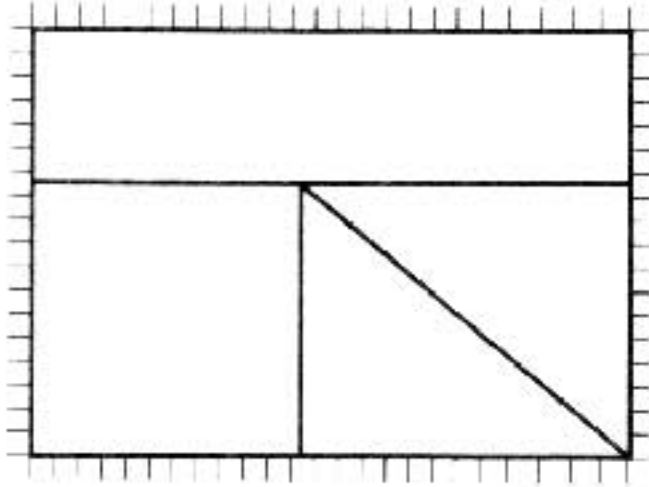

27

Какая фигура лишняя в каждом ряду? Почему? Закрась её.

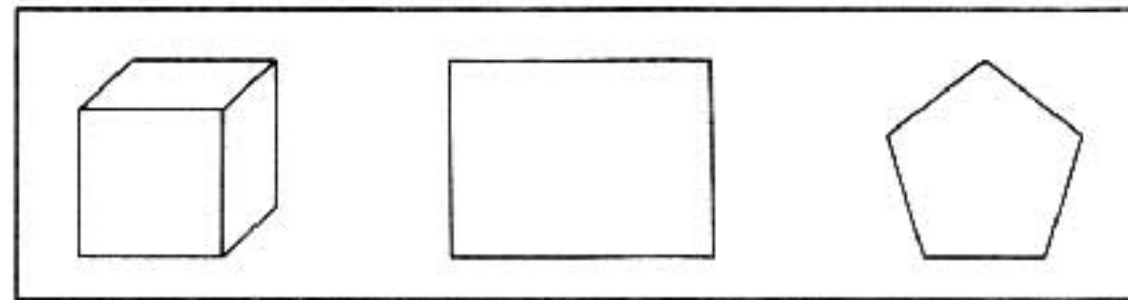
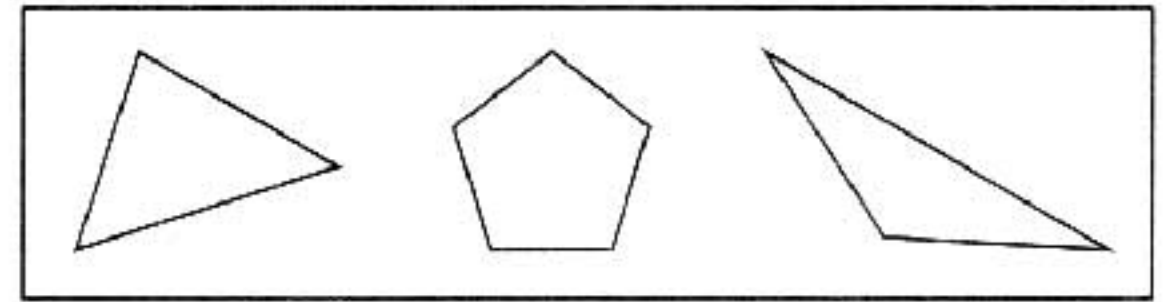
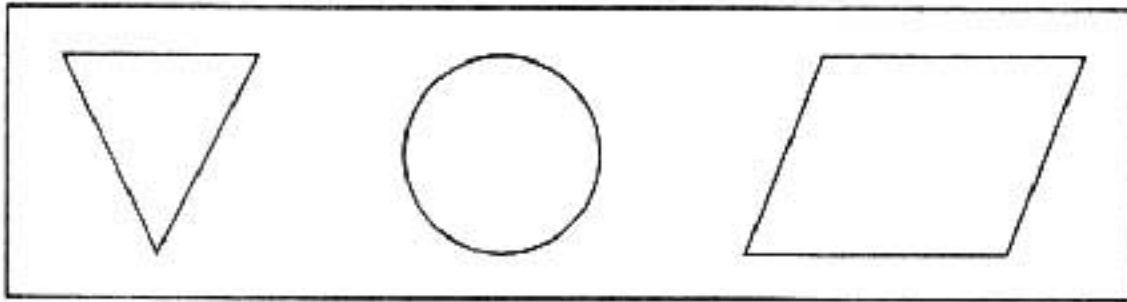

28

Посчитай и поставь в клеточках точки согласно общему числу фигур на рисунках.

Треугольники —

Четырёхугольники —

Круги —

Овалы —

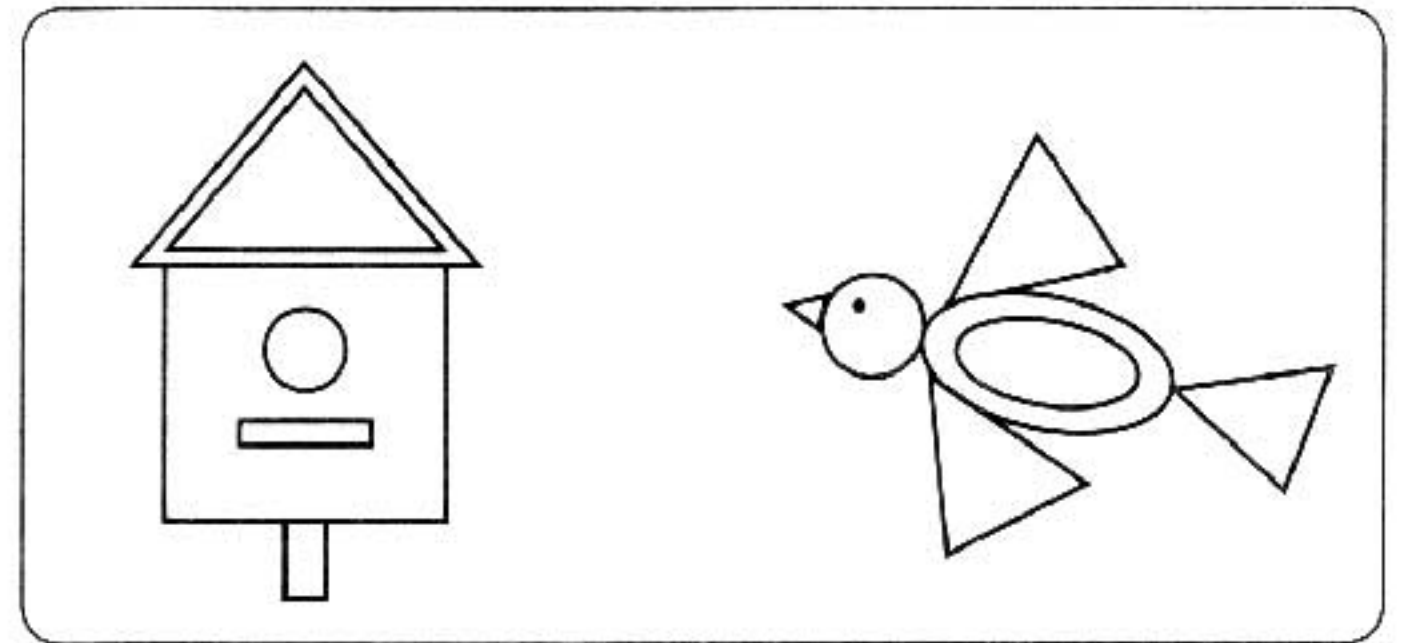

29

Посчитай количество квадратов в каждой фигуре и поставь нужное количество точек в клеточках.

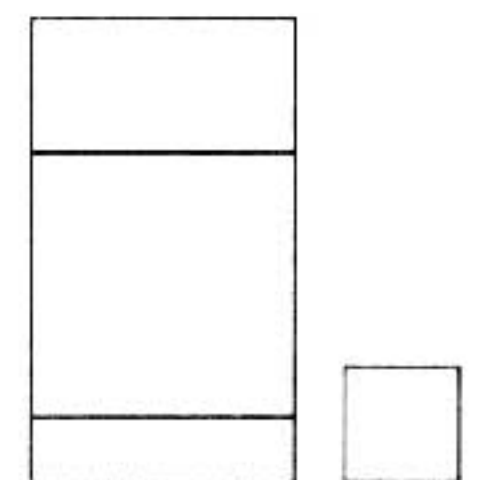
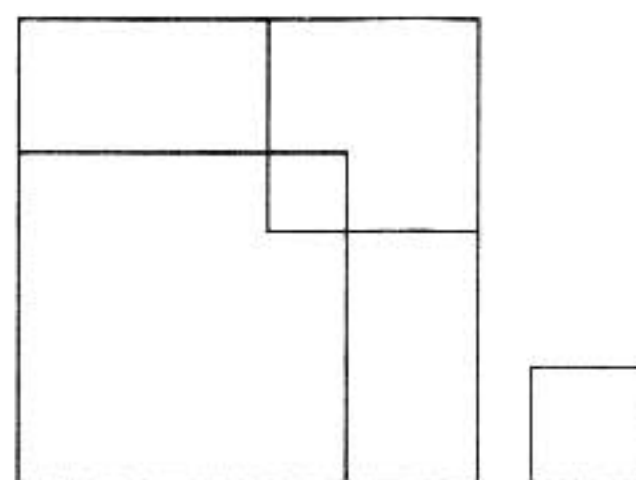
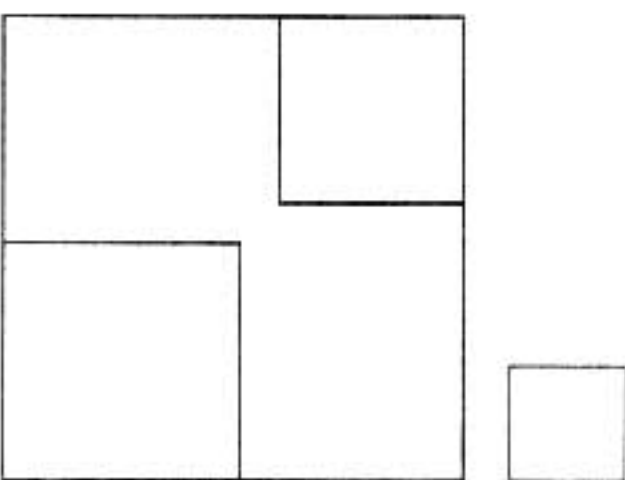

30*

По рисунку составь задачу на вычитание.

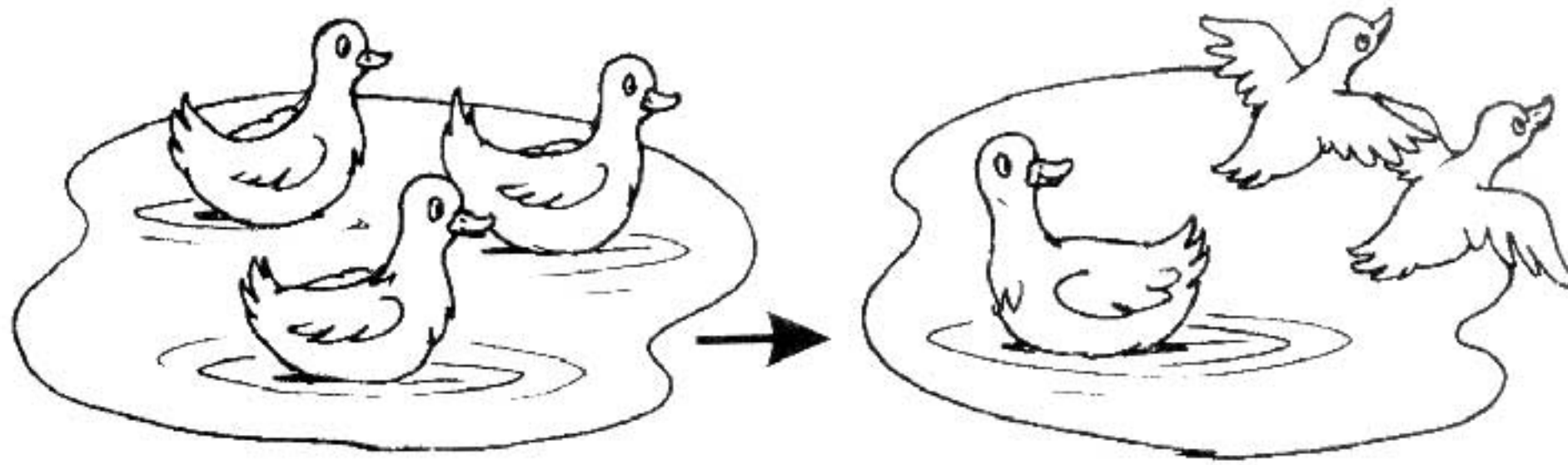

- Запиши решение.

□	−	□	=	□
---	---	---	---	---

- Назови условие, вопрос и ответ к этой задаче.

31

Рассмотри рисунок. Найди мячик под двумя снежинками. Что находится слева от него? А справа? Найди то, что нарисовано над двумя жёлудями. Что нарисовано под двумя грибами?

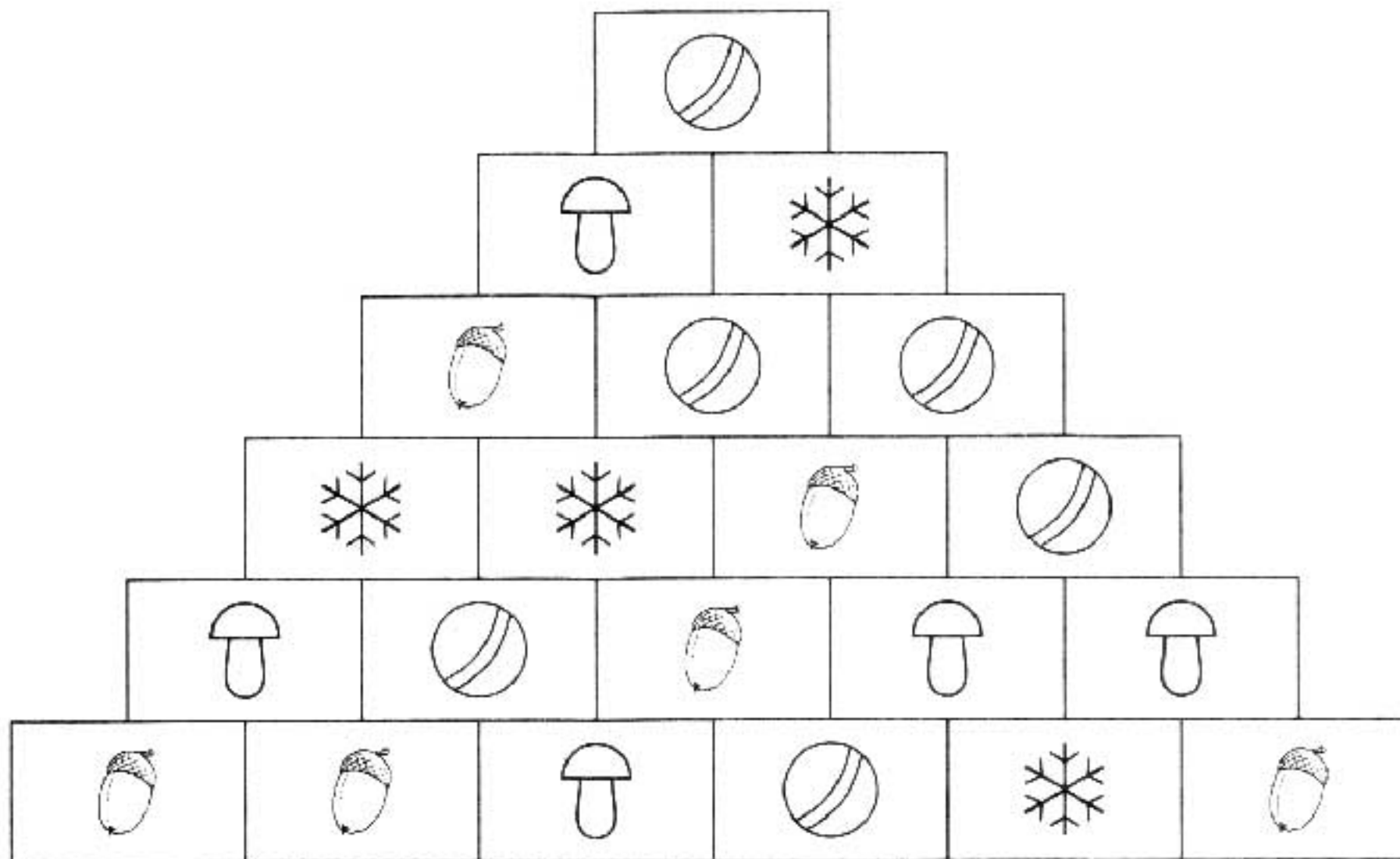

32

Под диктовку нарисуй картину. Начинай рисовать от маленькой точки по клеточкам.

Три клеточки вверх, одна клеточка влево, одна вниз, четыре вправо, одна вверх, одна влево, семь вниз, одна вправо, две вверх, две вправо, две вниз, одна вправо, пять вверх, одна влево, одна вниз, пять влево.

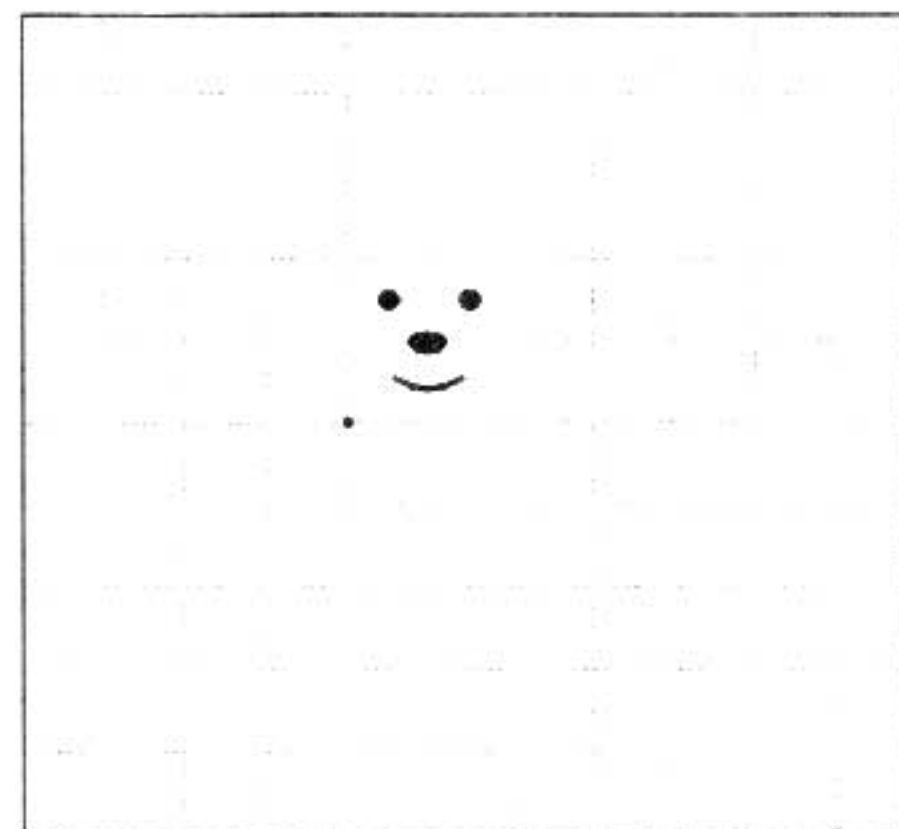

ОЦЕНКИ: 30. 😊 ; 31. 😊 ; 32. 😊 .

15

33* По образцу допиши соседей по этажу к каждому числу так, чтобы числа на каждом этаже составляли число 9 в первом домике и число 7 — во втором.

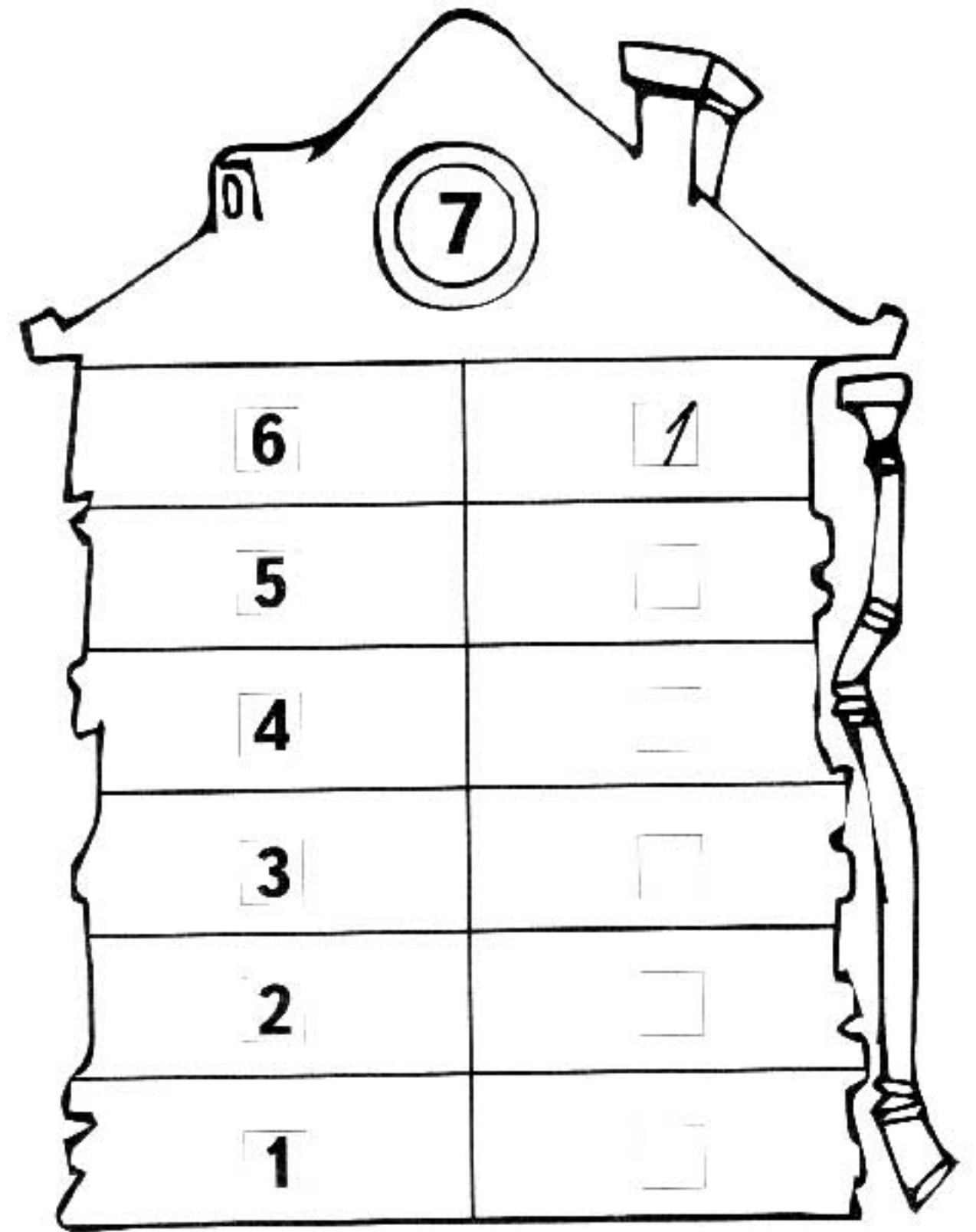
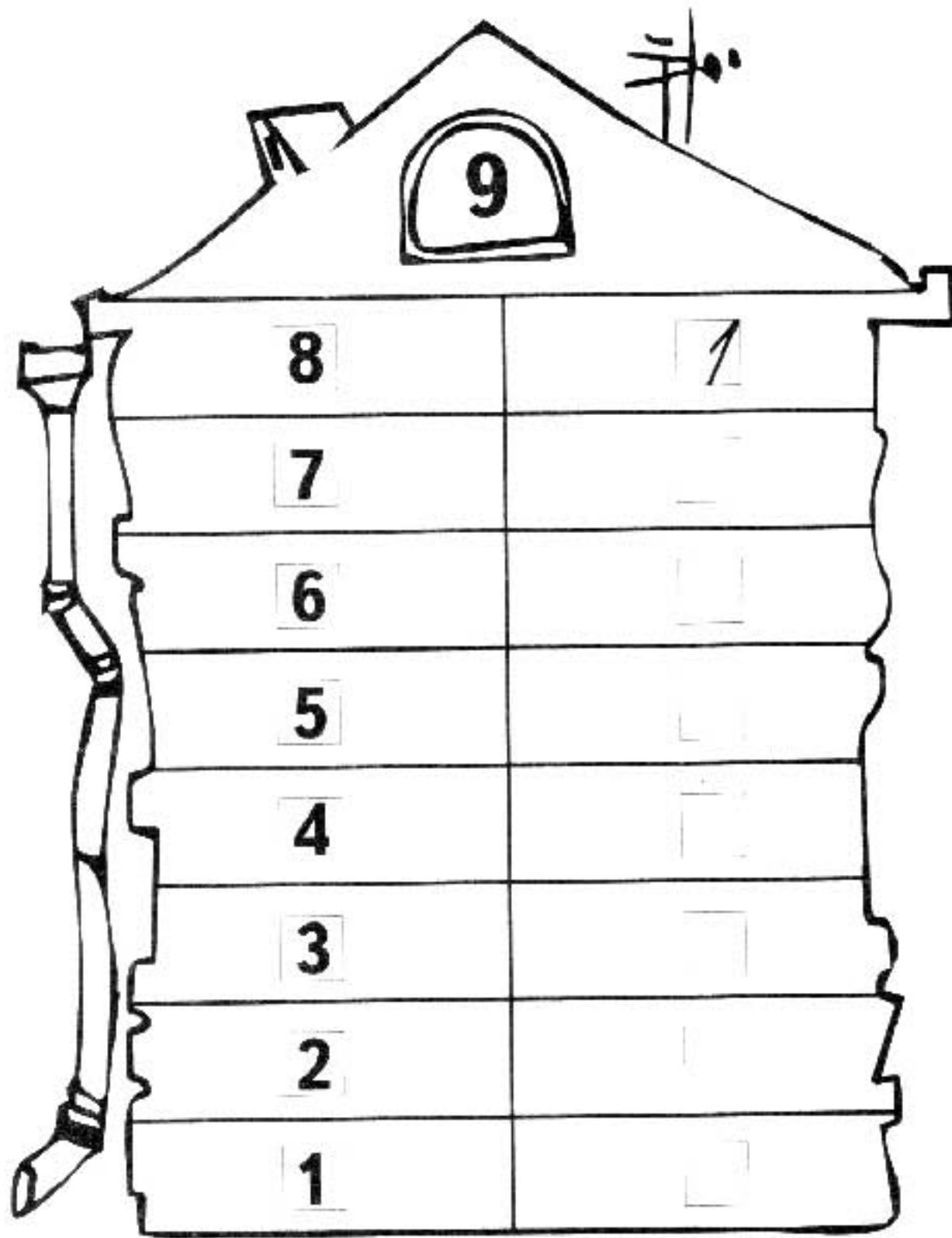

34* Заполни клеточки по образцу.

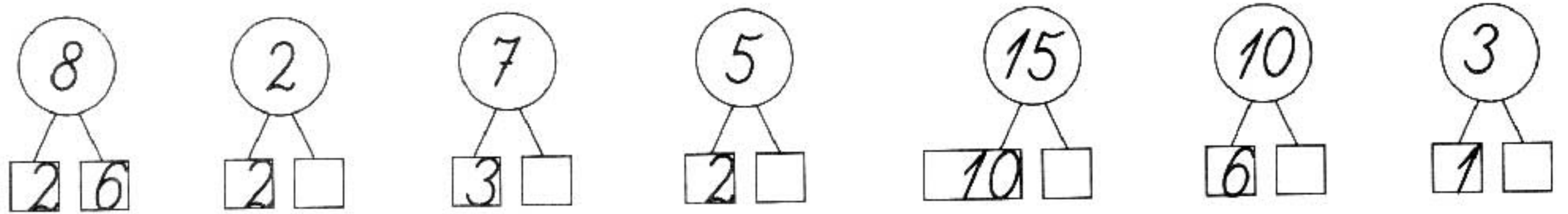

35* По образцу напиши на облаках состав числа 10.

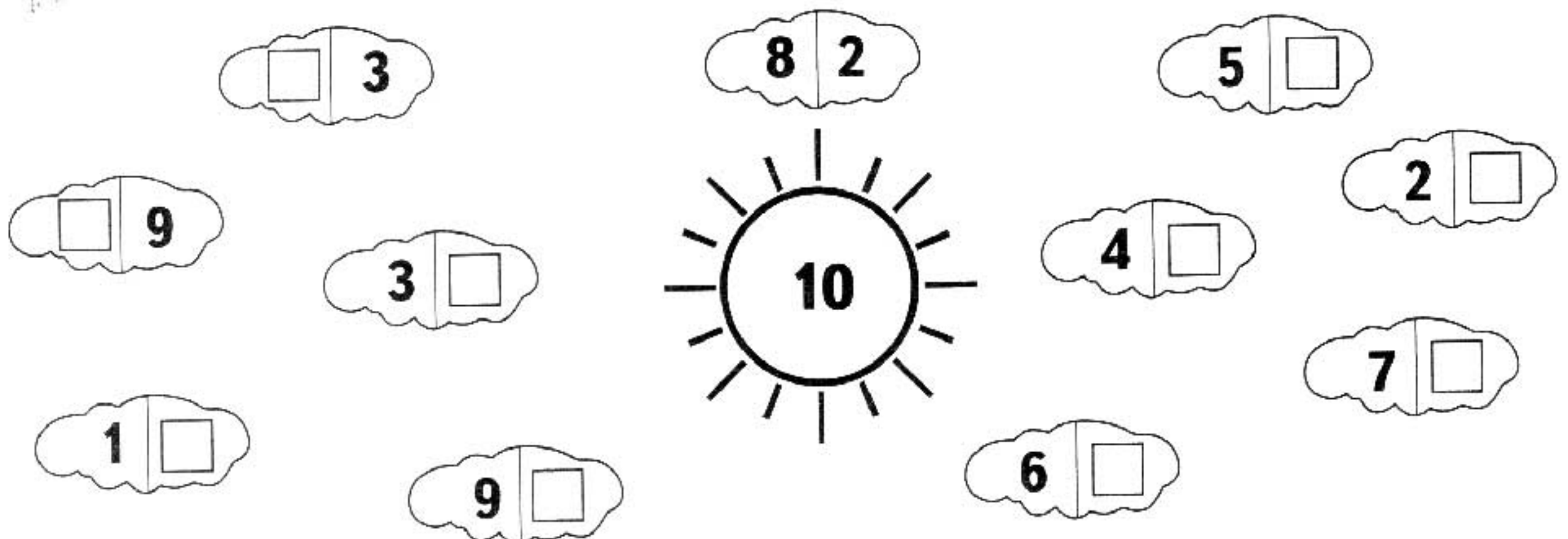

36 Выполни задание по образцу.



$$\begin{array}{c} \bullet \bullet \bullet \\ \bullet \bullet \end{array} - \begin{array}{c} \bullet \bullet \\ \bullet \bullet \end{array} = \bullet$$

$$\bigcirc \bigcirc + \bigcirc \bigcirc =$$

$$\triangle \triangle + \triangle =$$

$$\begin{array}{c} \square \square \\ \square \square \end{array} - \square =$$

37* Чтобы узнать, какая из машин самая быстрая, надо решить примеры на флажках (где ответ — наибольшее число, та машина — самая быстрая). Раскрась самую быструю машину.

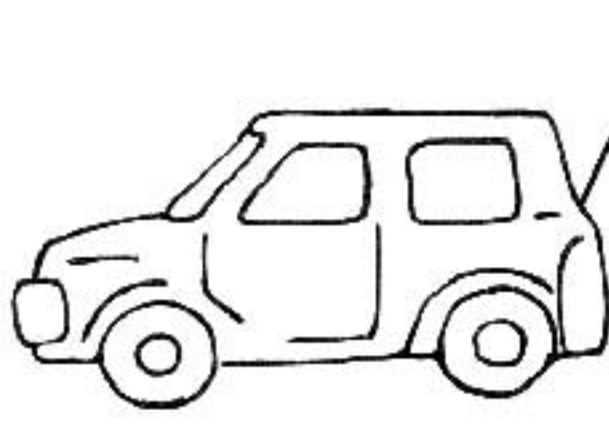
		
$_ + _ = _$	$_ - _ = _$	$_ + _ = _$

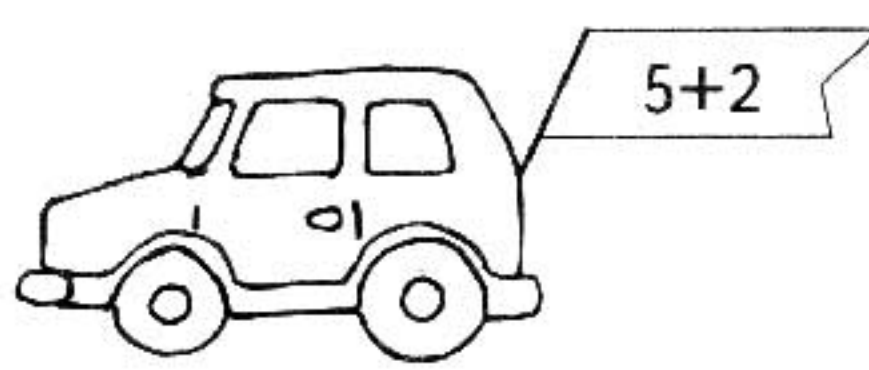
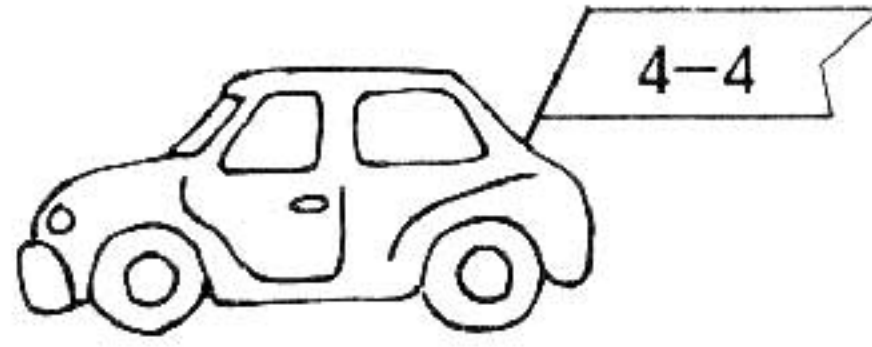
	
$_ + _ = _$	$_ - _ = _$

38* Русалочка решала примеры, написанные на песке. Набежала морская волна и смыла часть записей. Помоги Русалочке — впиши пропущенные числа.

$5 + _ = 9$	$3 - 1 = _$
$2 + _ = 7$	$3 - 3 = _$
$7 - 7 = _$	$4 + 5 = _$
$7 - 5 = _$	
$10 + 10 = _ _$	



ОЦЕНКИ: 36. 😊 ; 37. 😊 ; 38. 😊 .

39* Реши задачу (**У** — условие, **В** — вопрос, **Р** — решение, **О** — ответ).

У Коля решил измерить расстояние между двумя деревьями. От одного дерева до камня было три шага, а от камня до другого дерева — два шага.



В Сколько шагов от дерева до дерева? Запиши.

Р $\square + \square = \square$

О От дерева до дерева \square шагов.

40* Реши задачу.



У Три рыжие лисички играли на траве. Одна из них спряталась.

В Сколько лисичек осталось?

Р $\square - \square = \square$

О Осталось \square лисички.

41* По рисункам составь и реши задачи. Запиши решения в клеточках.

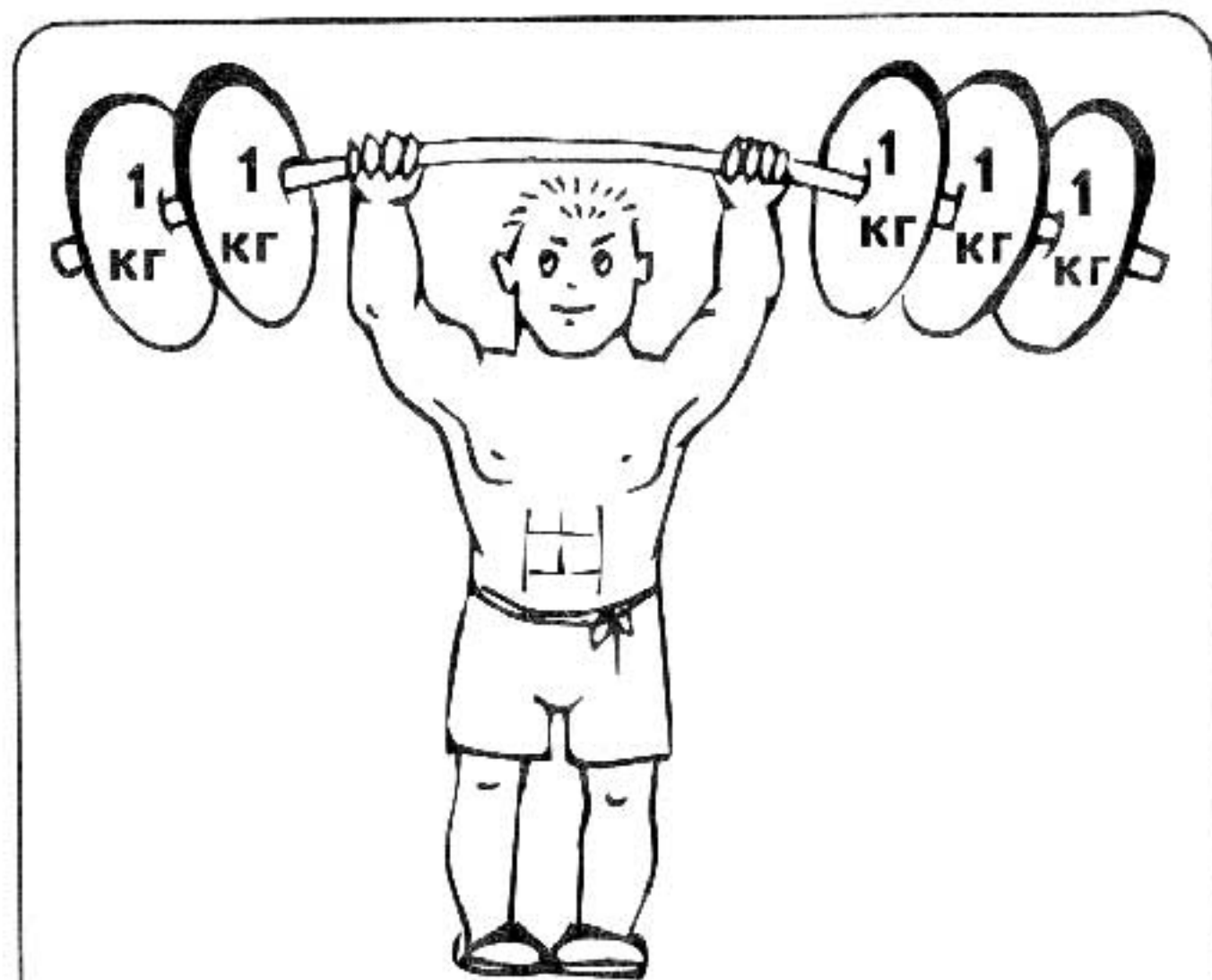

С одной стороны: $\square + \square = \square$ (кг)

С другой стороны: $\square + \square = \square$ (кг)

Всего атлет поднял: $\square + \square = \square$ (кг)

Ответ: атлет поднял \square кг.

Было:



Стало:

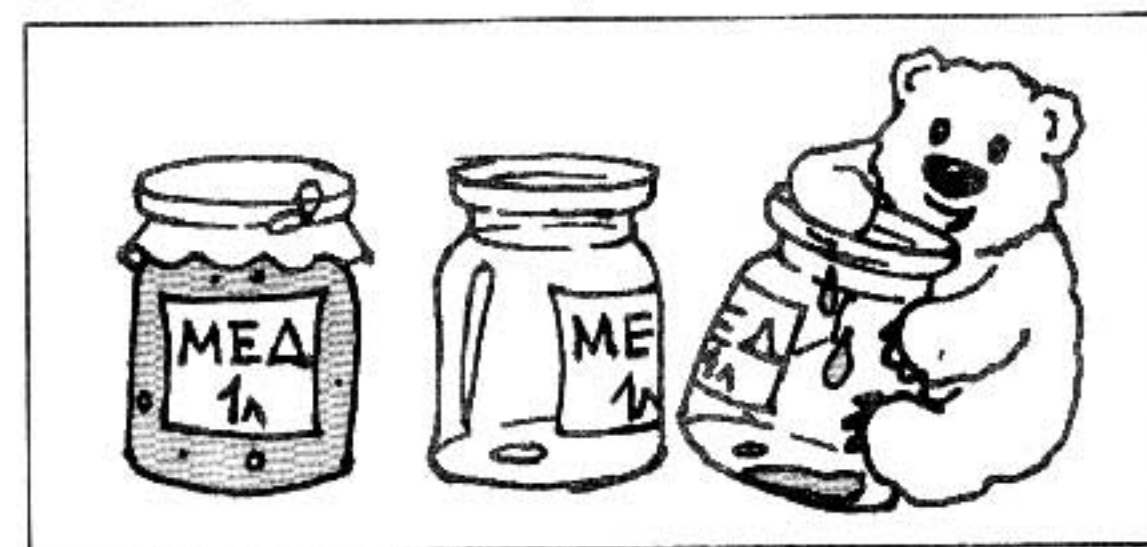

Было меда: $\square + \square = \square$ (л.)

Осталось меда: $\square - \square = \square$ (л.)

Ответ: \square банка меда.

42* Сколько монет на каждом рисунке? А сколько копеек? Запиши, сколько копеек.

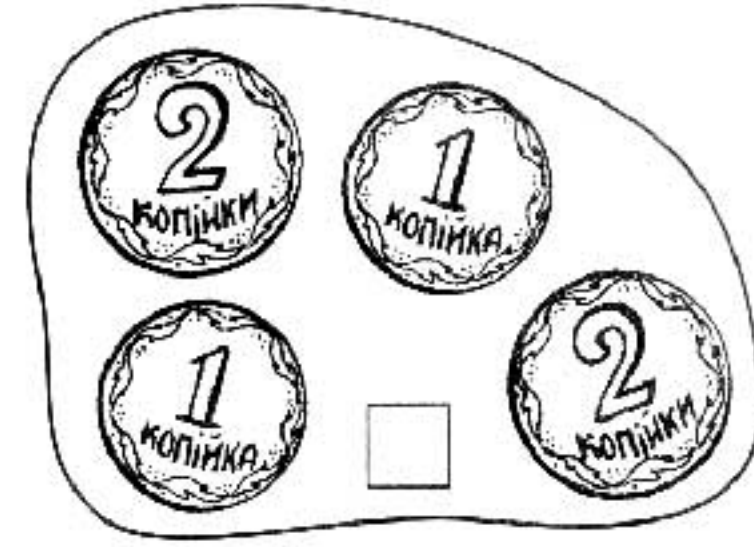

43* Сравни. Впиши соответствующие знаки (>, <, =).

13 15
15 15

15 50
100 100

50 90
80 90

44* Допиши цифры на циферблате часов. Скажи, за какое время большая стрелка пробегает полный круг? А маленькая? Сколько минут в часе? Сколько часов в сутках?

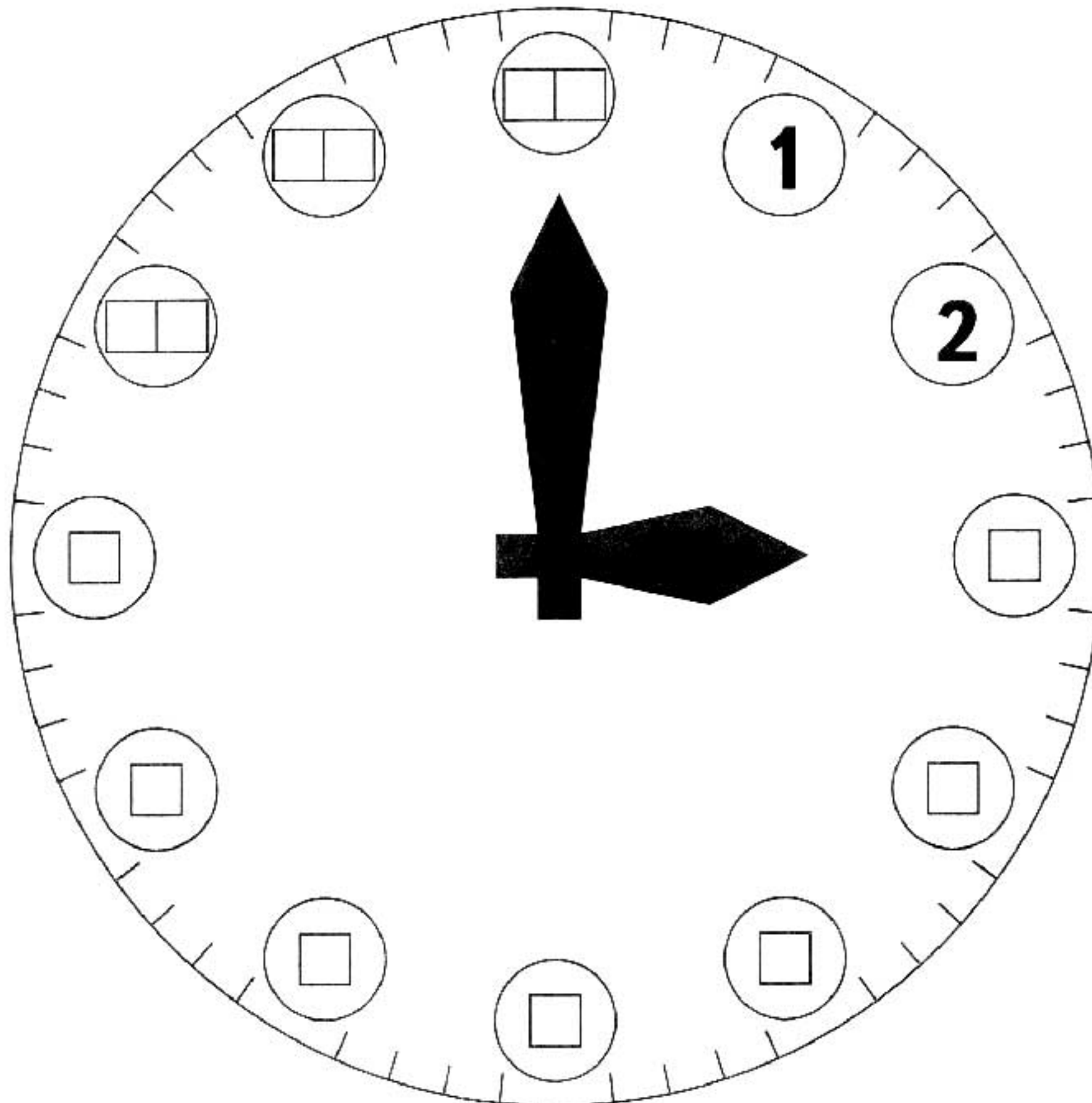

ОЦЕНКИ: 42. ; 43. ; 44 .

45 Послушай и отгадай загадки.

Двенадцать братьев
Друг за другом ходят,
Друг друга не обходят.

(Месяцы)

Что за птицы пролетают?
По семерке в каждой стае.
Вереницею летят,
Не воротятся назад.

(Длинные)

46*

Продолжи нумеровать месяцы по порядку. Окошки с названиями зимних месяцев раскрась синим цветом, весенних — зеленым, летних — красным, осенних — желтым.

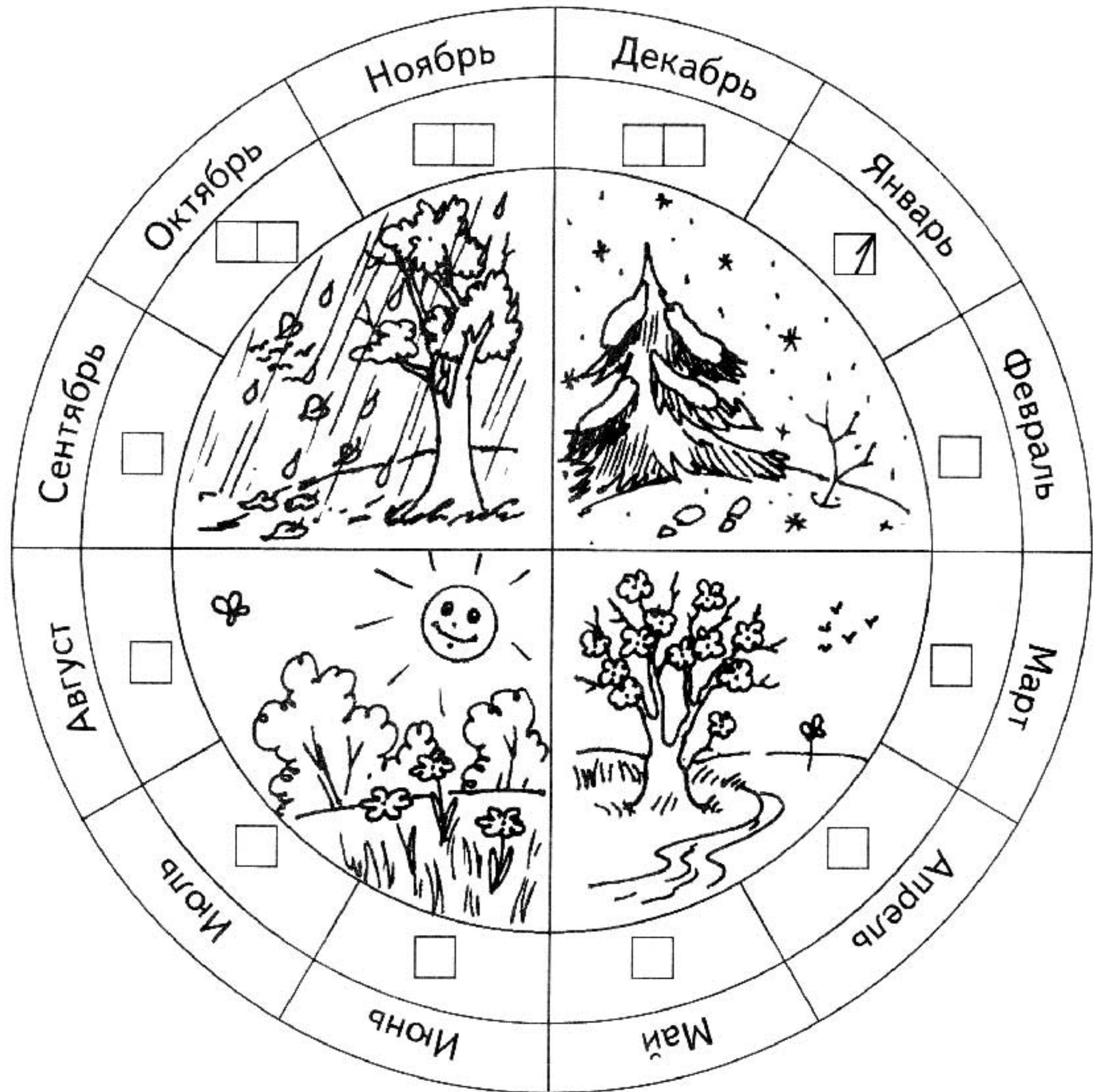

- Назови все времена года. Сколько их? Сколько месяцев в каждом времени года? Назови весенние месяцы.

ЛОГИКА

Согласно существующей практике, при поступлении в школу ребенок шести лет должен иметь такие знания и навыки:

1. Владеть элементарными приемами классификации: объединять предметы по общим признакам, делить их на группы, находить лишний предмет в группе.
2. Владеть приемами сравнения: умением устанавливать признаки сходства и отличия между предметами и явлениями (по количеству, длине, ширине, толщине, высоте, объему, внешним признакам).
3. Владеть приемами систематизации: умением располагать предметы в определенном порядке, устанавливать между ними определенную последовательность на основании двух и более признаков.
4. Уметь рассуждать: обосновывать, доказывать и отстаивать правильность своих мыслей, используя при этом связки «и...», «...если, то...», «...потому, что...».
5. Делать правильные выводы на основе предложенных ситуаций или условий.
6. Владеть навыками решения логических задач, находить логические ошибки на рисунках.
7. Уметь воспроизводить последовательность действий и составлять связный рассказ по картинкам.

1

Антон выше Богдана, но ниже Саши. Андрюша ниже всех. Ребята построились по росту. Подумай и назови имена мальчиков, начиная от самого маленького до самого высокого.

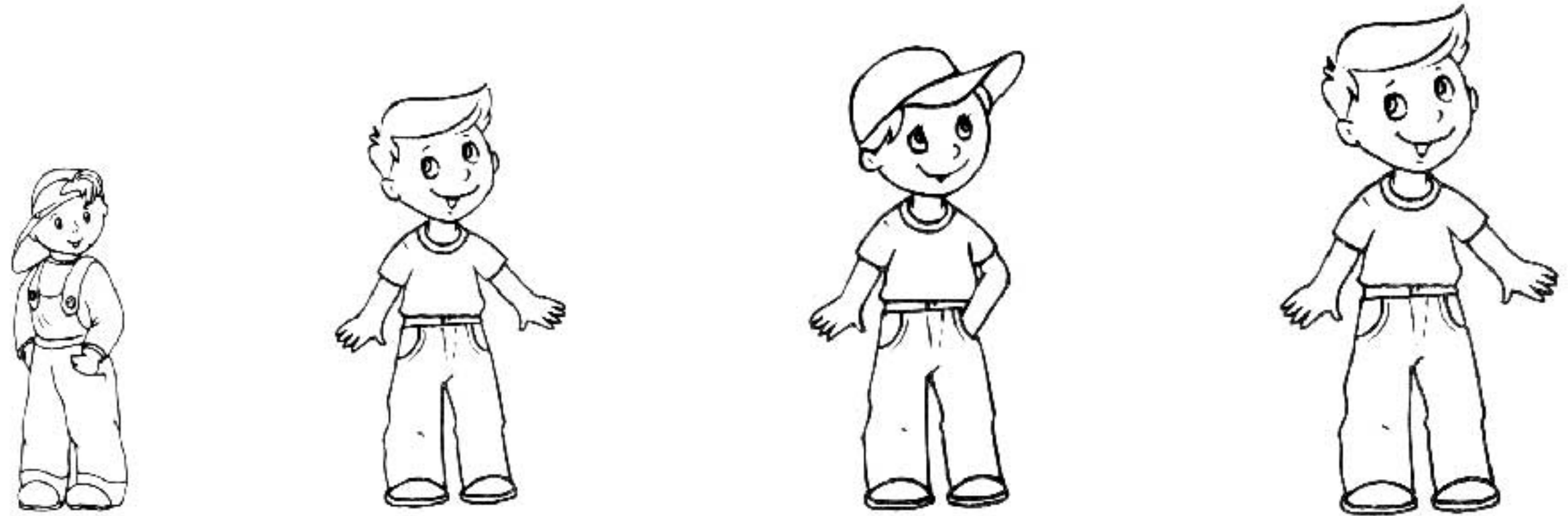

2

Наташа, Оксана и Таня пришли на праздничный утренник в детский сад в платьях разного цвета: красного, желтого и зеленого. Наташа была не в желтом, Оксана — не в желтом и не в зеленом. В каком платье была каждая девочка? Раскрась девочкам платья.



НАТАША

ОКСАНА

ТАНЯ

3

Котенок едет не в первом и не в последнем вагоне. Петушок — не в среднем и не в последнем вагоне. Раскрась желтым карандашом вагон, в котором едет котенок, а коричневым — вагон, в котором едет петушок.

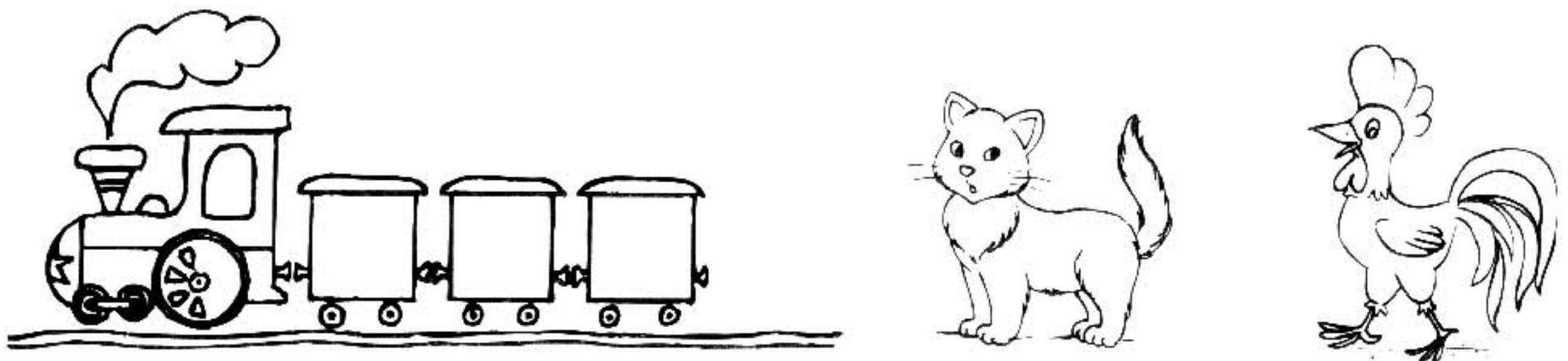

4 Максим и Ира пошли в лес собирать ягоды и грибы. Максим собирал не грибы. Покажи стрелочками, что собирала Ира, а что — Максим.



5 Бабушка связала шарфы своим внукам: Лене, Тане и Свете. У Лены шарф самый длинный, у Тани — самый короткий. Соедини линиями девочек и шарфы, принадлежащие им.



ЛЕНА



ТАНЯ



СВЕТА

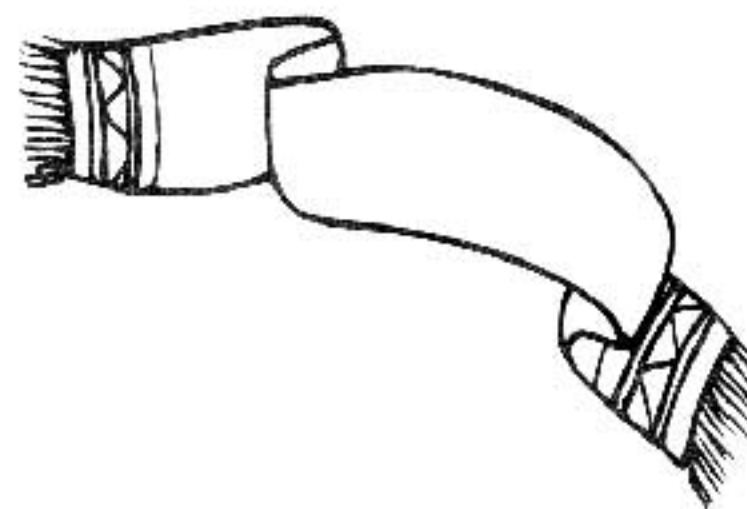
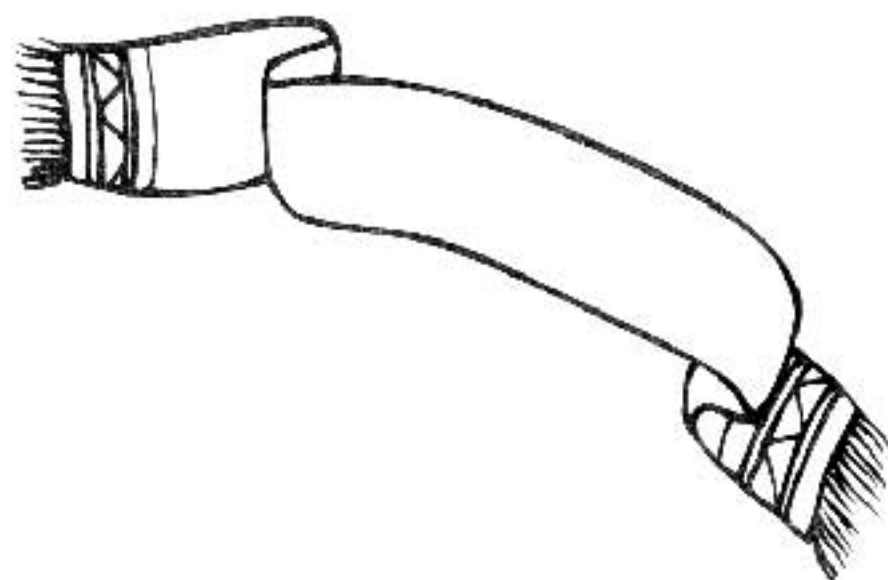
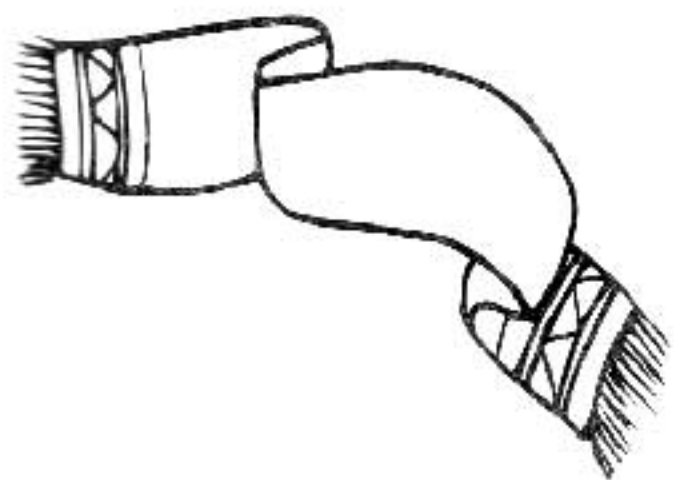

6 Стрекоза села не на цветок и не на лист. Бабочка села не на гриб и не на цветок. Жучок сел не на лист и не на гриб. Соедини линиями насекомых и те места, куда они сели.

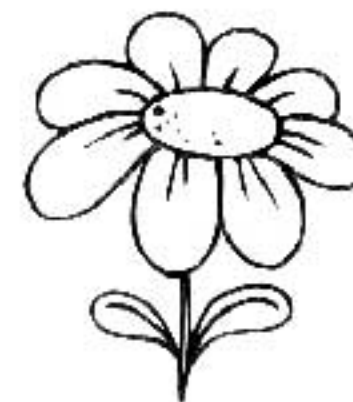
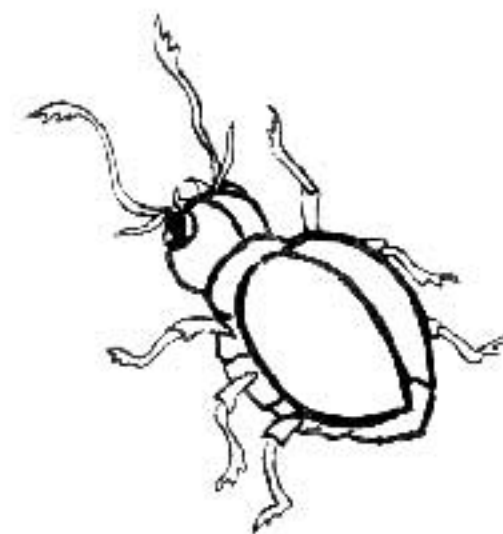
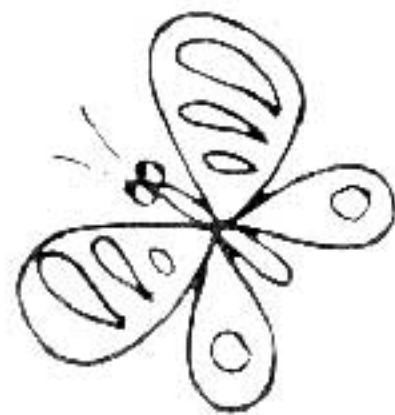
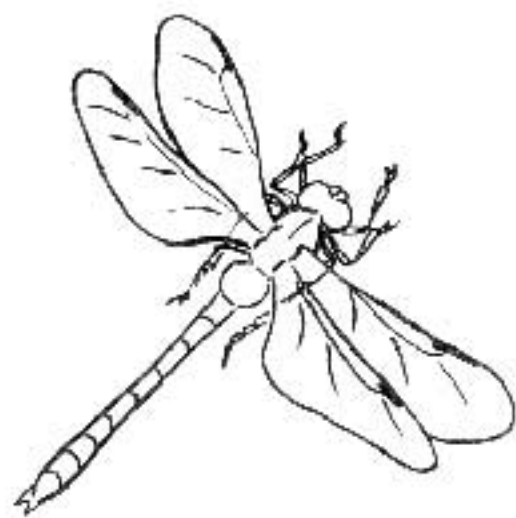

ОЦЕНКИ: 4. 😊 ; 5. 😊 ; 6. 😊 .

7 Подумай и дай ответы на вопросы.

- Бублик разрезали на три части. Сколько при этом сделали разрезов?



- Батон разрезали на четыре части. Сколько при этом сделали разрезов?

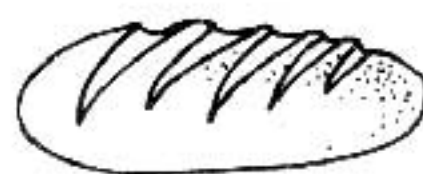

ЛОГИКА

- У девочки было целое яблоко и две половинки. Сколько всего яблок было у девочки?



- Груша тяжелее яблока, а яблоко тяжелее персика. Что тяжелее — груша или персик?



- Синий карандаш толще, чем желтый, а желтый толще, чем красный. Какой карандаш толще: синий или красный? Раскрась карандаши соответствующими цветами.

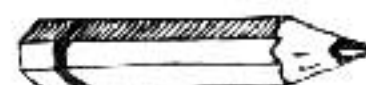

8 Закрась кружочек возле рисунка, на котором бабочек больше, чем цветочков, но меньше, чем грибочков.

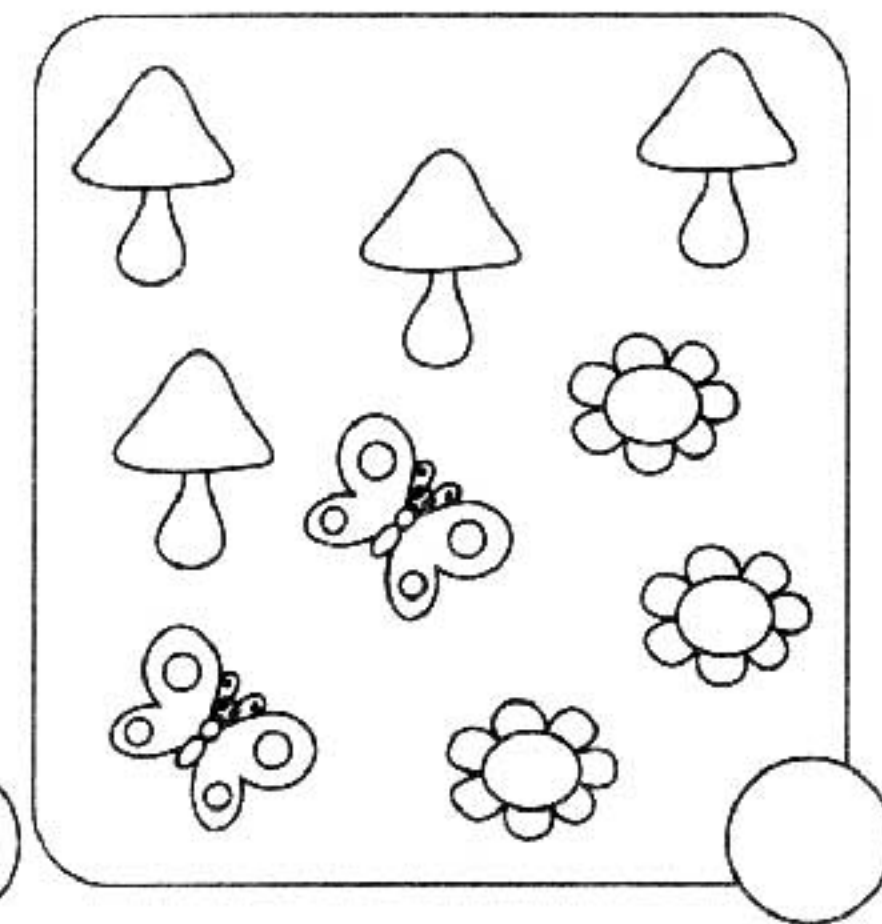
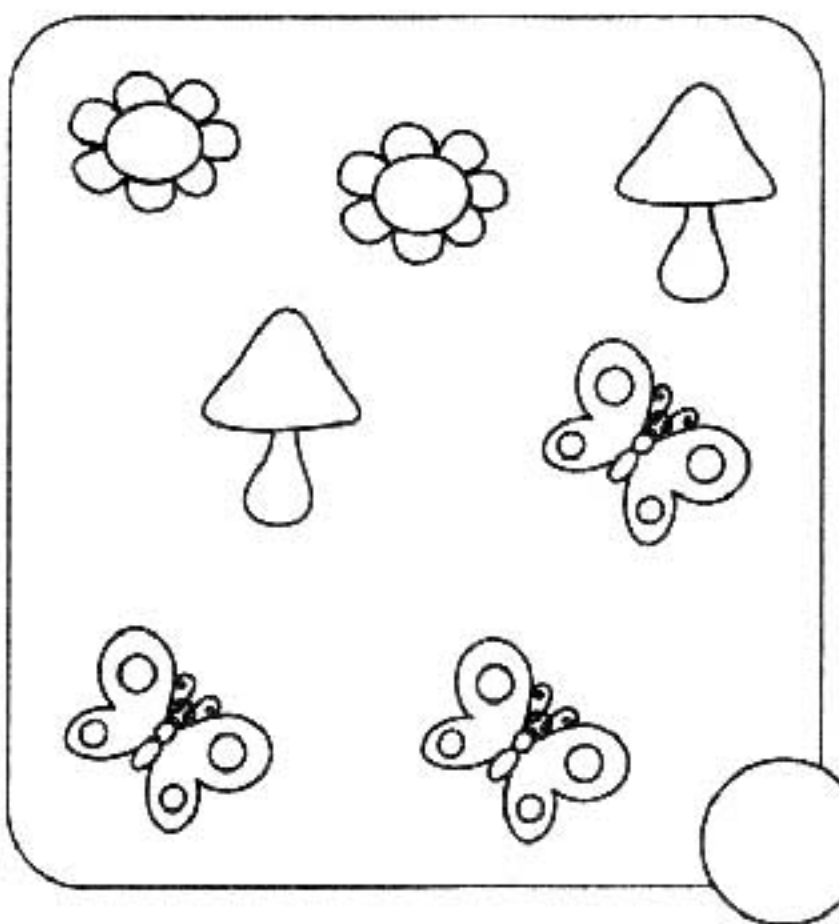
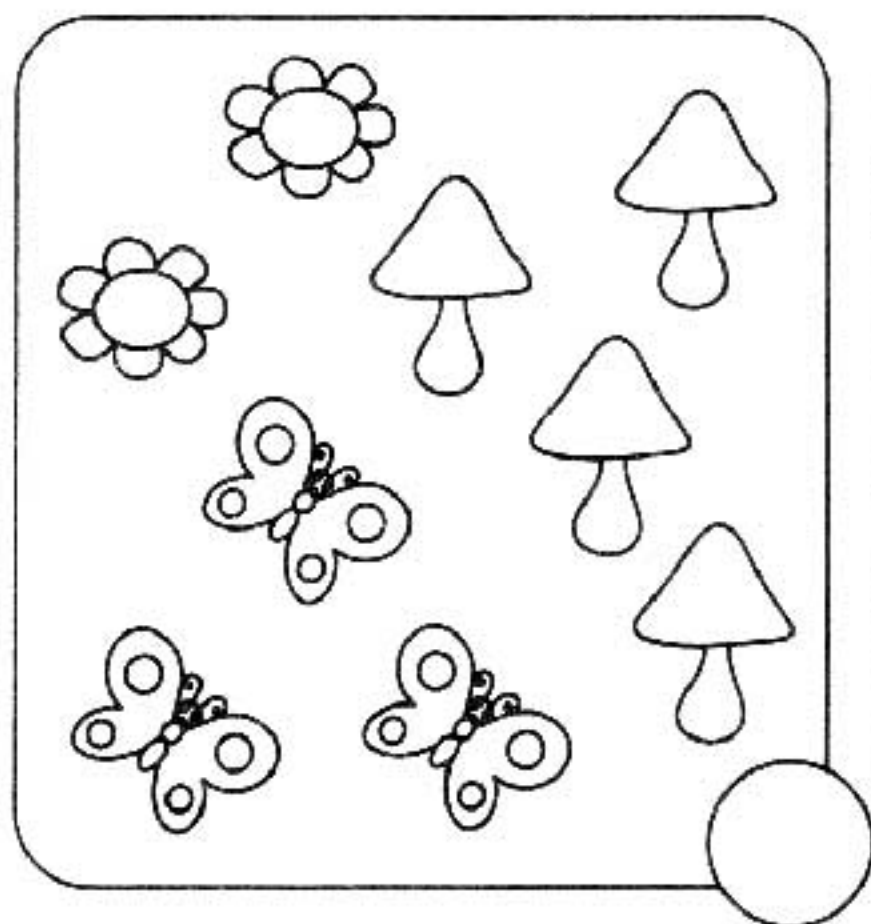

9 Подумай и дай ответы на вопросы.



- Сколько шей у пяти журавлей?
- Сколько рогов у двух коров?
- Сколько хвостов у пяти лисиц?
- Сколько ушек у трех медвежат?
- Сколько хвостов у двух ослов?
- Сколько глаз у двух котят?

10* Подумай. Будь внимательным!

- В «живом уголке» детского сада живут два попугая и пять рыбок. Сколько всего птичек живет в «живом уголке»?
- 2, 4, 6... А что дальше?
- Понедельник, вторник, среда... А что дальше?
- Стоит в поле дуб. На дубе 3 ветки. На каждой ветке по 2 груши. Сколько всего груш?
- На столе стояли 3 стакана молока. Саша выпил молоко из одного стакана. Сколько стаканов осталось?
- Что тяжелее — 100 граммов конфет или 100 граммов гвоздей?
- У моего папы двое детей: мальчик и девочка. Ни один из них мне не брат. Почему?
- Кого больше в пруду — карасей или рыбы?
- Кого больше в лесу — зверей или зайцев?

11 Как выглядит новый сосед Саши, если известно, что он не кудрявый, не в очках, но с веснушками.



ОЦЕНКИ: 9.  ; 10.  ; 11. .

12 Найди в каждой рамочке лишний предмет и зачеркни его. Объясни почему.

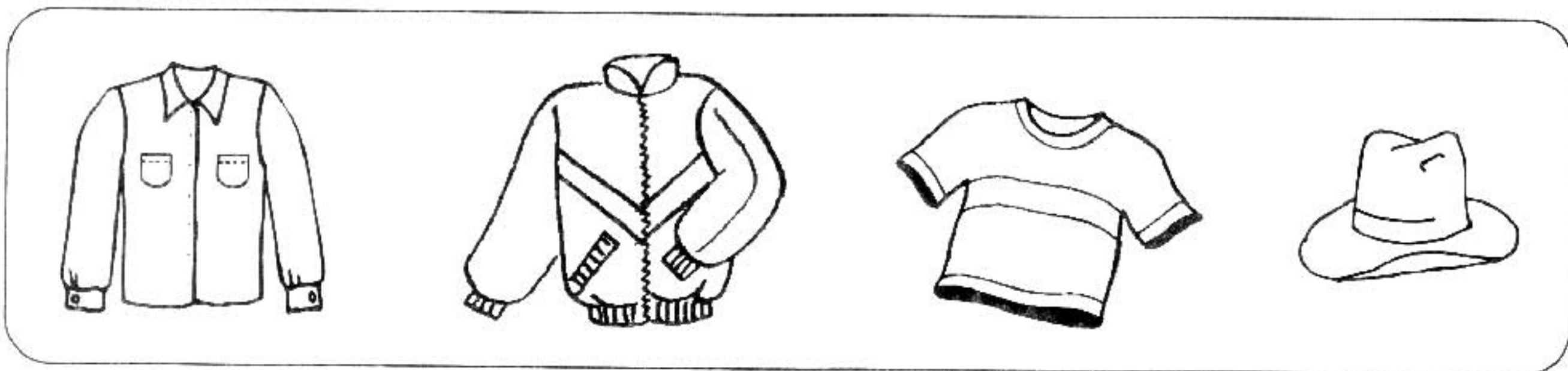

ЛОГИКА

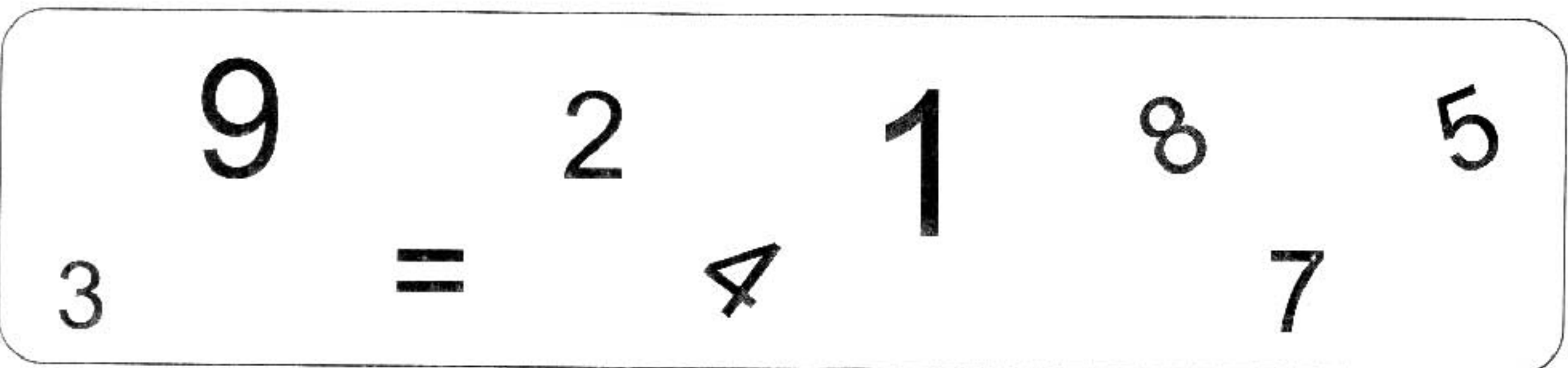
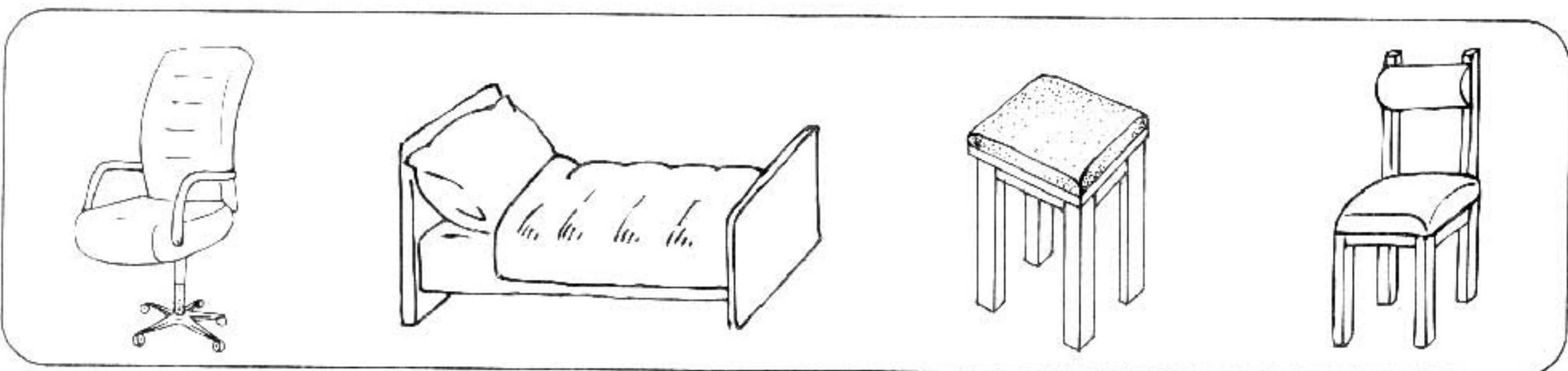

13 Подчеркни предметы, которые можно закрыть.

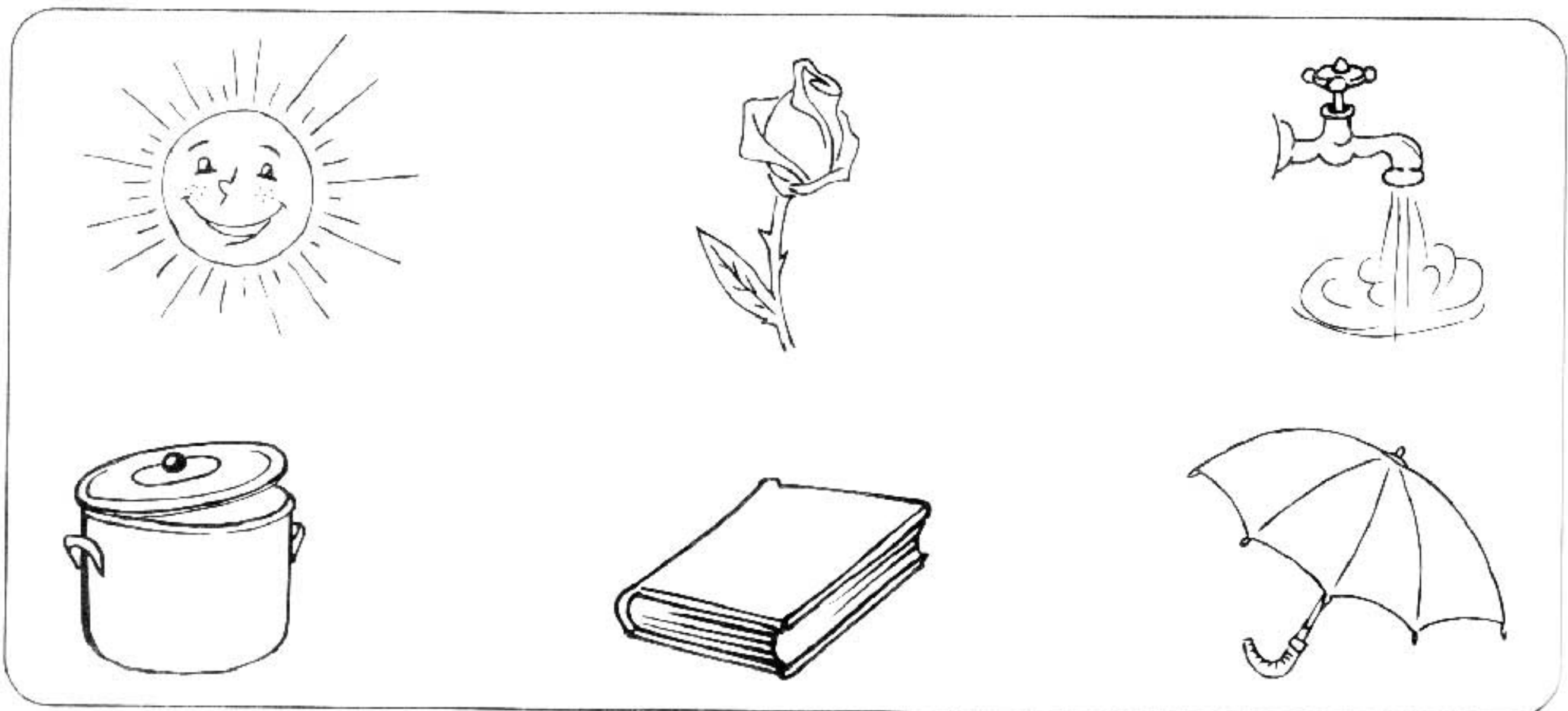

14

Закрась кружочки около предметов, изготовленных из бумаги, желтым цветом, изготовленных из металла — зеленым цветом, изготовленных из дерева — синим. Назови еще несколько предметов, кроме изображенных, которые изготавливают из бумаги, из металла, из дерева.

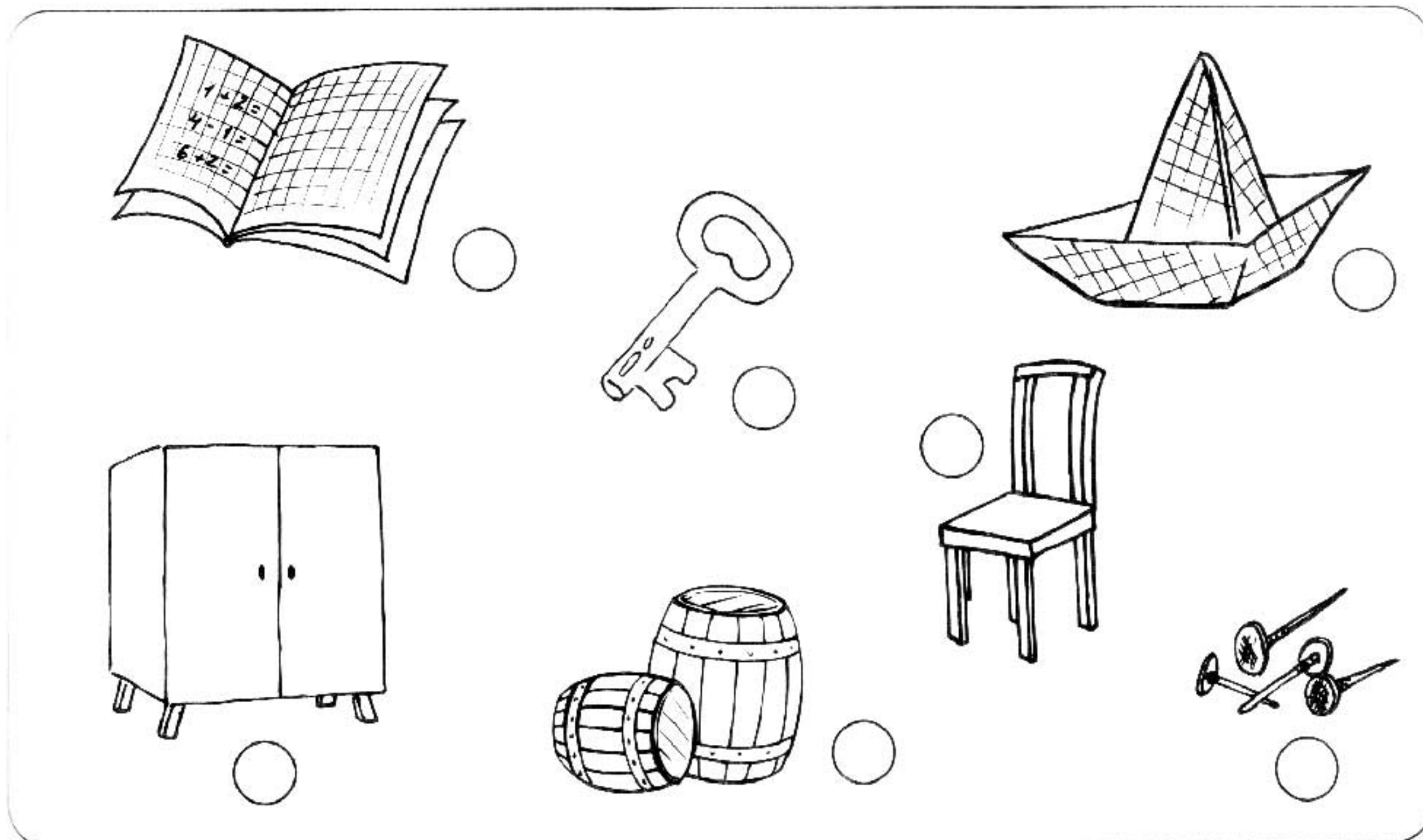

ЛОГИКА

15

Подумай, в каком порядке рисовали эти картинки. Поставь в кружочке около рисунка, который был первым, одну точку, около следующего — две точки и т. д.

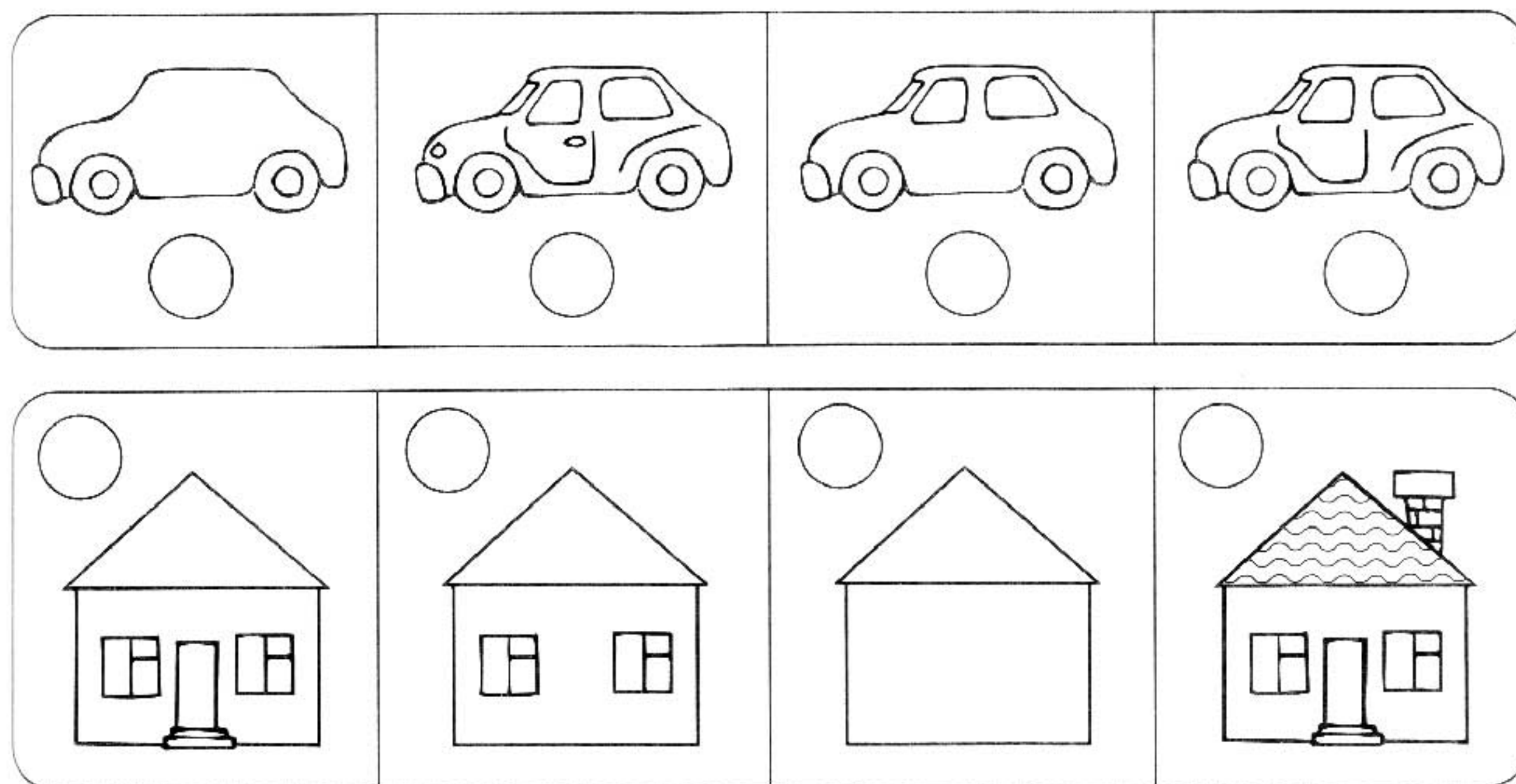

ОЦЕНКИ: 14. 🧠 ; 15. 🧠 .

16*

Подумай, по какому признаку сгруппированы фигуры в каждой рамочке.

ЛОГИКА

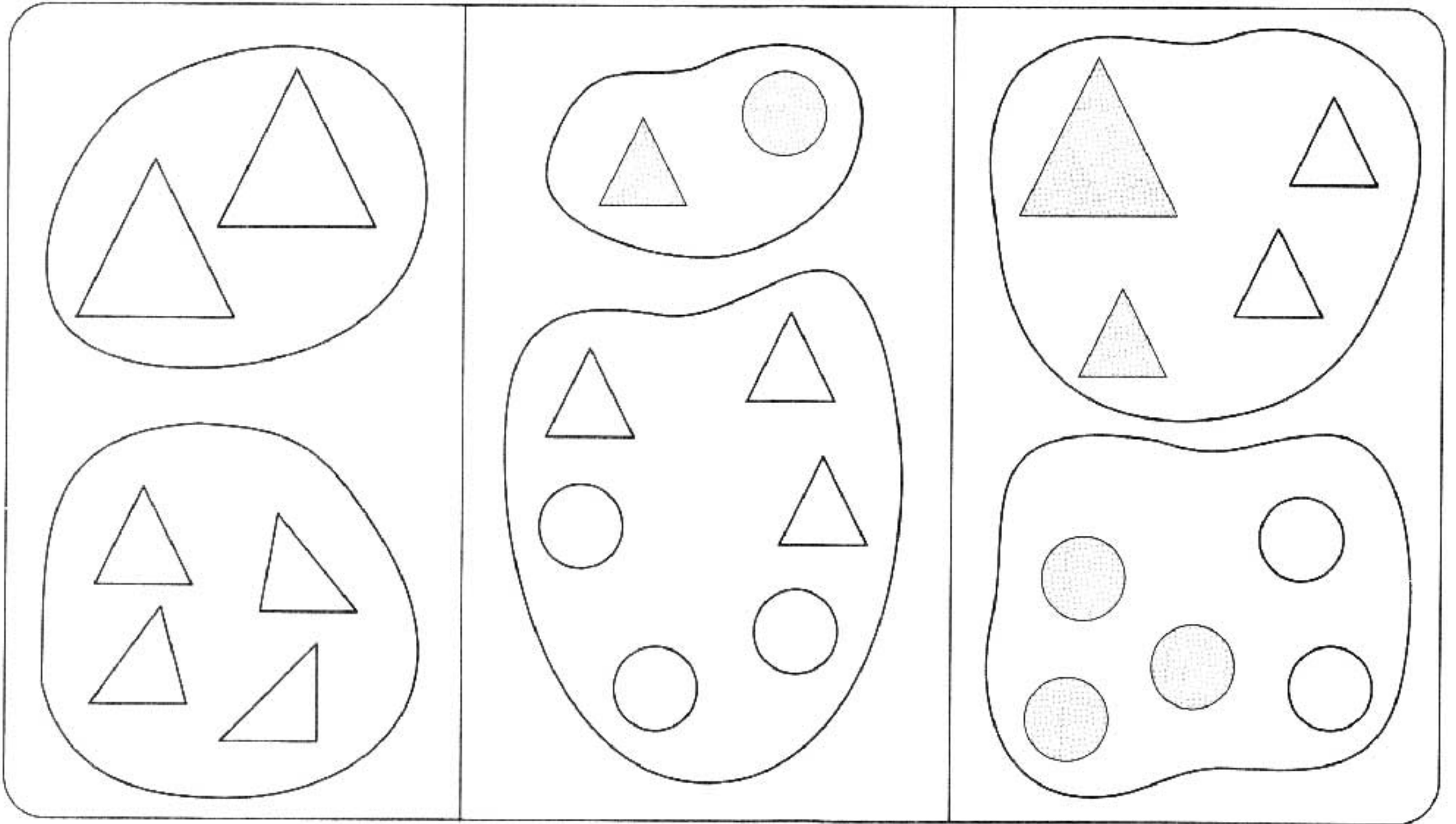

17*

В первой группе соедини линиями фигуры одинакового цвета. Во второй группе соедини линиями предметы одинаковой формы, в третьей — одинакового размера.

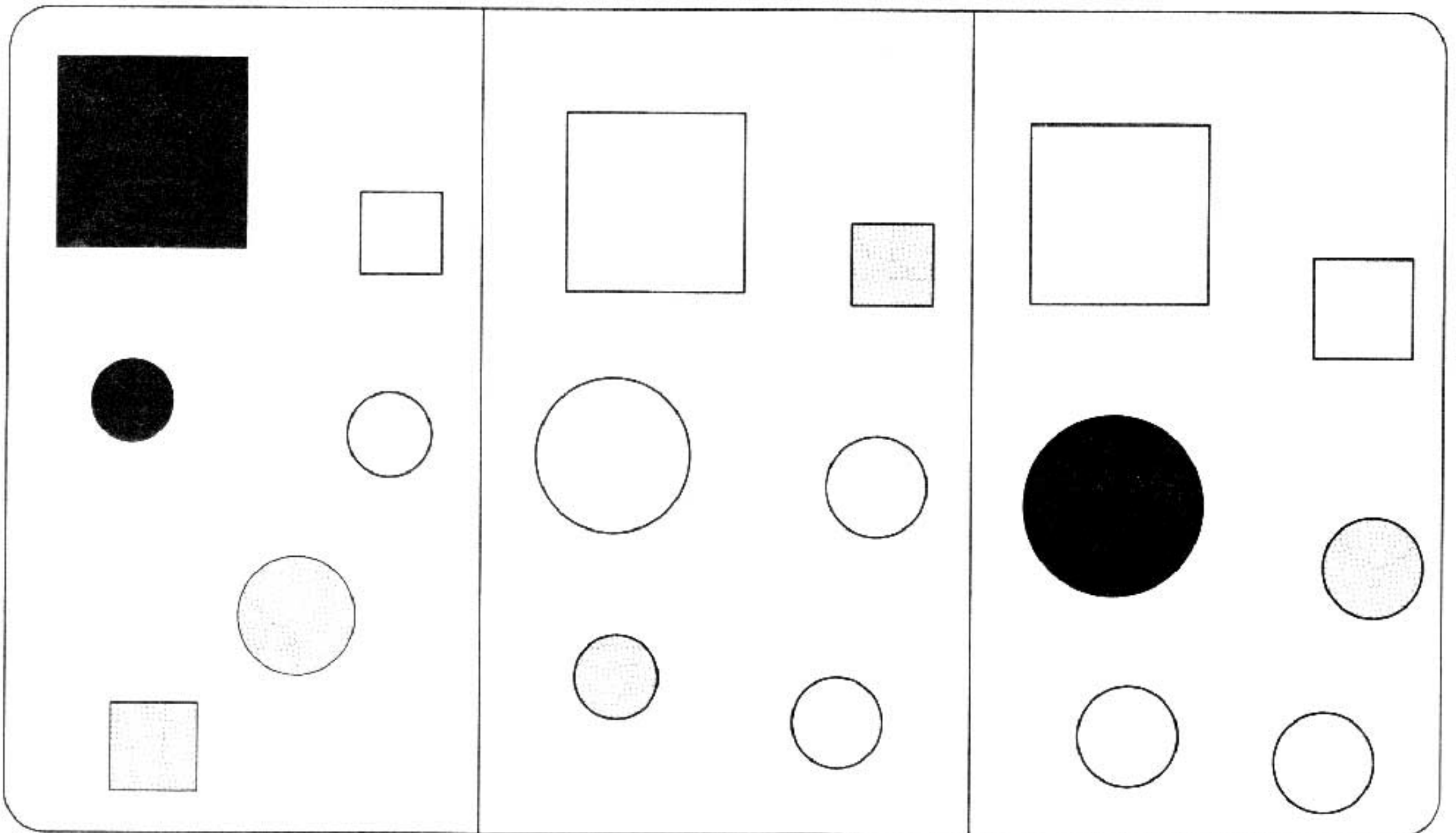

18

Подумай, в какую кружку в каждой рамочке можно налить больше воды. Почему?

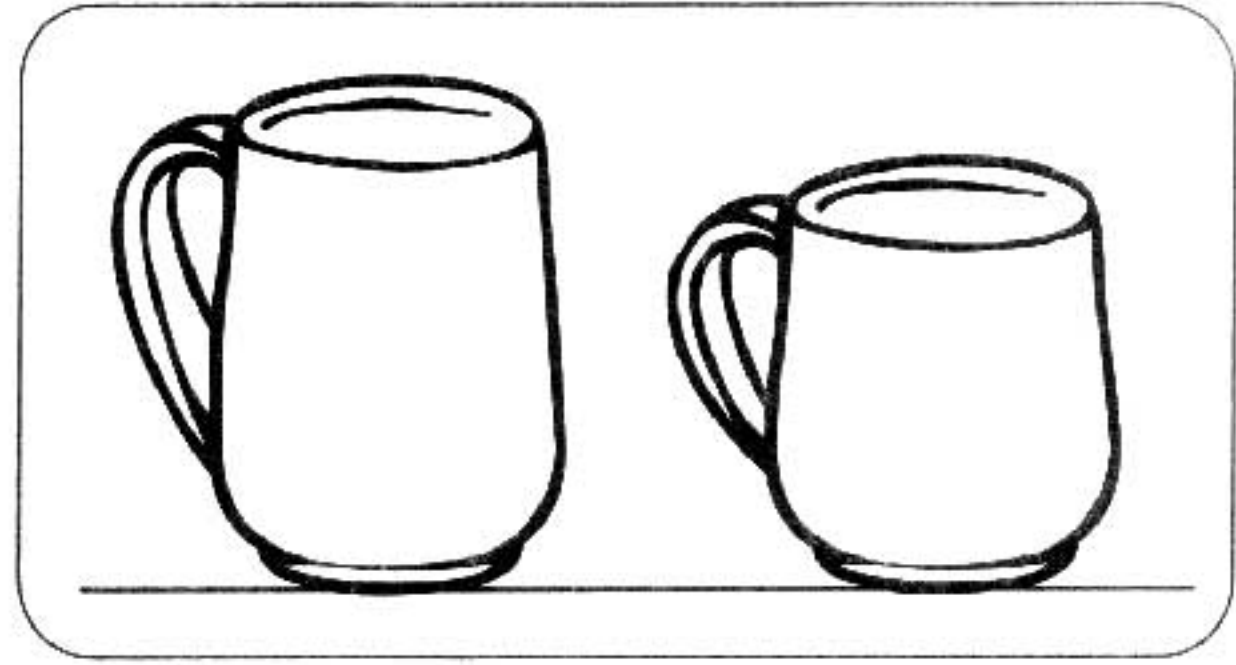
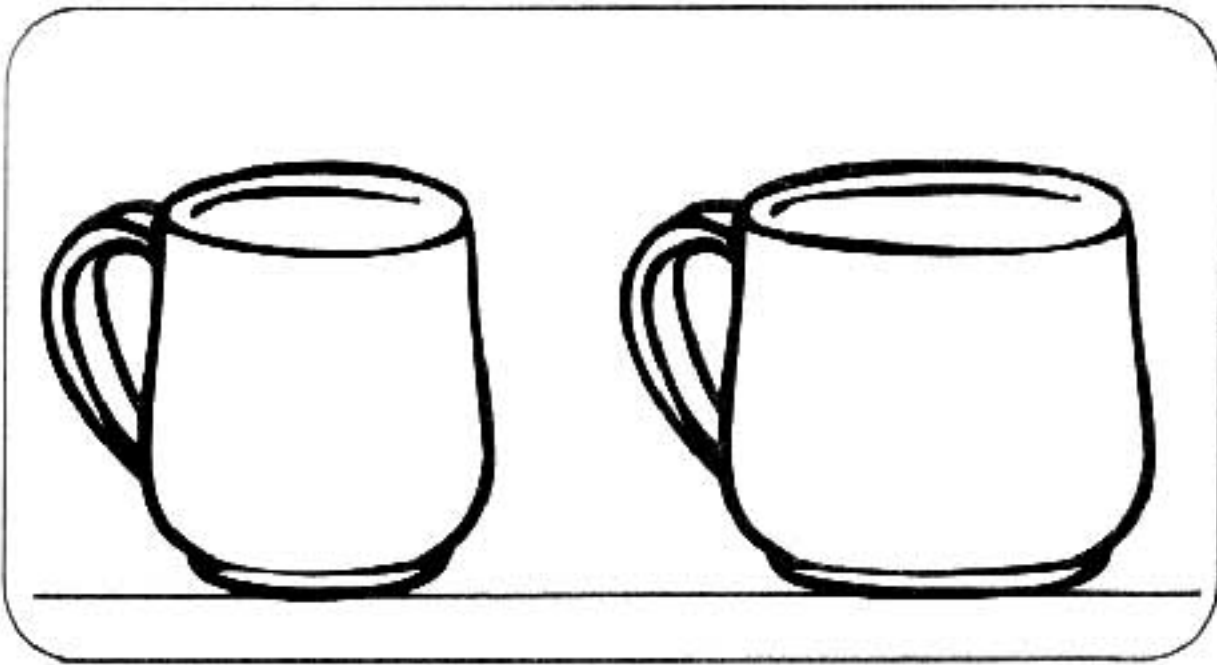

19

Подумай, чего больше поместится в корзинку — вишен или яблок? Почему?

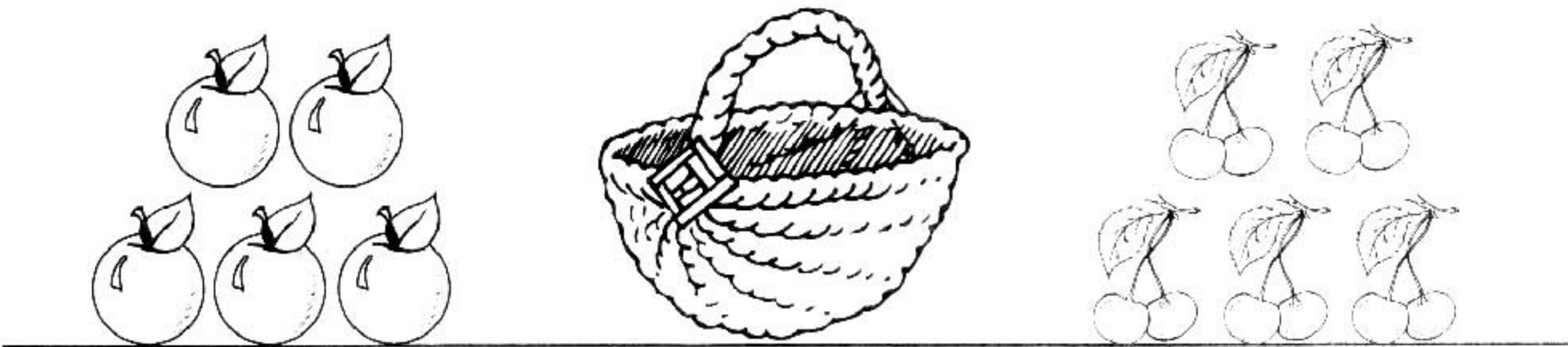

20

Подумай, для изготовления какой гирлянды понадобится больше деталей. Почему?

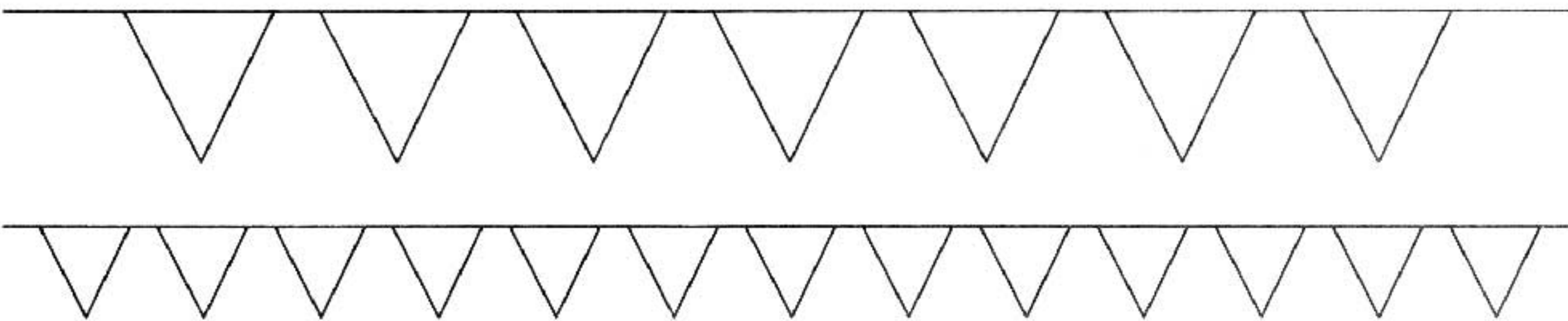

21*

Раскрась маленькие кубики так, чтобы большой кубик был между красным и синим, желтый — слева от красного, но справа от зеленого.

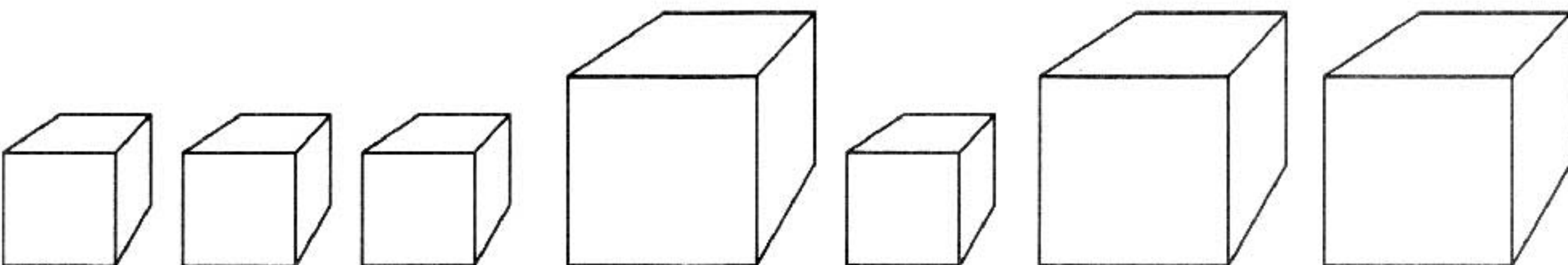



ОЦЕНКИ: 18. 🤖 ; 19. 🤖 ; 20. 🤖 ; 21. 🤖 .

Подумай и покажи стрелочкой, какой из предметов, нарисованных справа, должен стоять вместо вопросительного знака. Объясни свой выбор.

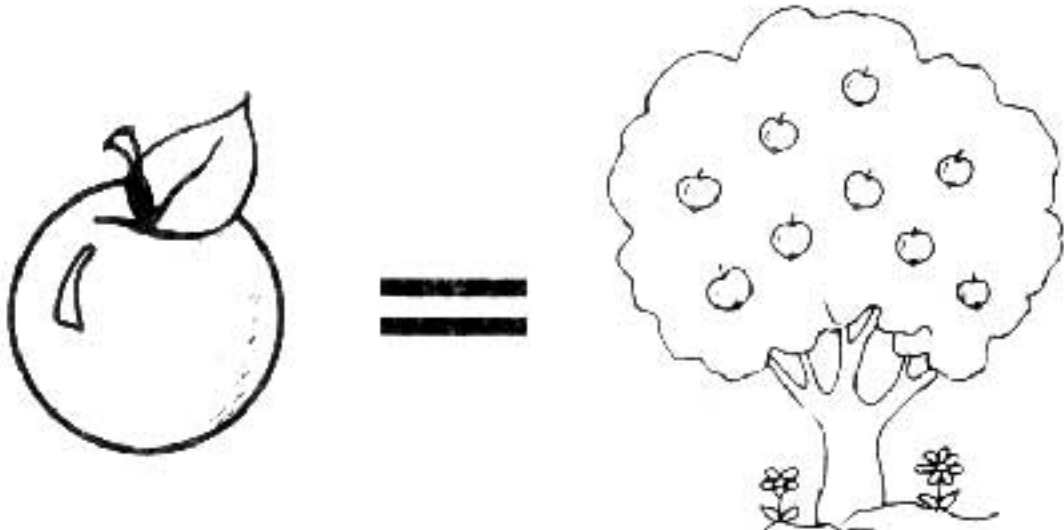
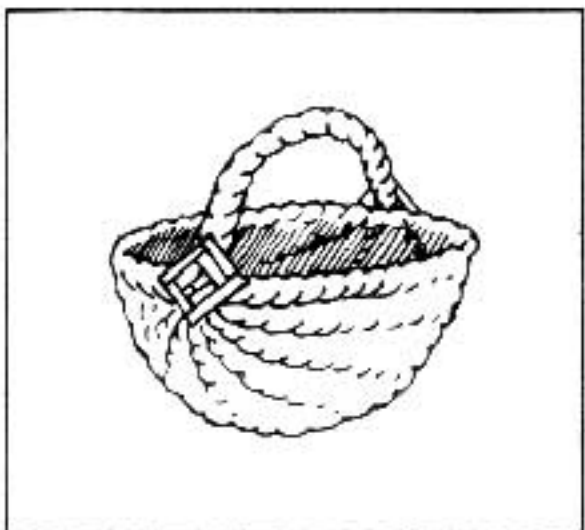
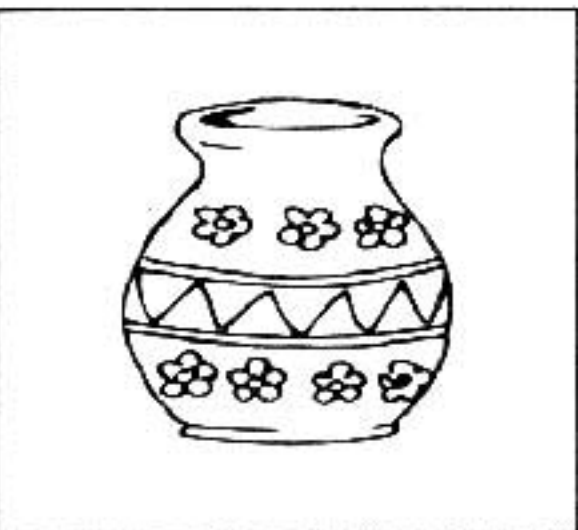
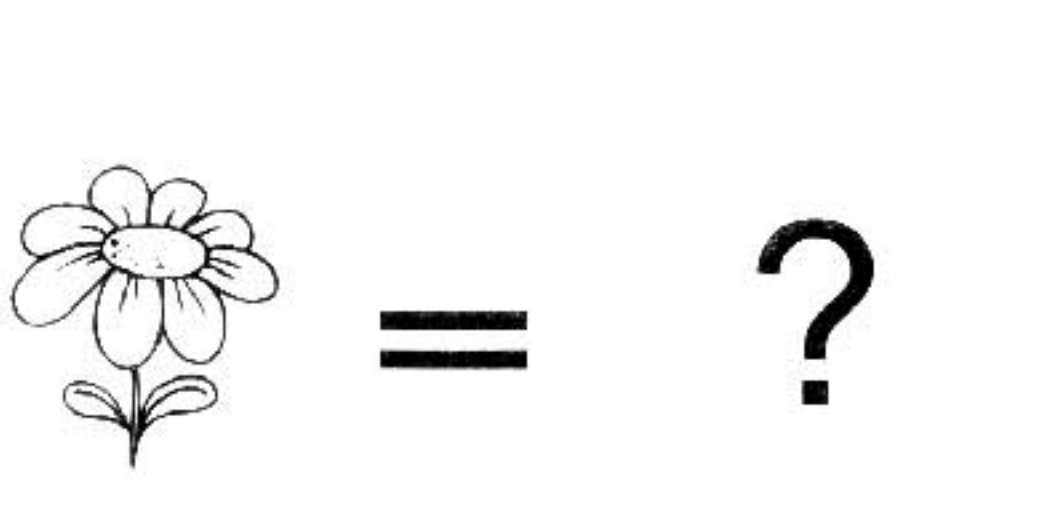
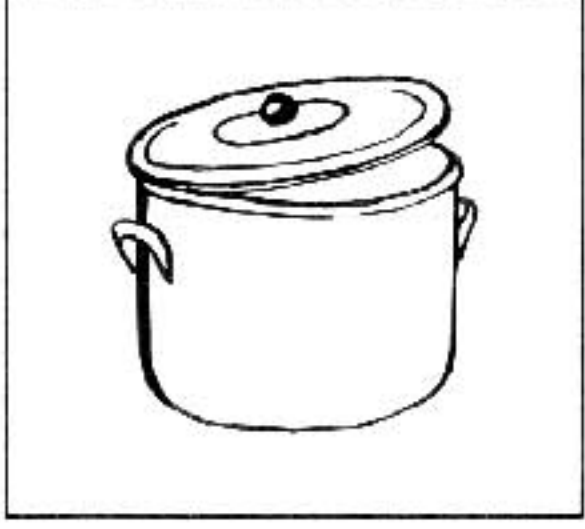
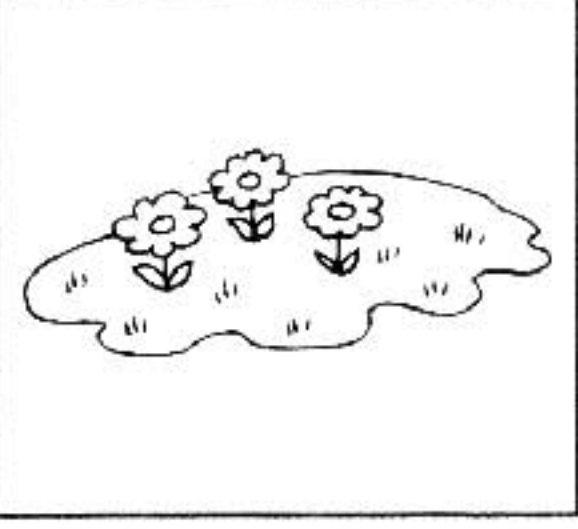
ЛОГИКА

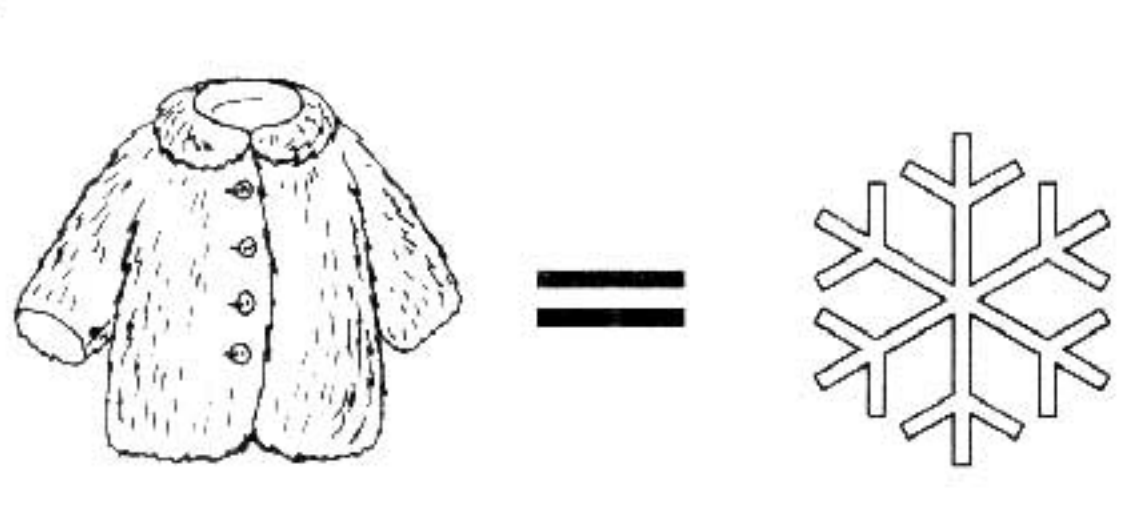
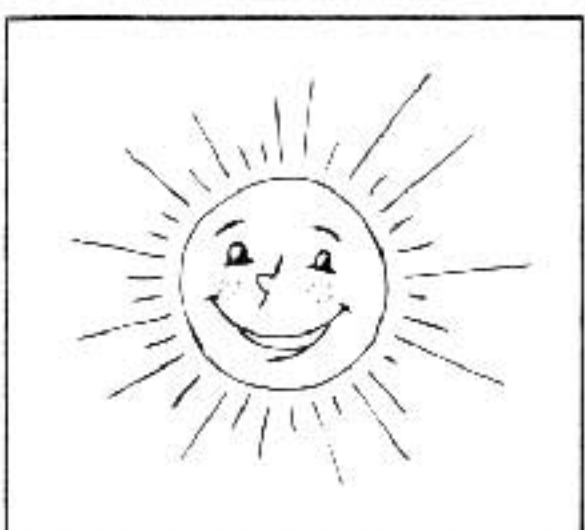
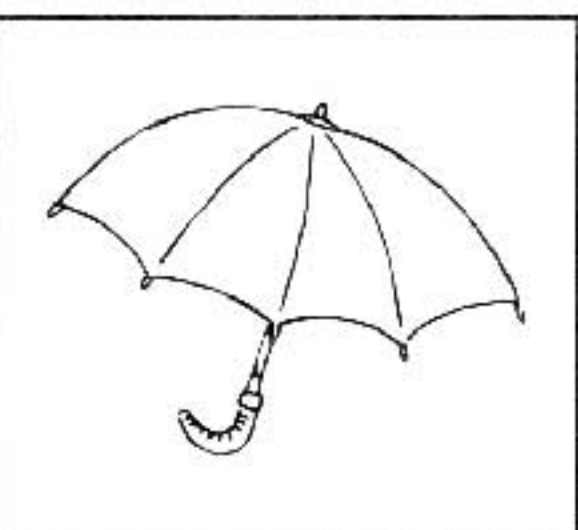
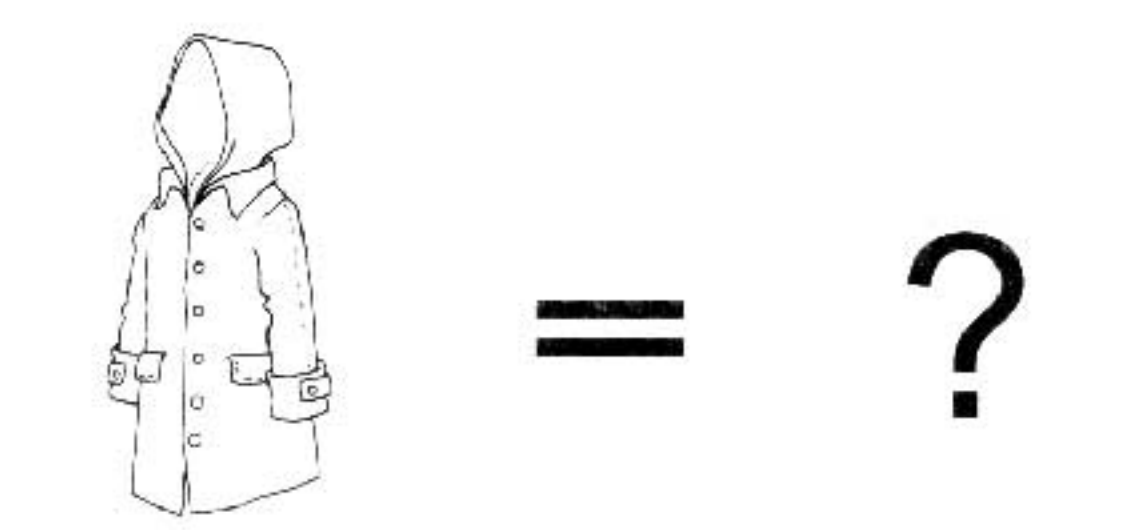
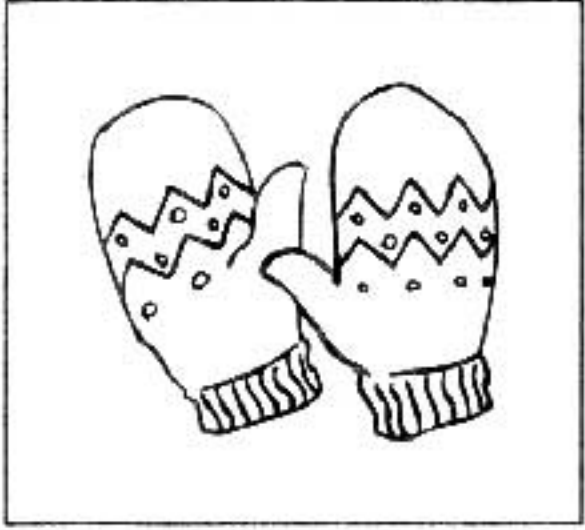
Убери 2 спички так, чтобы:

- остался один прямоугольник;
- осталось два квадрата.

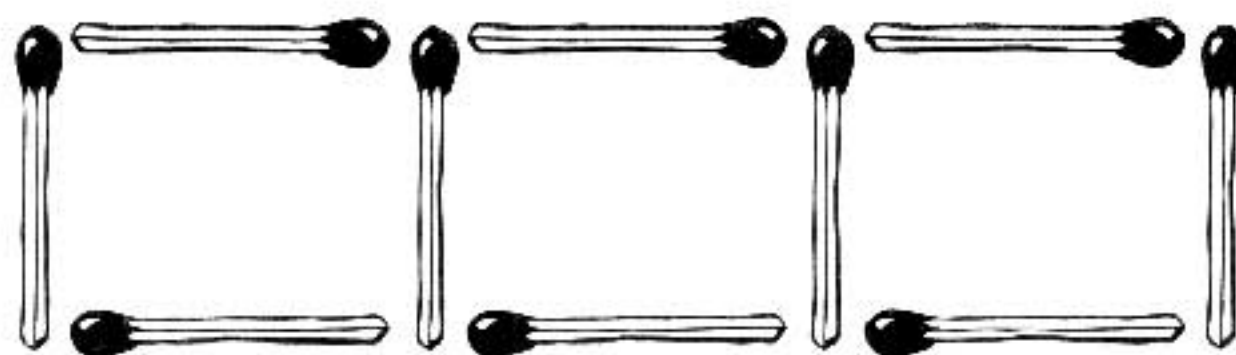

24

Найди и по образцу соедини связанные общими признаками пары рисунков. Объясняя, рассуждай так: «Душ и полотенце — связанные предметы, потому что полотенцем пользуются после душа».

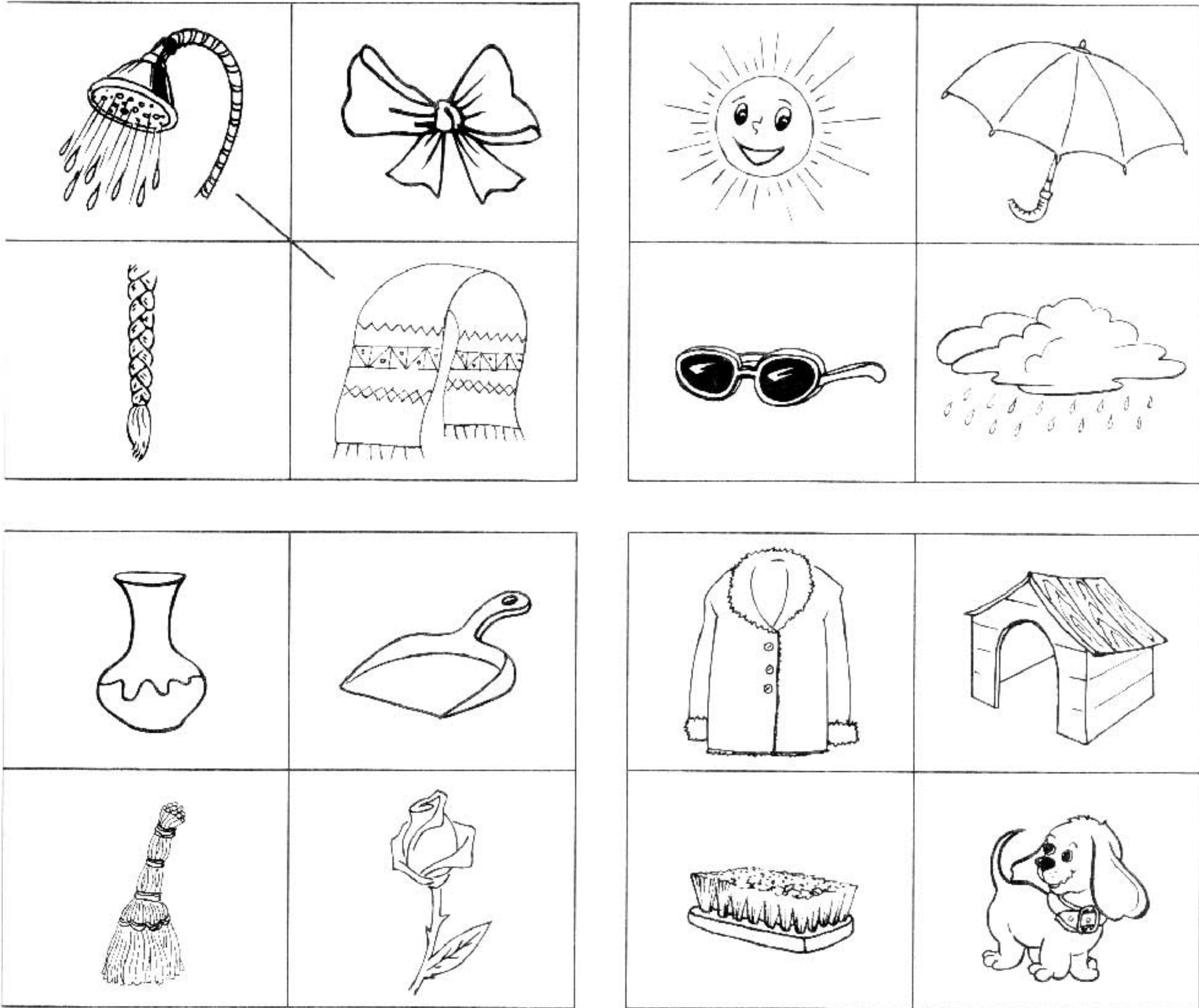

ЛОГИКА

25

По образцу подели каждую из фигур двумя прямыми линиями так, чтобы в каждой части было по одной звездочке.

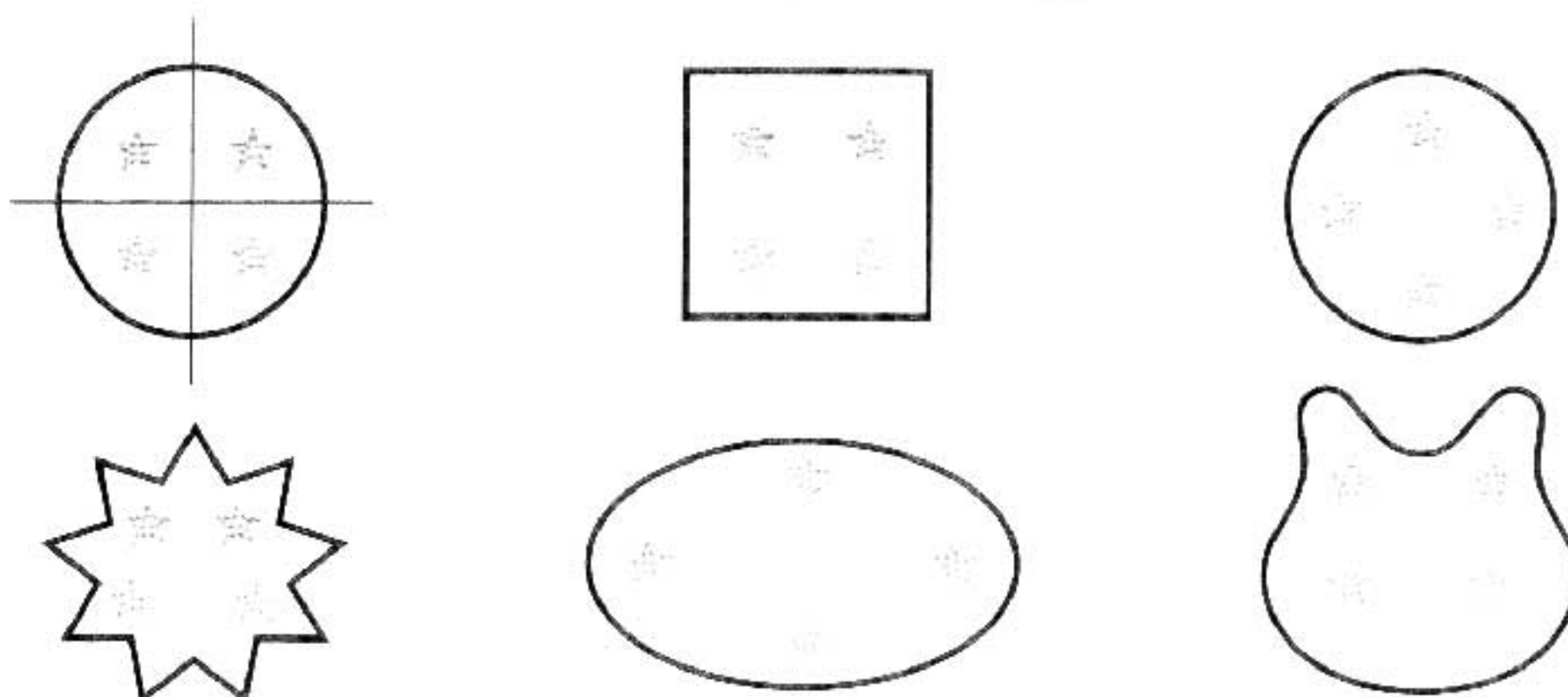

ОЦЕНКИ: 24. 🤔 ; 25. 🤔 .

26

Подумай, чем похожи и чем отличаются предметы, изображенные на рисунках. Рассуждай, например, так: «Аквариум, клетка и скворечник похожи тем, что все это — неживые предметы, изготовленные руками людей. Это домики для живых существ. Однако они разного размера, изготовлены из разных материалов. И обитают в них разные животные».

ЛОГИКА

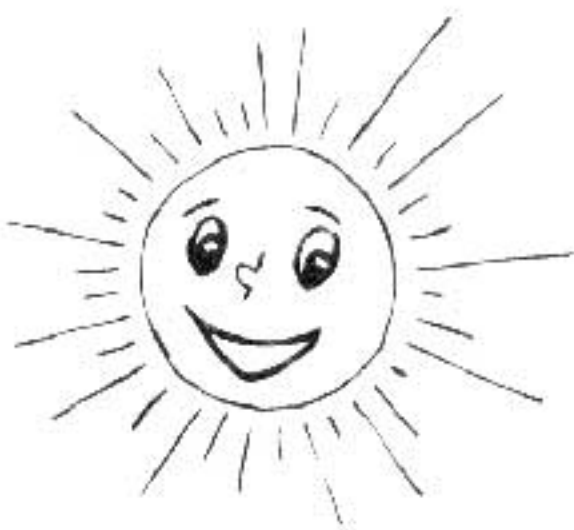
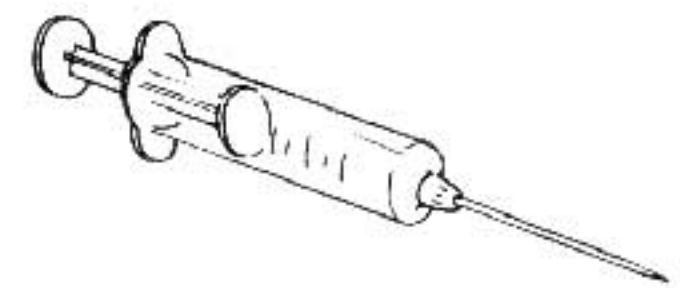
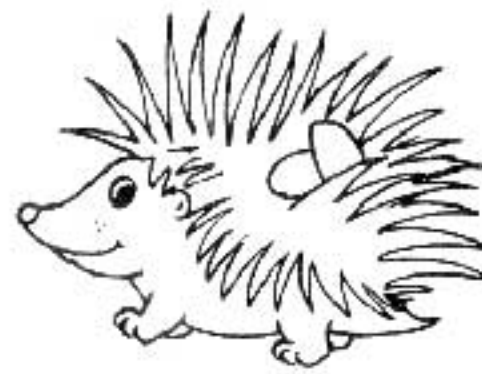
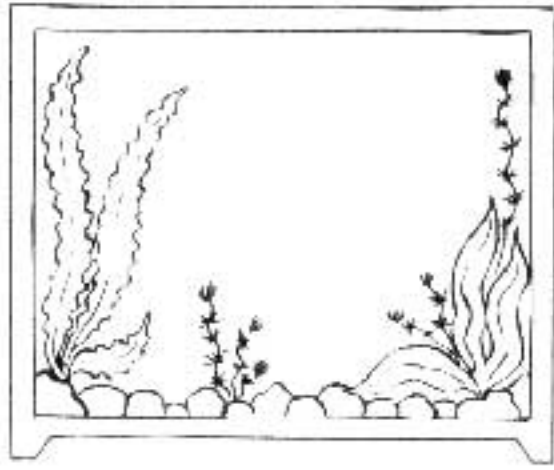

27

Подумай и дай ответы на вопросы. Поясни каждый ответ, пользуясь словами «...потому что...».

- Лена живет на пятом этаже, а Таня — на седьмом. Кто быстрее выходит гулять во двор? Почему?
- Когда дольше одевается Оксана — зимой или летом? Почему?
- Папа с друзьями поехал на рыбалку, а мама с подругами — на рынок. Кто из них устанет больше? Почему?

32

ОЦЕНКИ: 26. 😊 ; 27. 😊 .

ВНИМАНИЕ

В соответствии с существующей практикой, шестилетний ребенок при поступлении в школу должен обладать такими знаниями и навыками:

1. Иметь устойчивое внимание (уметь выполнять задания, не отвлекаясь, в течение приблизительно 15 минут).
2. Уметь находить 5—7 отличий между предметами.
3. Уметь держать в поле зрения 6—8 предметов.
4. Уметь находить 5—7 пар одинаковых предметов.
5. Уметь выполнять задания по образцу.
6. Уметь копировать узор или движение.

На собеседовании при поступлении в школу ребенка могут также попросить продемонстрировать такие дополнительные знания и навыки:

1. Находить нужные цифры, буквы и даже слова среди ряда других цифр, букв, слов.
2. Находить лишние буквы в словах.
3. Ориентироваться в понятиях «сзади — спереди», «сверху — снизу», «слева — справа» в разных, не совсем обычных ситуациях.
4. Уметь отличать на слух нужные цифры, буквы, слова из их общего потока.

1 Найди и обведи в каждом ряду одинаковые фигуры.

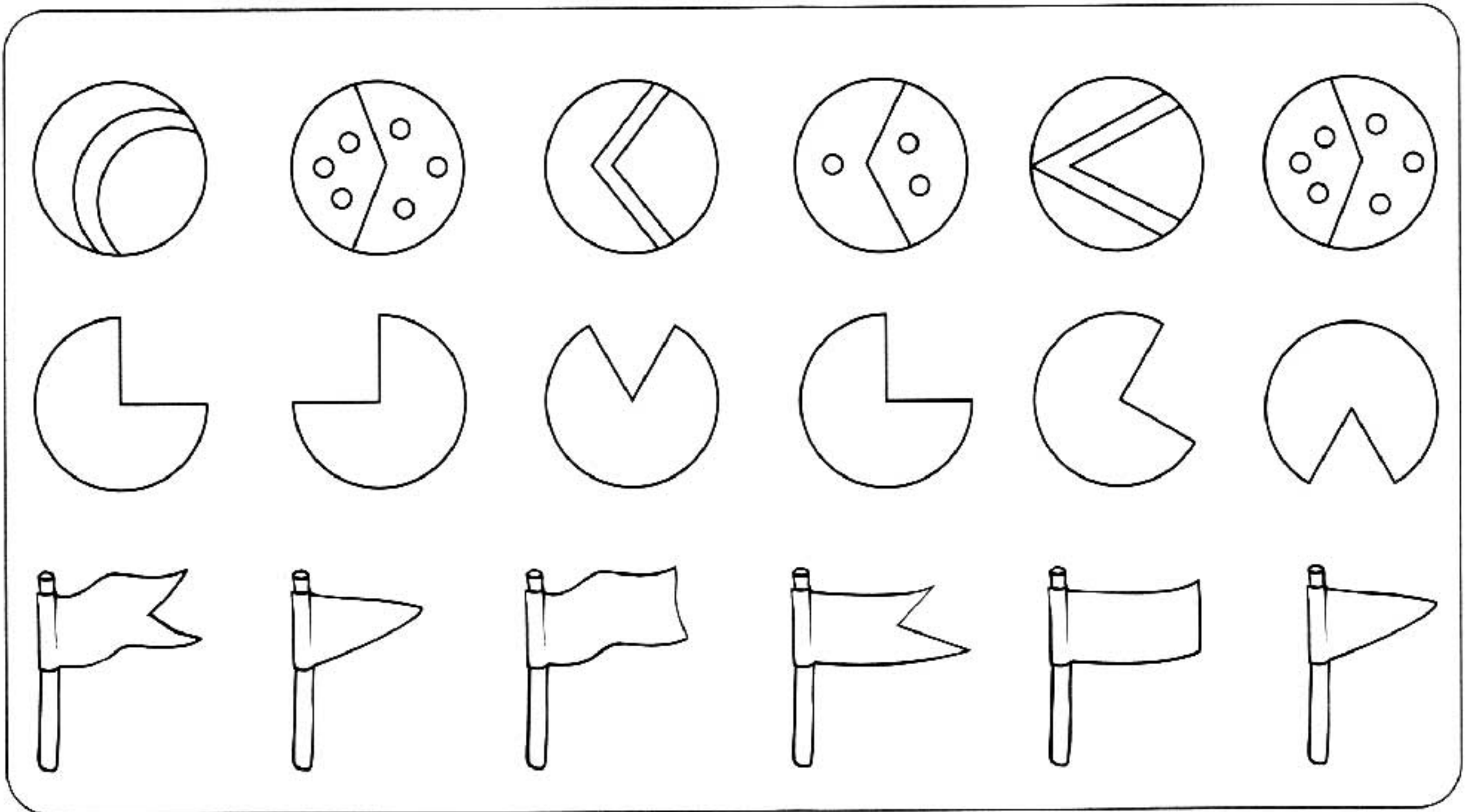

ВНИМАНИЕ

2* Внимательно рассмотри канаты и посчитай, сколько узлов на каждом из них.

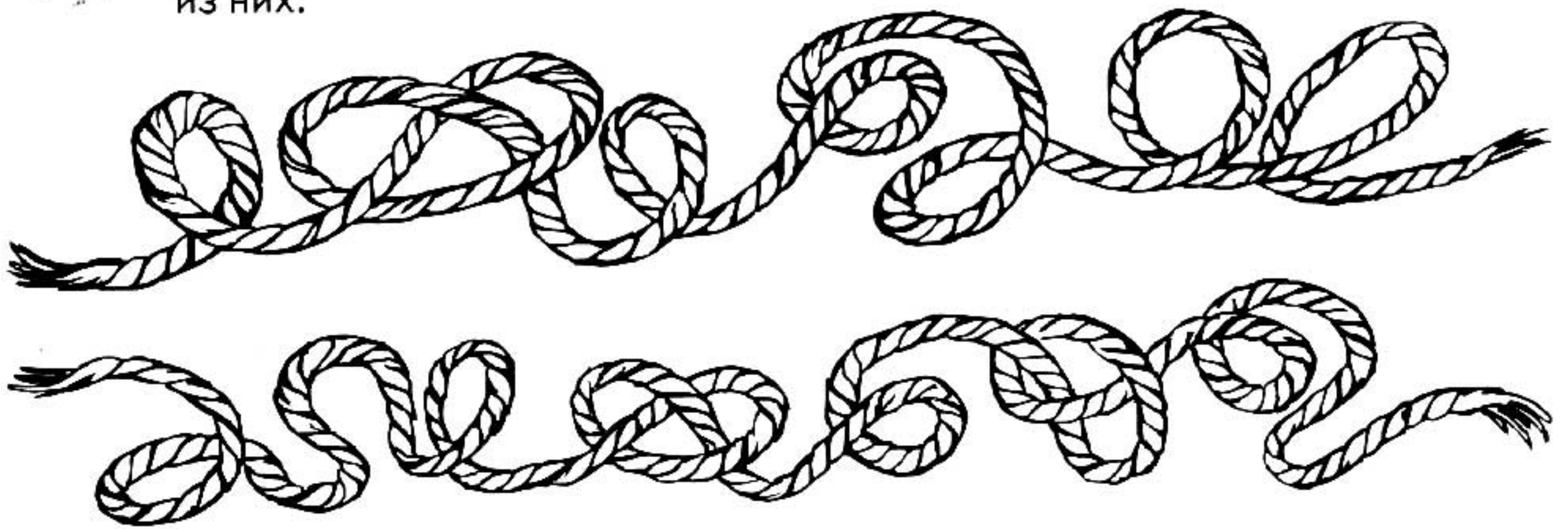

3 Соедини линиями одинаковых бабочек.

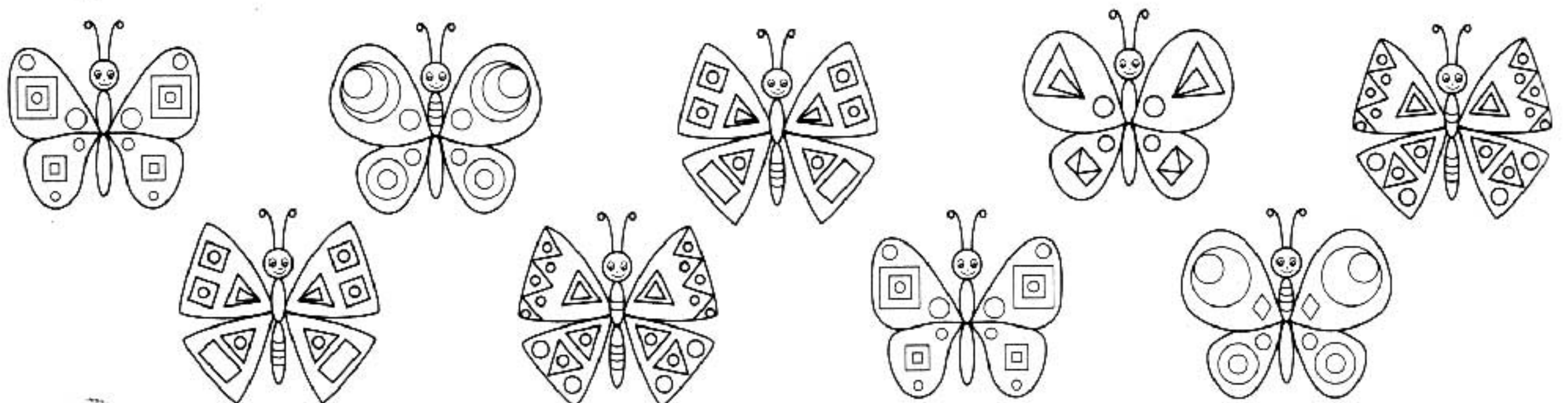

3 Соедини линиями одинаковые фигуры.

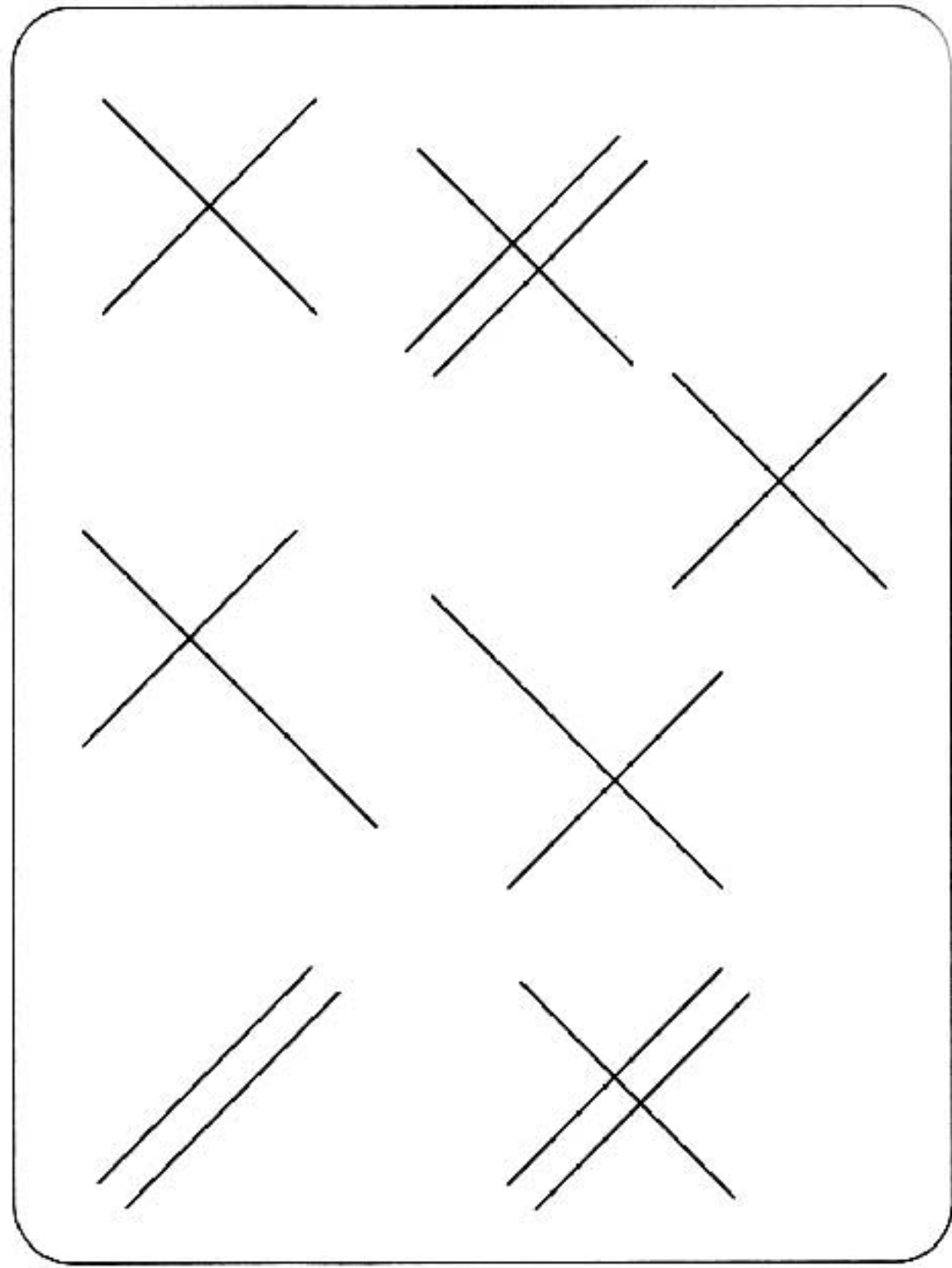
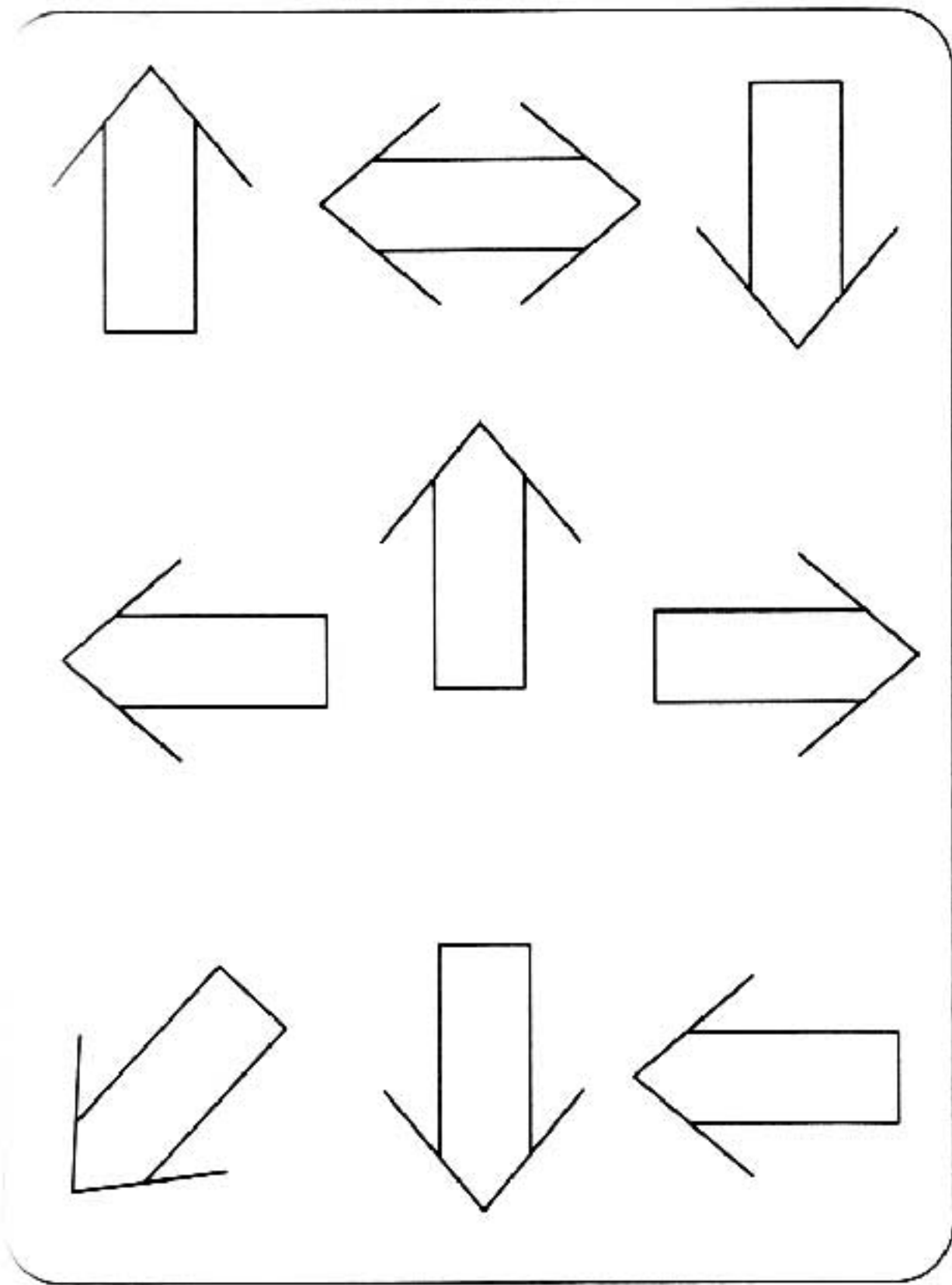

4 Найди и назови отличия в рисунках.

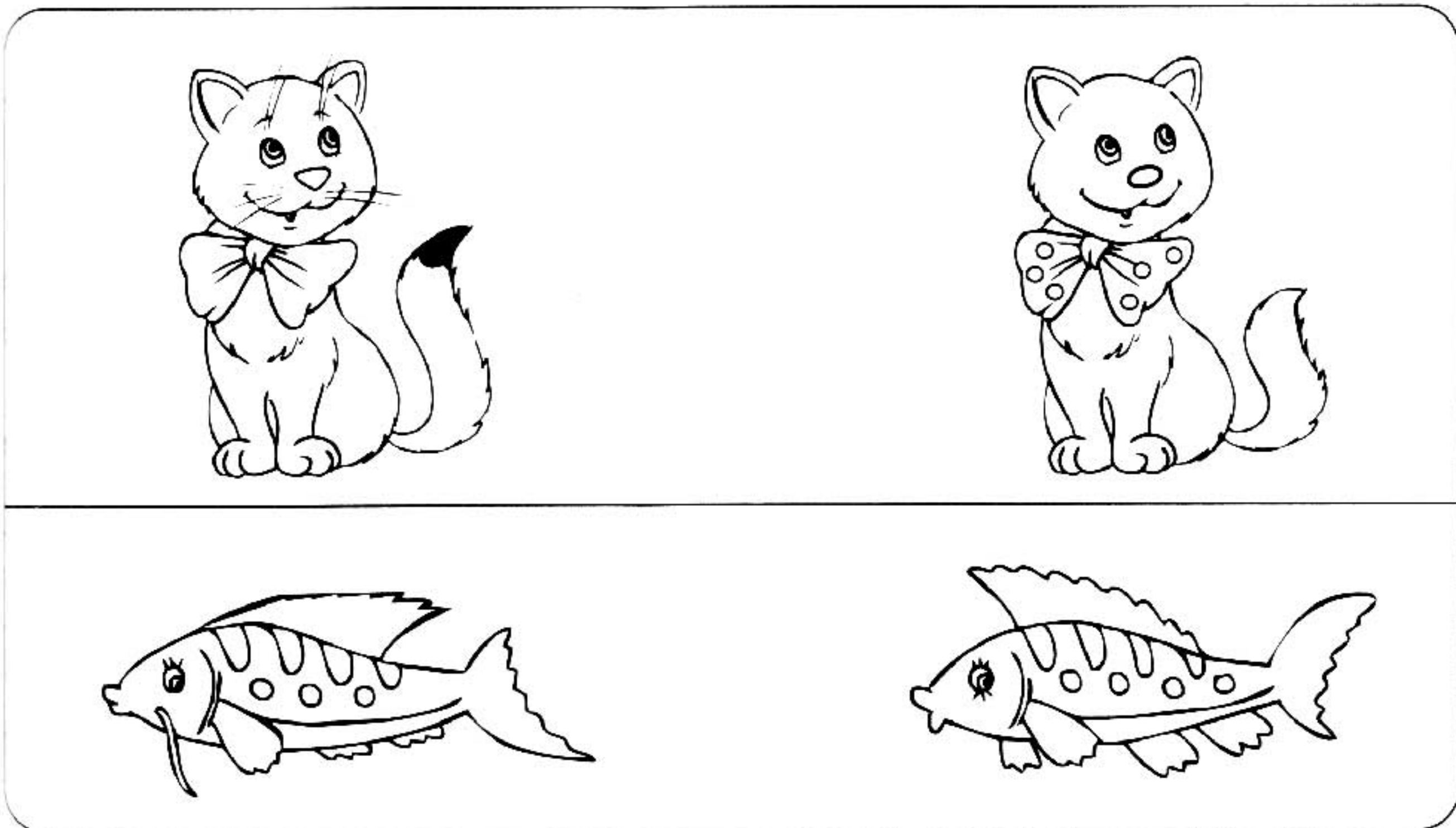

Примечание. На рисунках с котами в котятки в отпущу; с рыбами — в.

ОЦЕНКИ: 3. 😊 ; 4. 😊 .

ВНИМАНИЕ

5 Закончи рисунки так, чтобы они совпадали с примерами в рамочке. (Медвежонок везде должен быть грустным, поросенок — улыбающимся и т. д.)

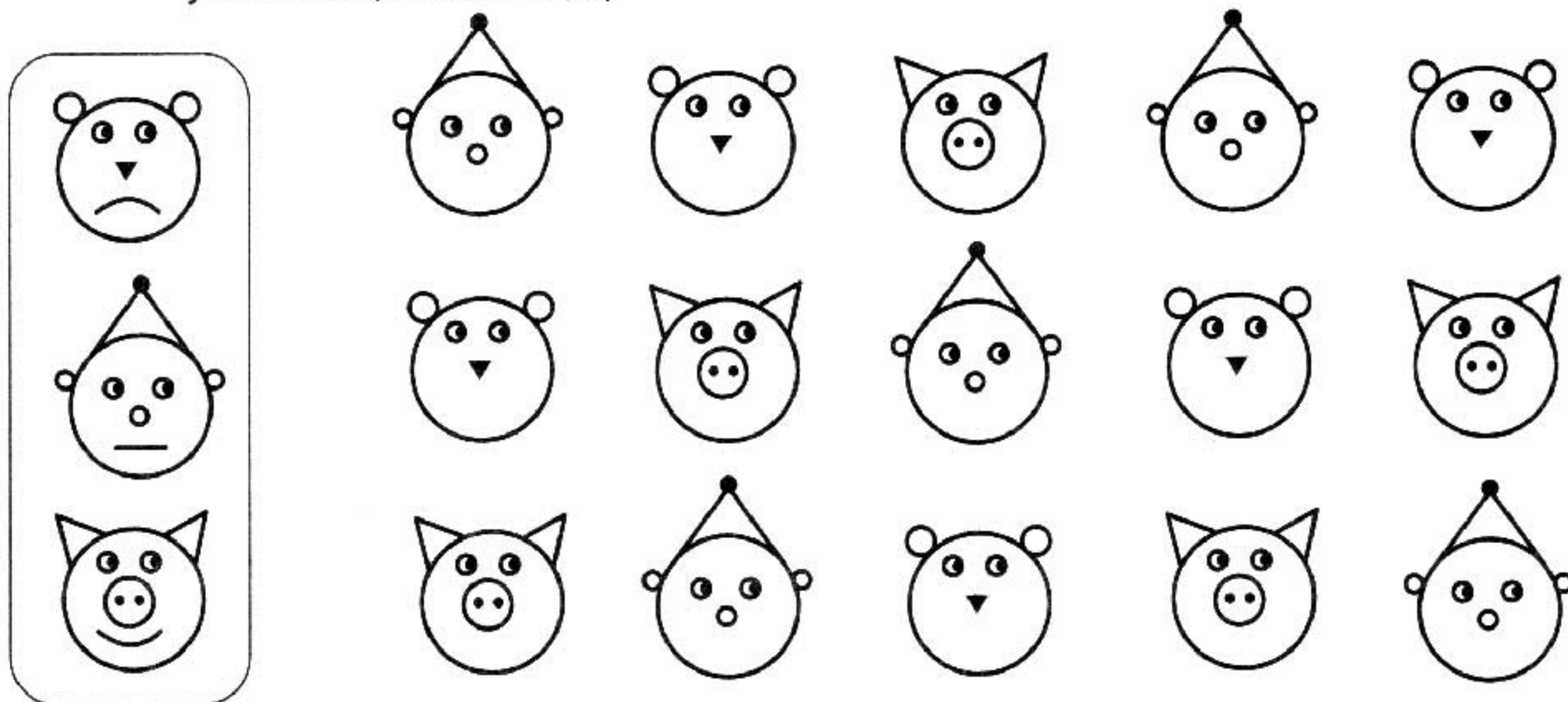

6 Дорисуй картинки так, чтобы они стали одинаковыми.

ВНИМАНИЕ

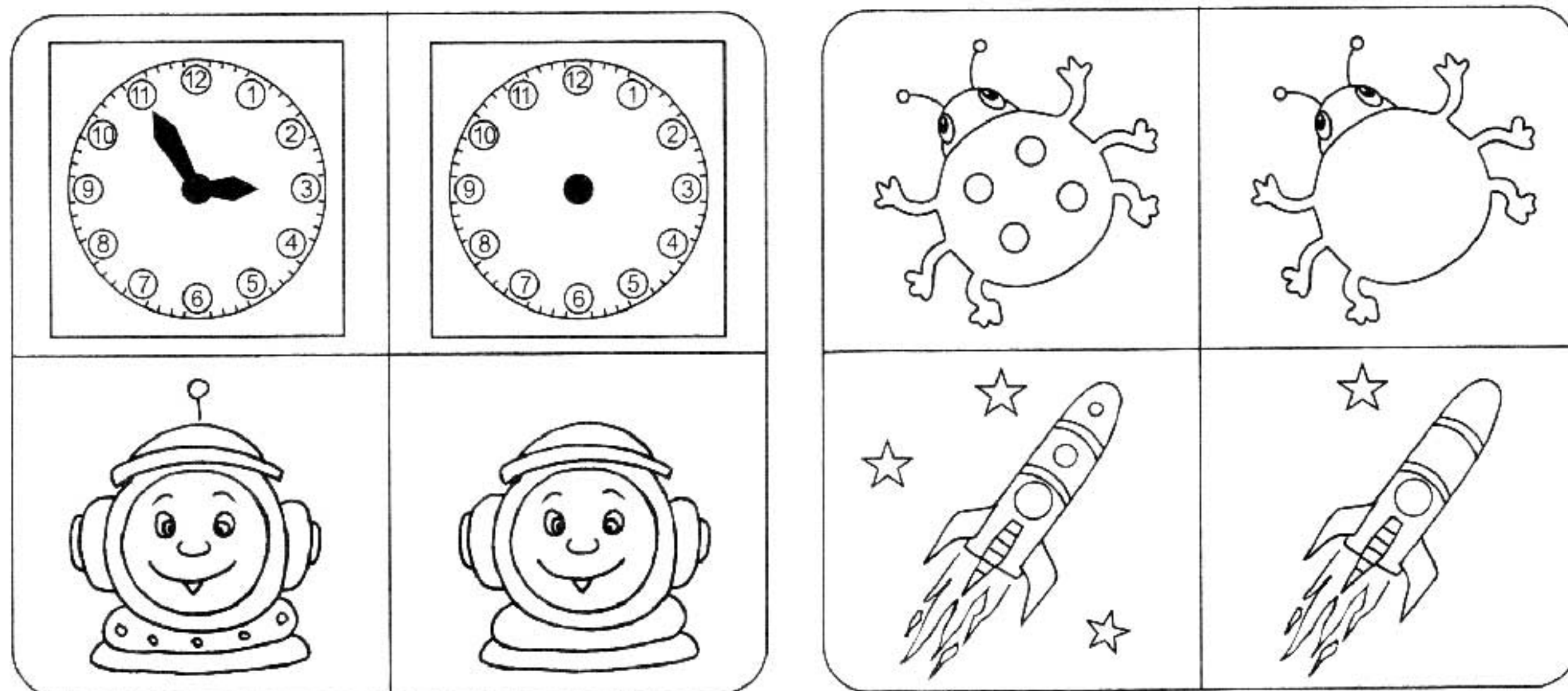

7 Найди ошибки в том, как нанизаны бусинки. Зачеркни лишние бусинки.

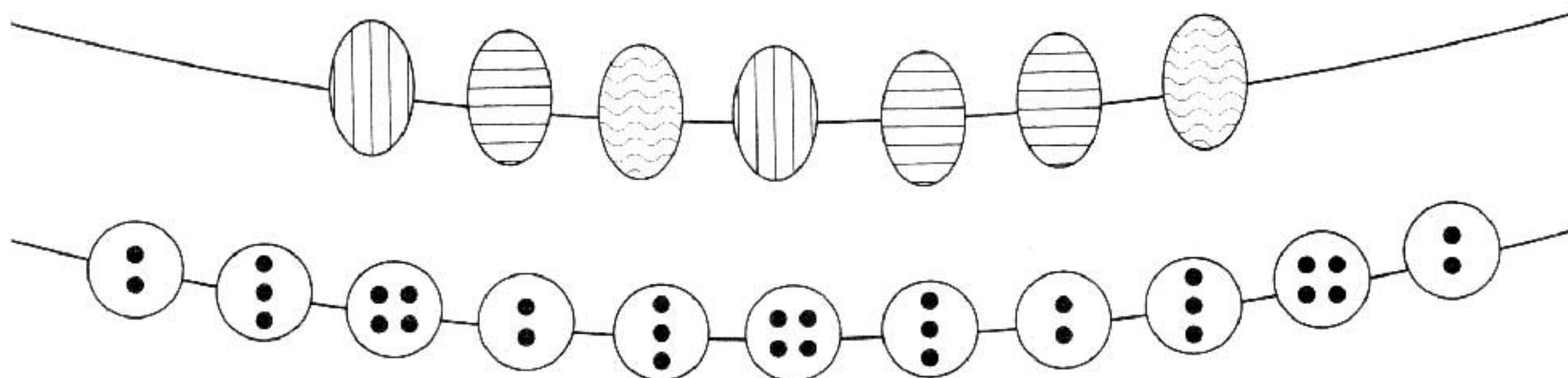

8 В каждом ряду найди группу фигур, нарисованную слева, и обведи ее.

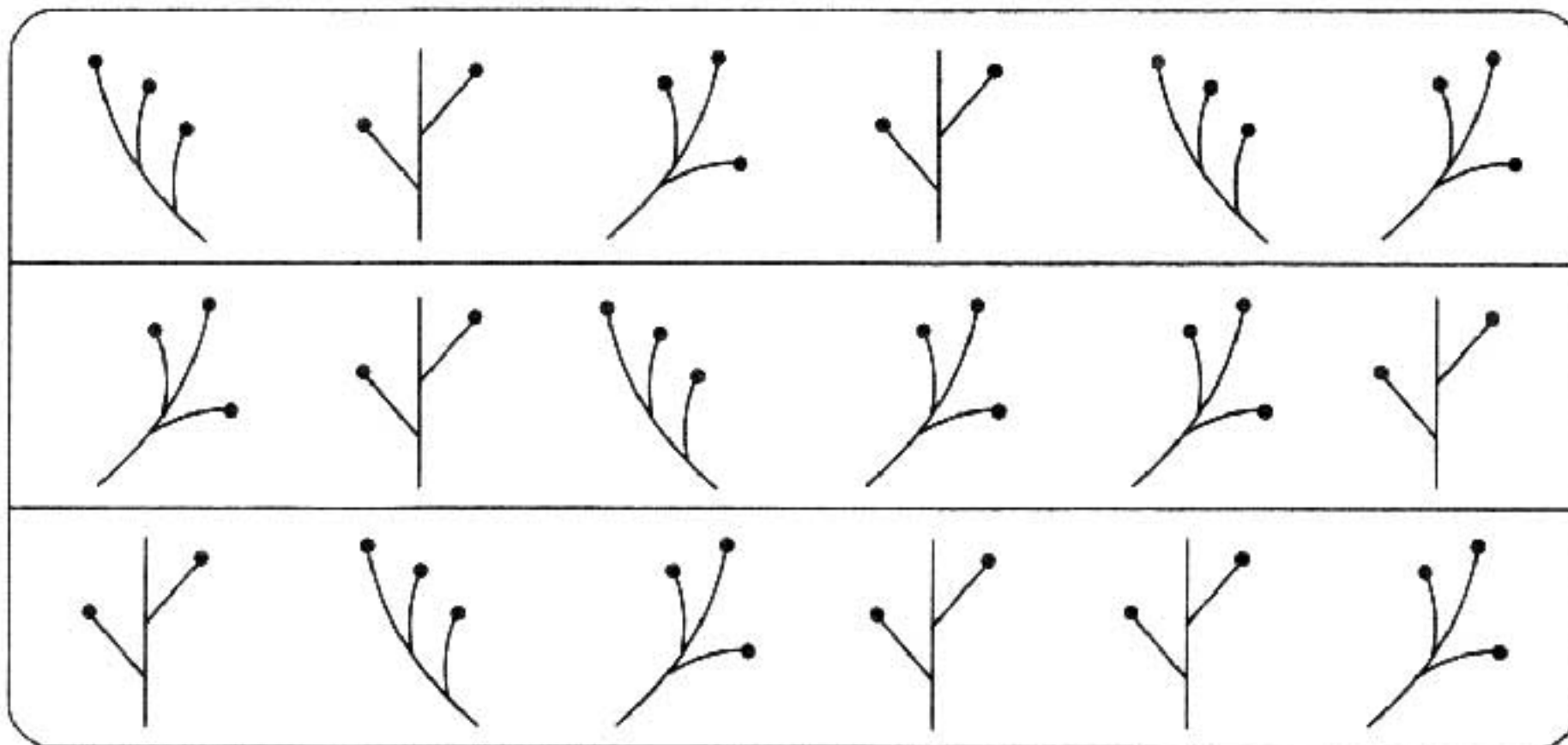
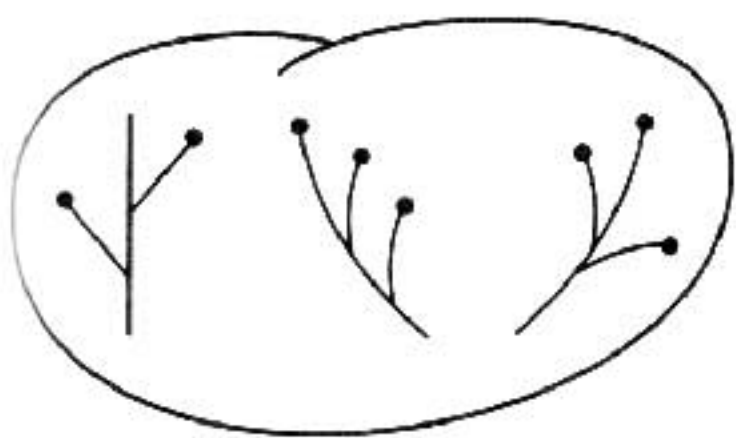
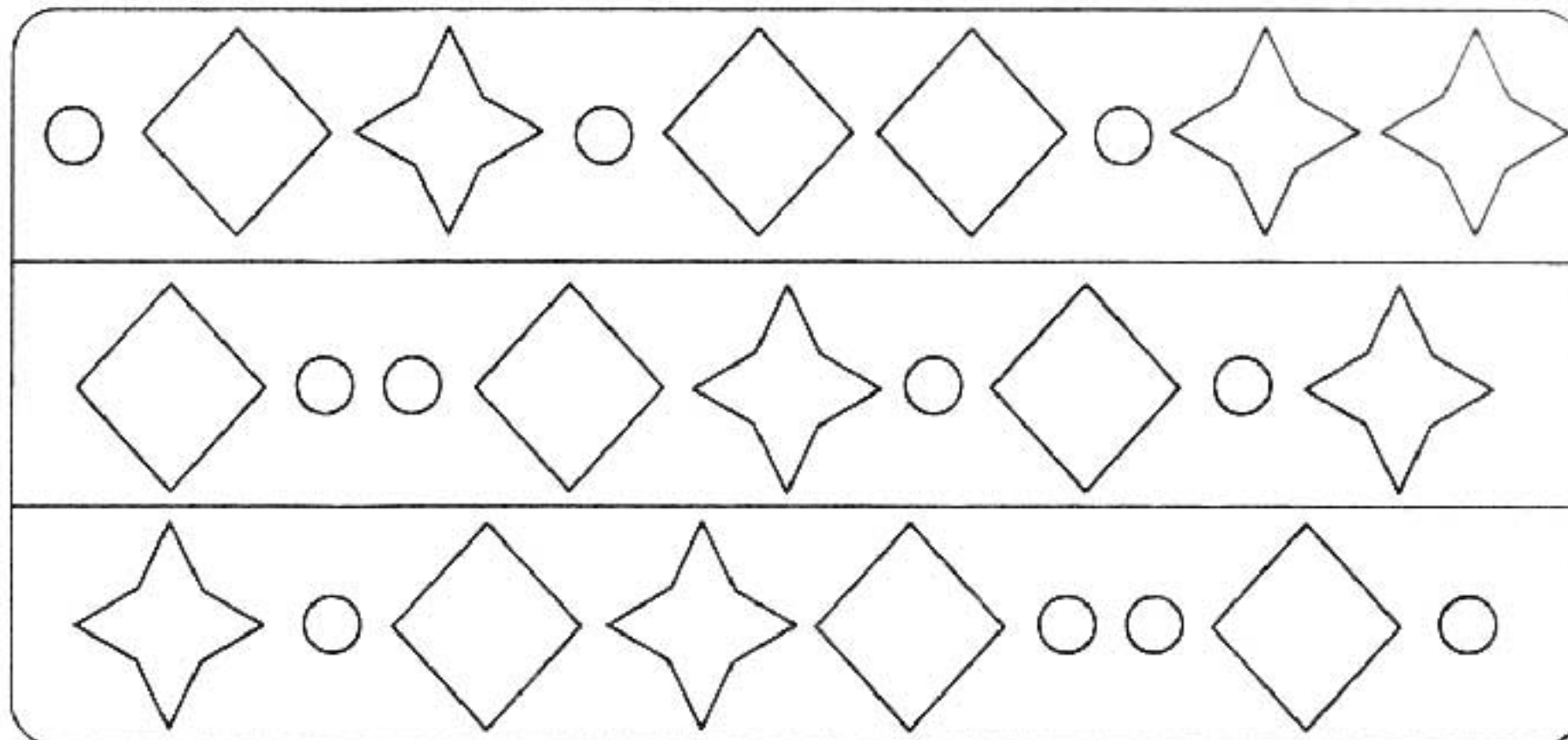
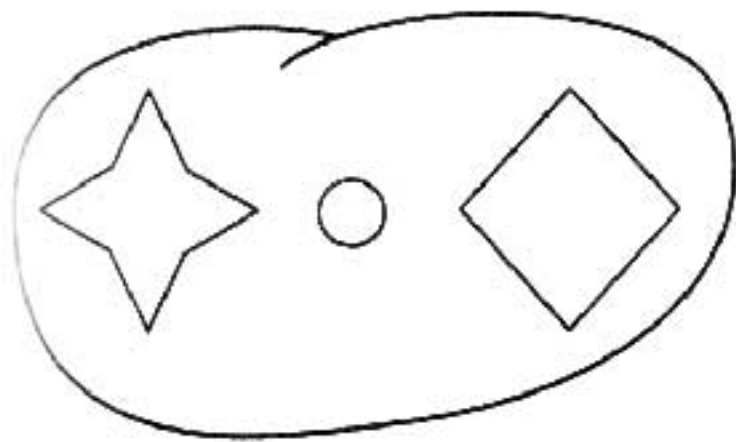

ВНИМАНИЕ

9 Справа дорисуй недостающие фигуры. Взаимное расположение фигур не имеет значения.

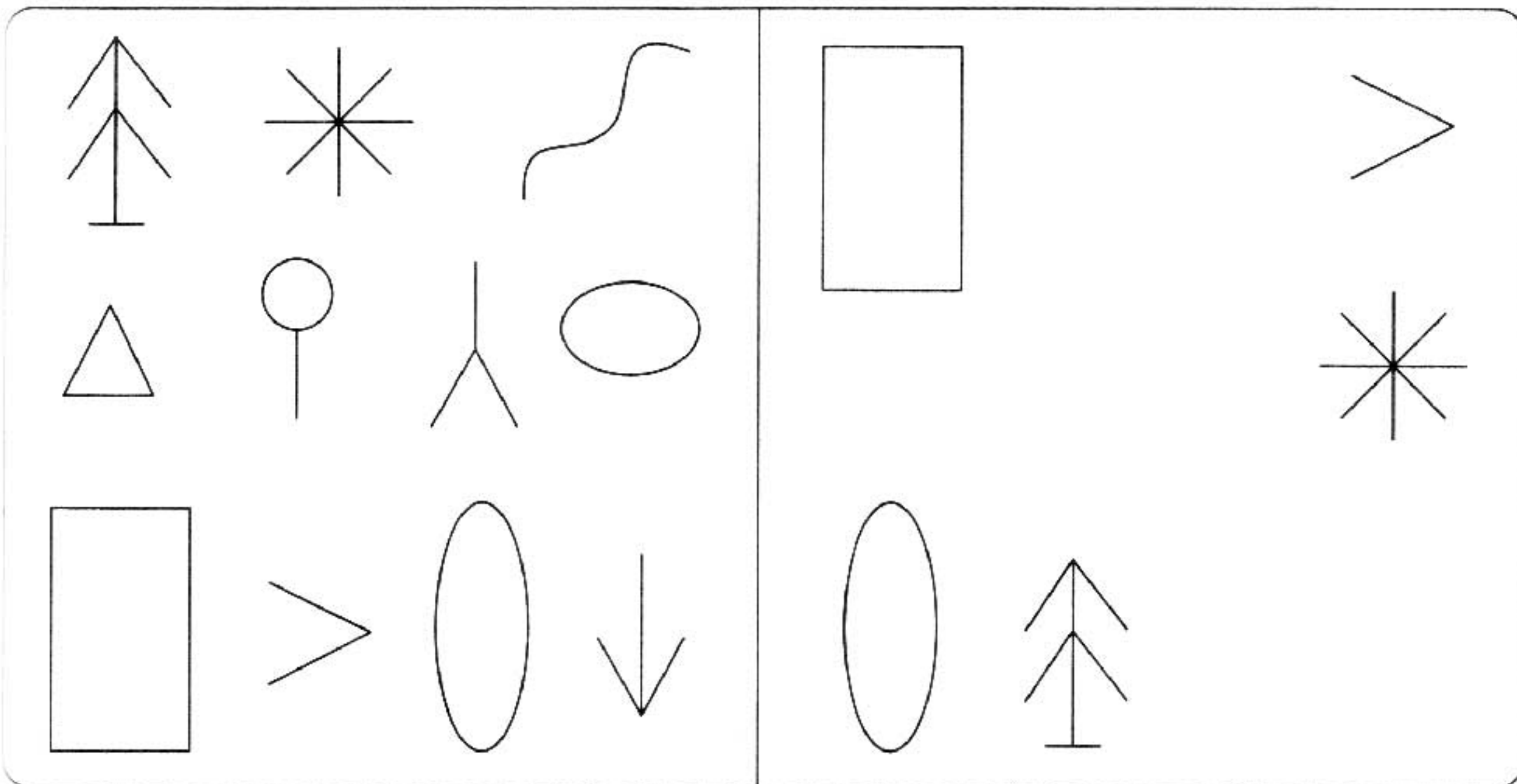

ОЦЕНКИ: 8. 😊 ; 9. 😊.

10*

Напиши в рамках на рисунках справа номера недостающих фигур.
(Порядок фигур не имеет значения.)

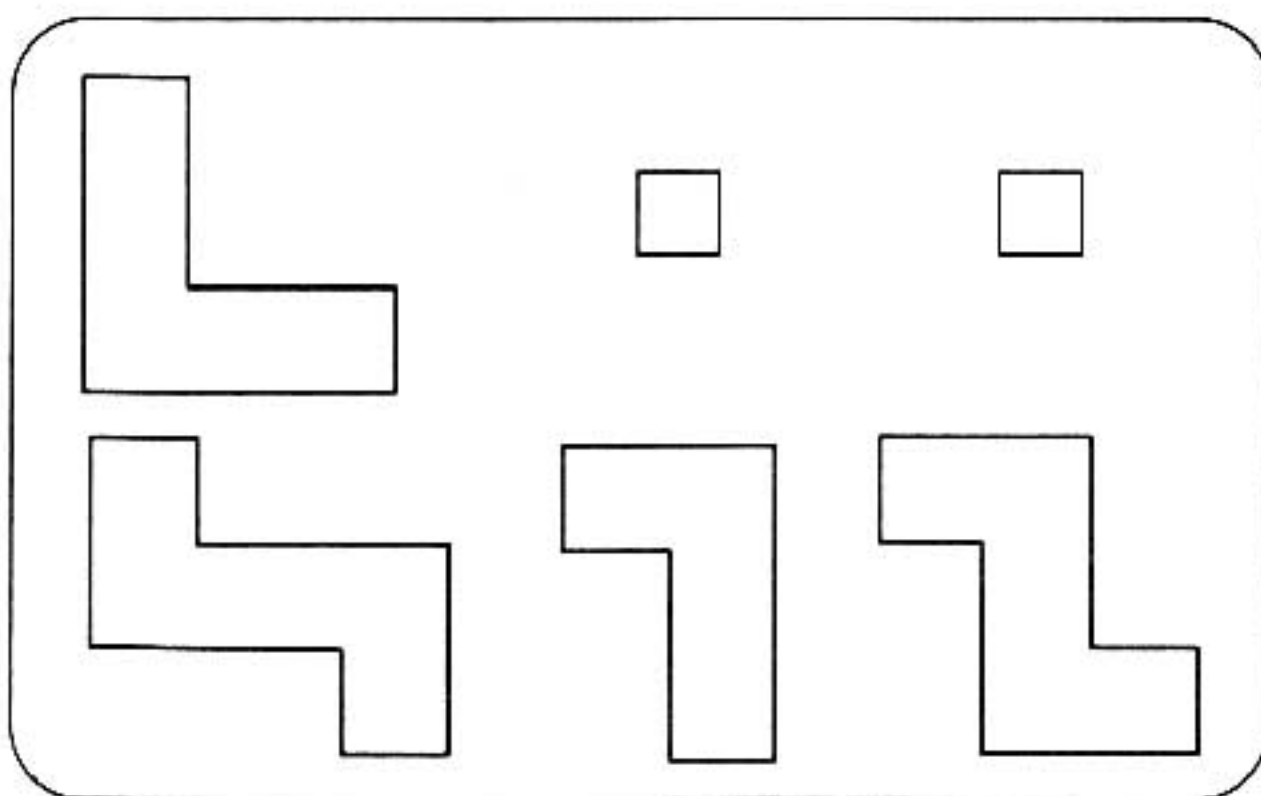
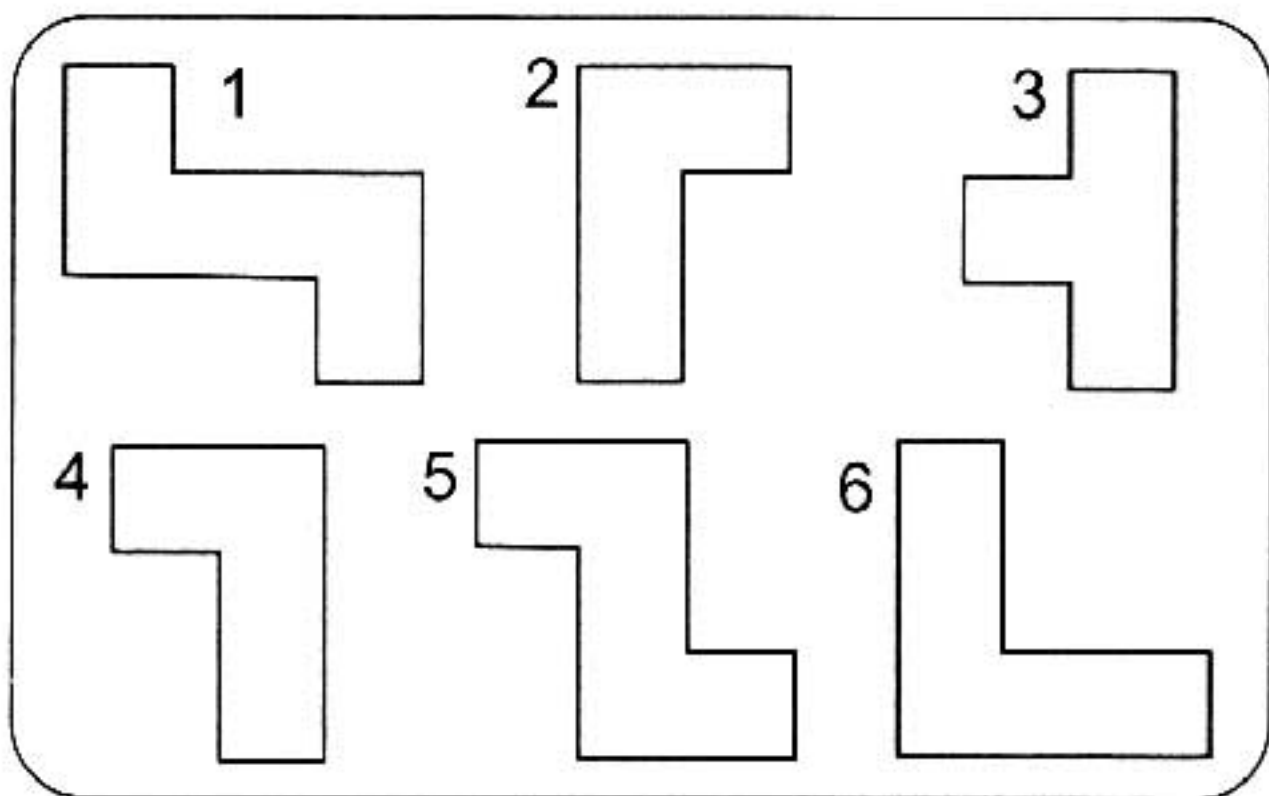
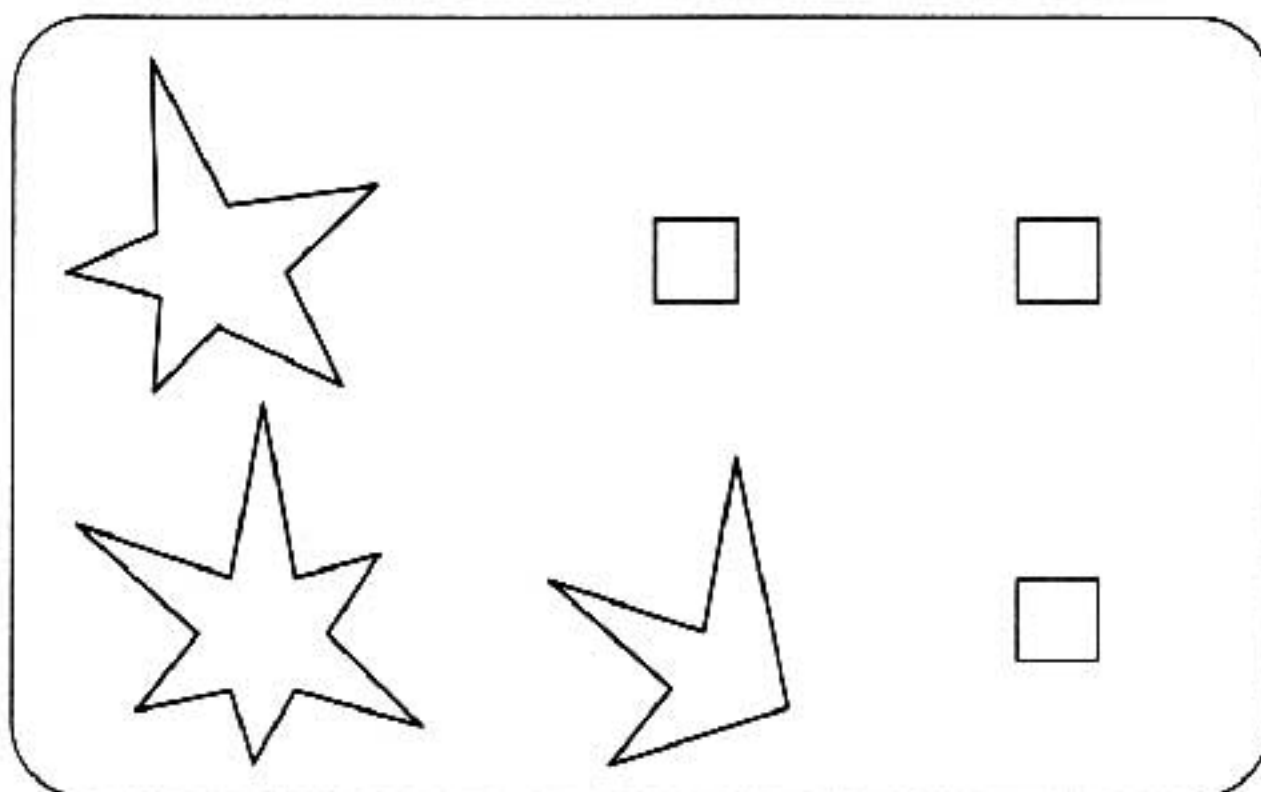
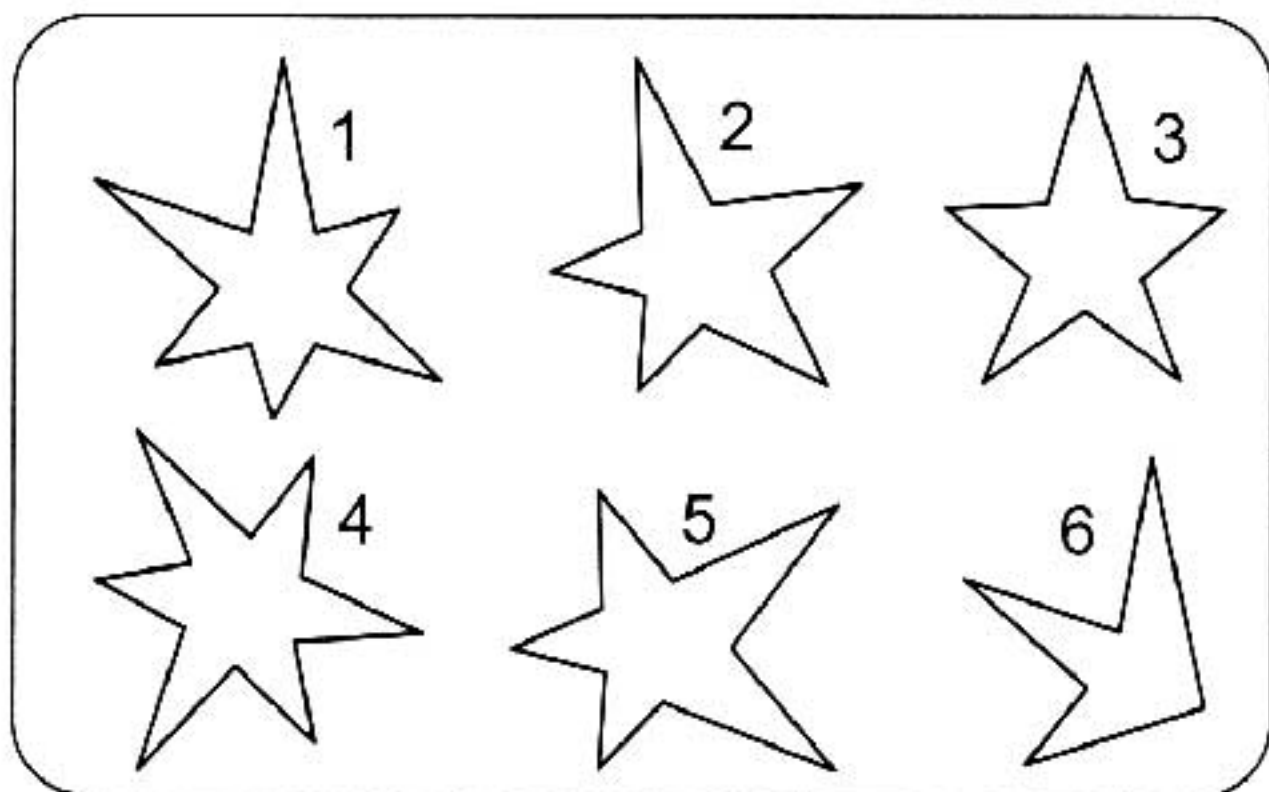

ВНИМАНИЕ

11

Найди одинаковые фигуры: сначала — по форме, затем — по узору.

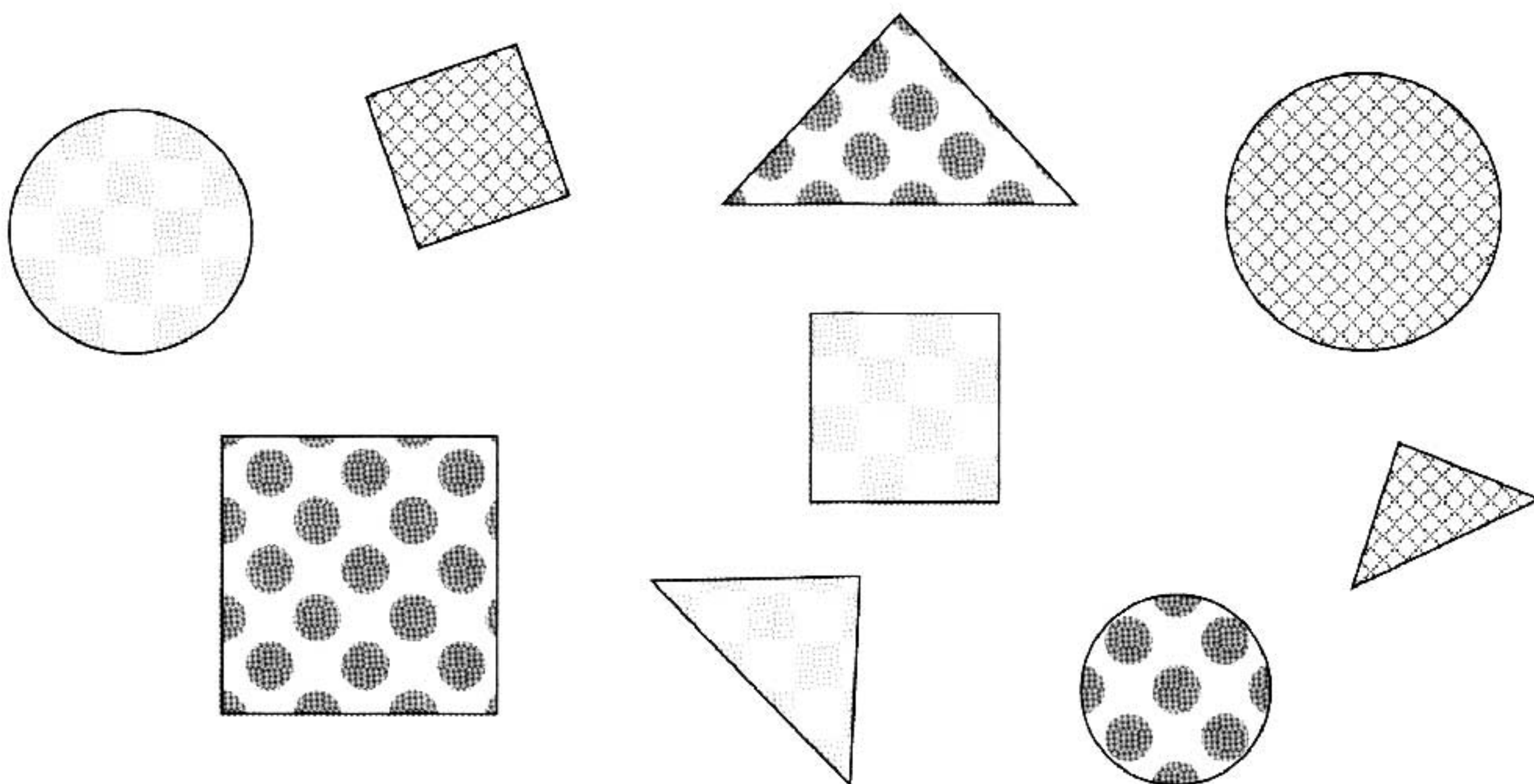

12

Внимательно рассмотри рисунок. Назови все нарисованные здесь предметы.

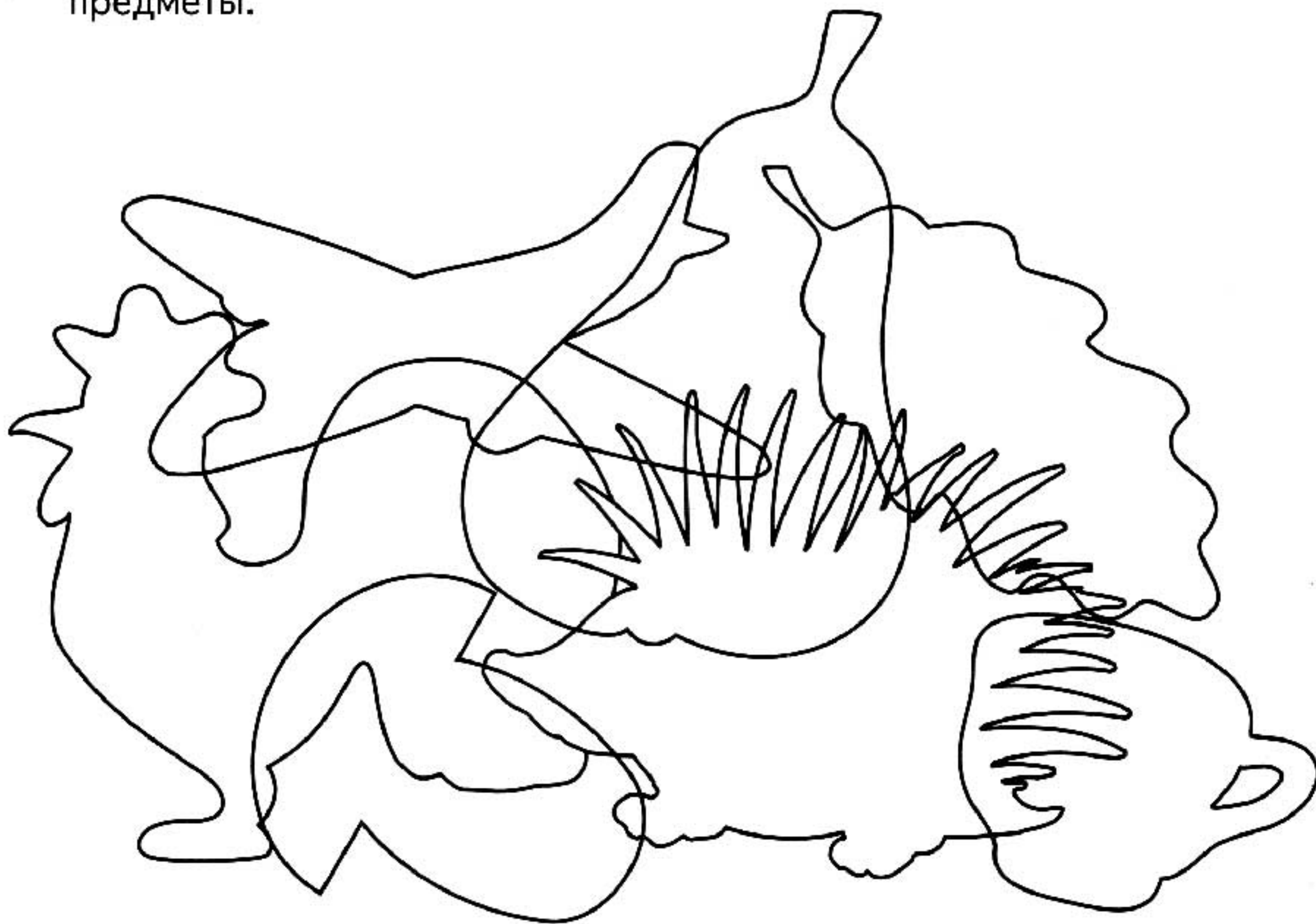

Примечание. Нарисованы семь предметов.

ВНИМАНИЕ

13

Найди и обведи в каждом ряду такую группу фигур.

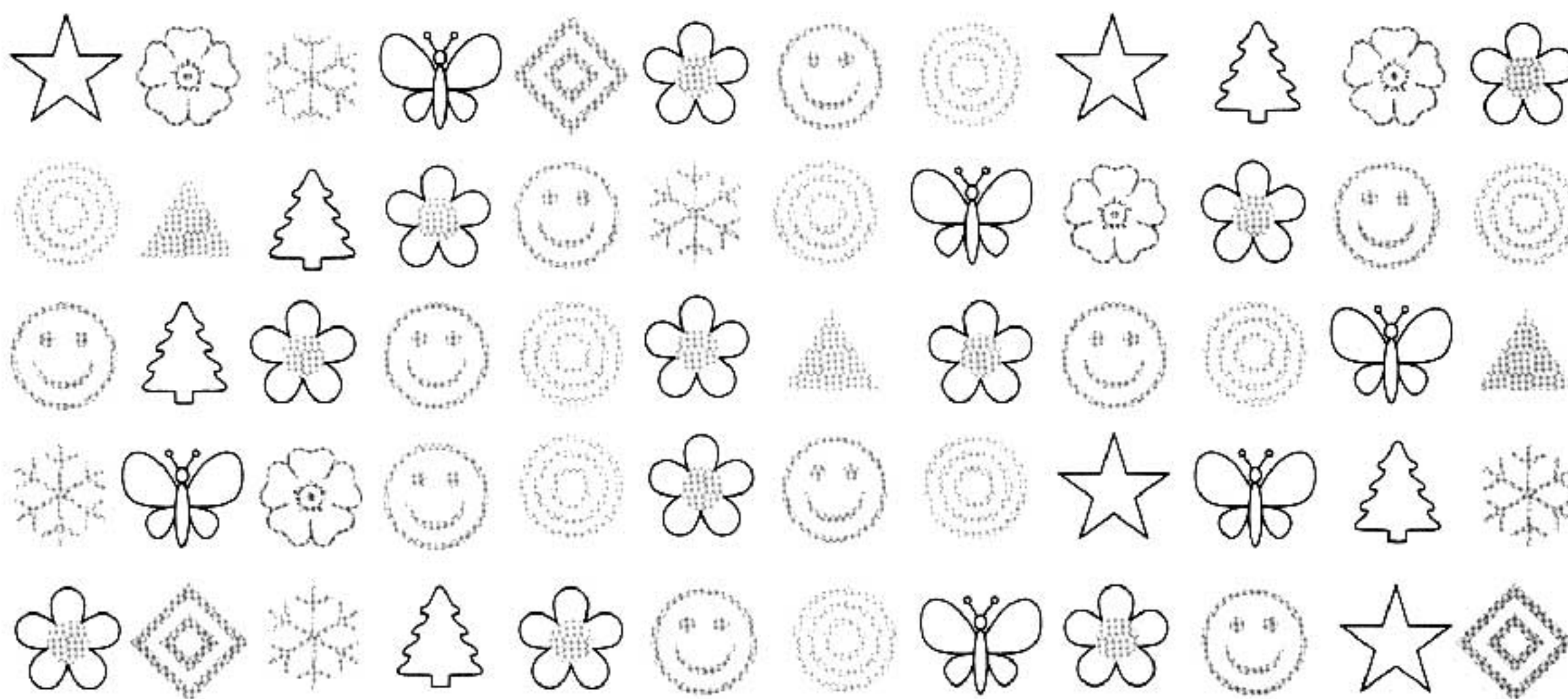
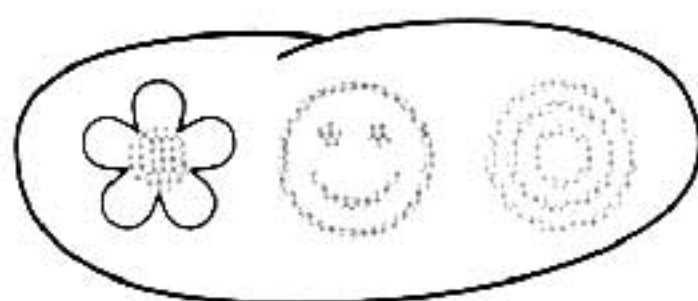

ОЦЕНКИ: 12. 😊 ; 13. 😊 .

14

Раскрась клубочки в корзинках такими цветами: в первой корзинке — зеленым, во второй — синим, в третьей — красным. Затем внимательно рассмотри рисунок и выясни, из какой корзинки выкатились клубочки. Раскрась их соответствующим цветом.

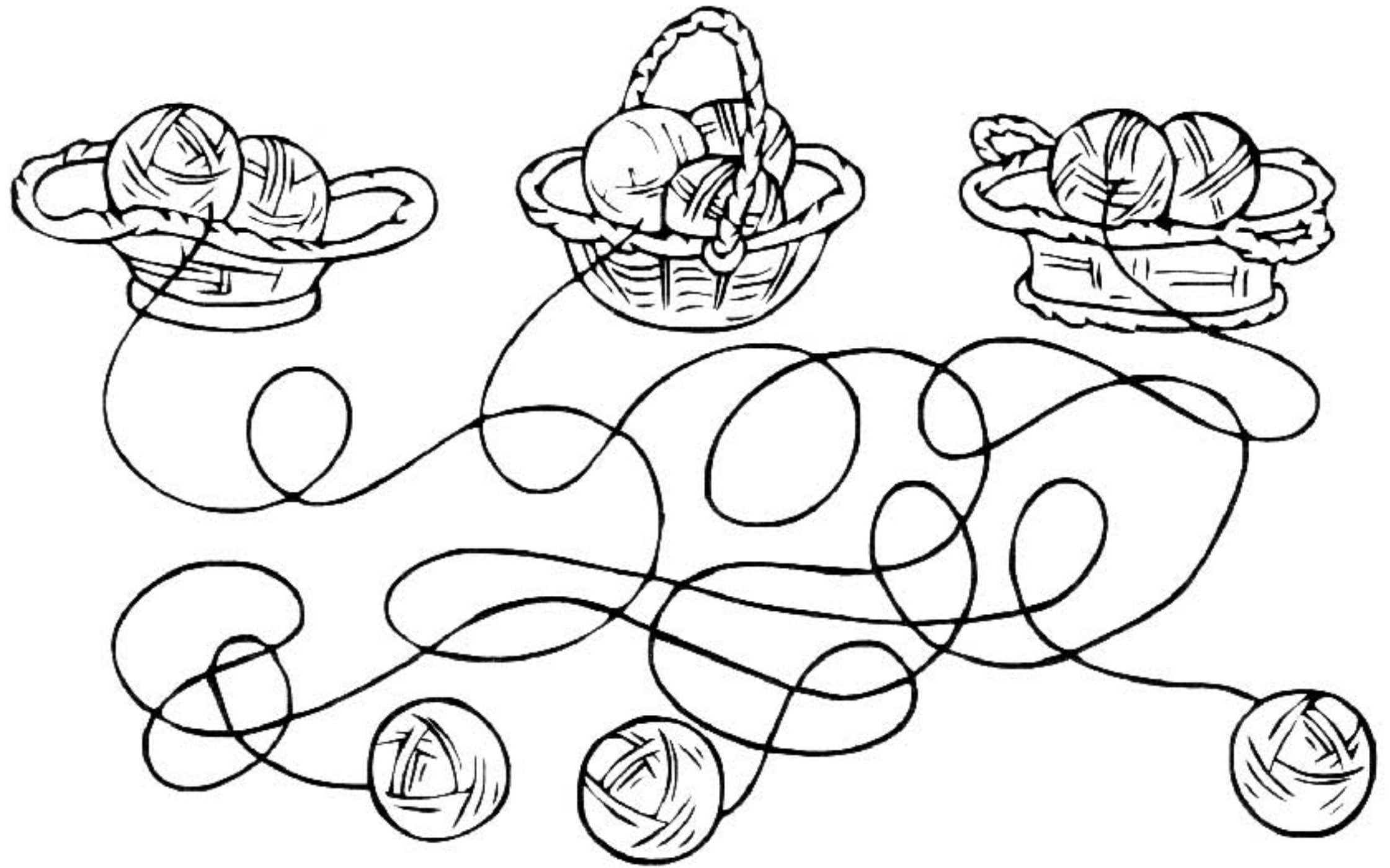

ВНИМАНИЕ

15*

Для каждого коврика найди нужную заплатку. Соедини линией.

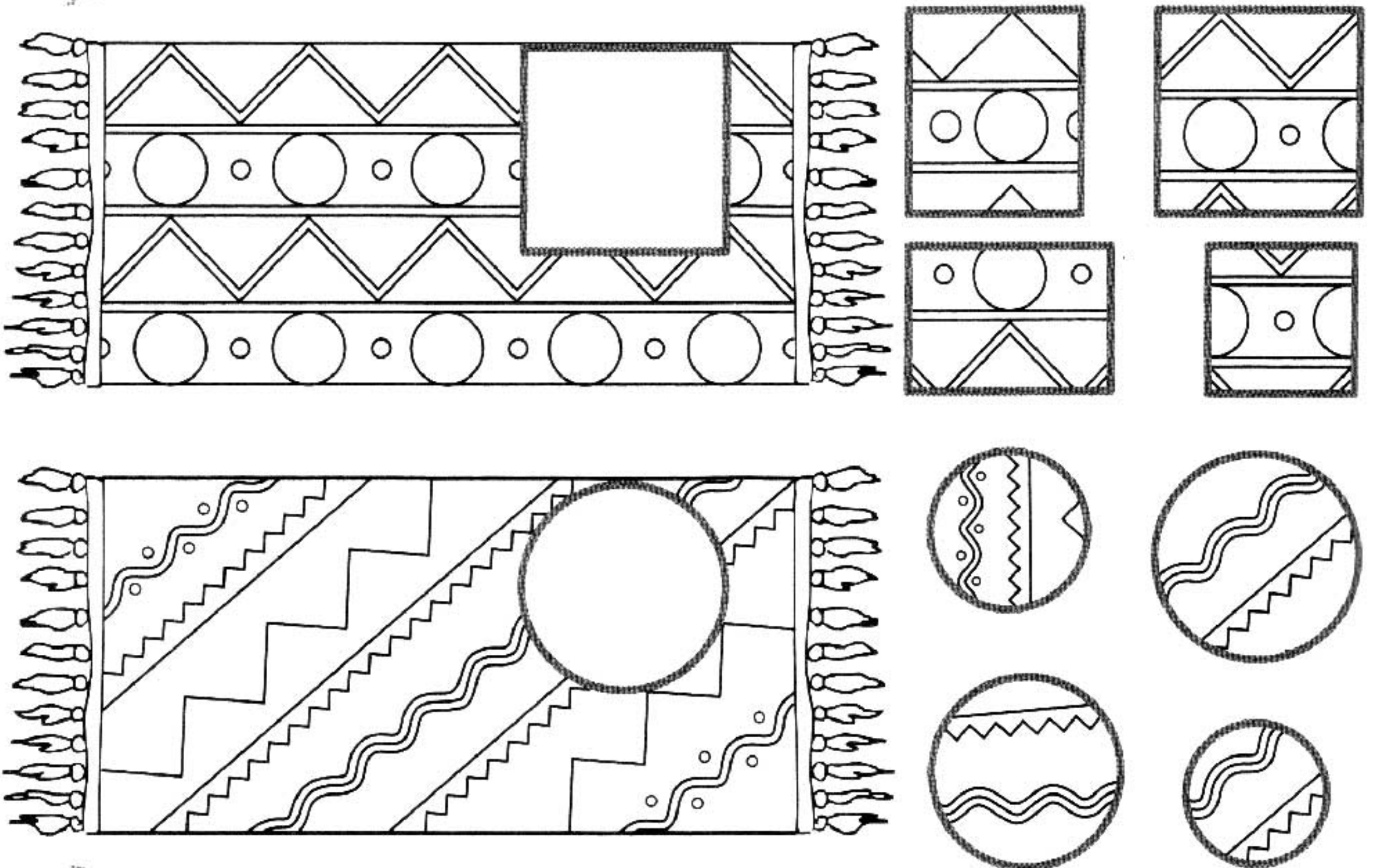

16 Скажи, кому на обед достанется яблоко, а кому — грибочек? Найди нужные тропинки и помоги зверятам добраться до своих лакомств.

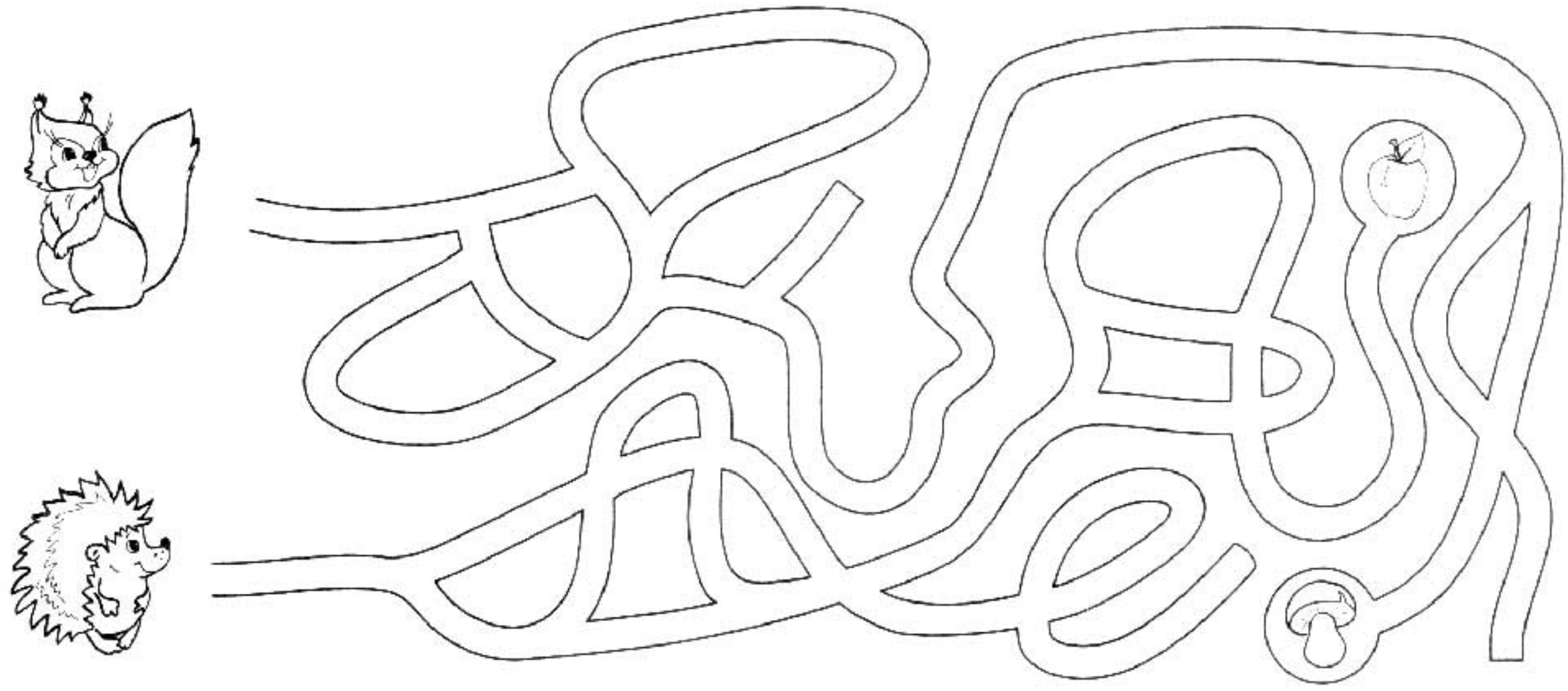

17* Продолжи линию так, чтобы обвести ею все треугольники. При этом квадраты должны остаться за линией.

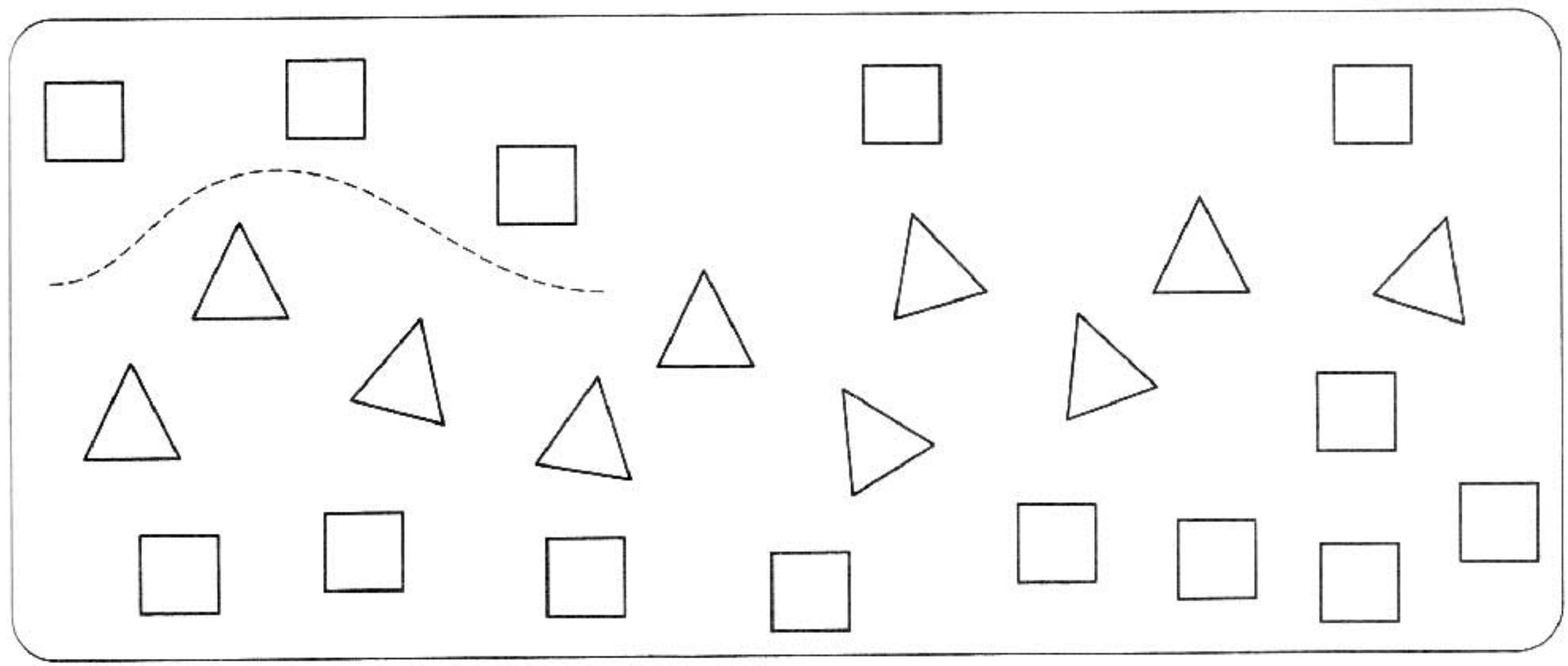

ВНИМАНИЕ

18** Как должна лететь ракета, чтобы все звездочки были справа от нее, а все облака — слева? Нарисуй стрелочкой путь ракеты.

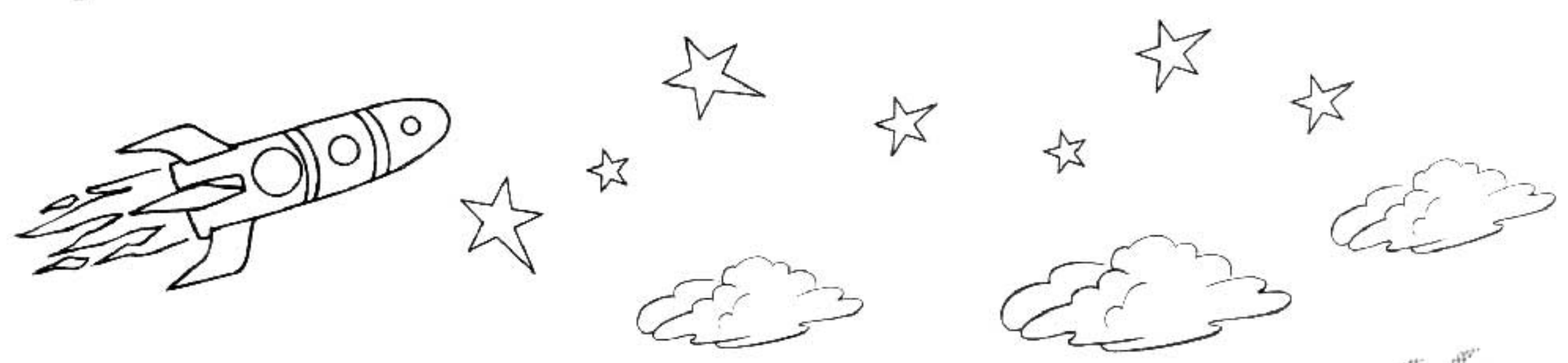

ОЦЕНКИ: 16. 😊 ; 17. 😊 ; 18. 😊 .

19*

В какой руке клоуна (правой или левой) закрашенный шарик, а в какой — белый? Клоун повернулся к нам лицом. Где теперь должен быть закрашенный шарик? Закрась его.

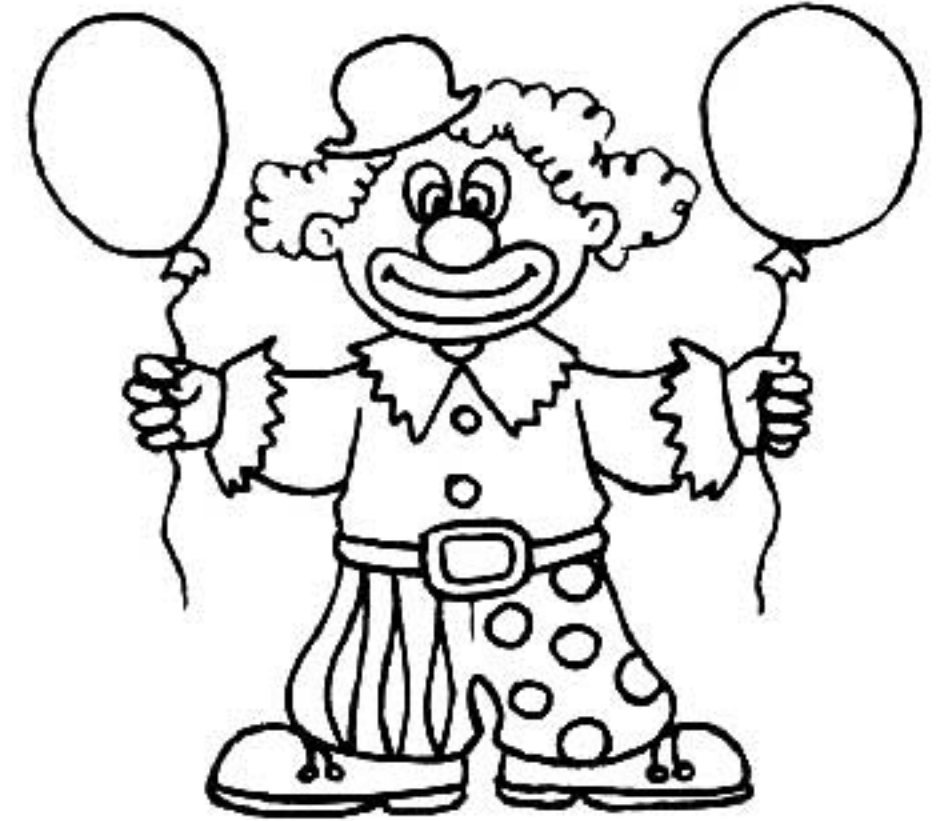

20*

Раскрась на обоих рисунках желтым карандашом цветок в правой руке девочки, а красным — в левой.



ВНИМАНИЕ

21

Найди все буквы **А** и **П**. Буквы **А** обведи кружочком, буквы **П** — квадратиком.

А Б Р О Л П Д У Е Т Ь А П О В Ф Ж Б И М
Ю С З Э К Ь О А Р О П Ж Е Э Ш Й Р А М А
П И С М Ы Ё К Ц Д Ж Р Н П О У К А
У Ь П Й Ж Ф Г П И Г А Ш П У А Л В Ш

22

Послушай слова. Когда услышишь название чего-то съедобного — хлопни в ладоши.

УТРО, ДЯТЕЛ, ДЫНЯ, БУРЯ, БОРЩ, БОРОДА, ВОРОНА, ВАРЕНЬЕ, СИНИЦА, ТРАВА, ТОРТ, СУМКА, СУП, ОБЛАКО, КНИГА, МЯСО, МЯЧ, СКОВОРОДА, ТВОРОГ, ПОЯС, КОЛБАСА, ЗАМОК, ЗЕФИР, ЗЕМЛЯ, КОНФЕТА, ПОРТФЕЛЬ, МАГАЗИН.

26*

Найди и соедини линиями одинаковые фигурки. Прочитай слово, которое получилось из слогов, находящихся возле одинаковых фигурок.

МЫ

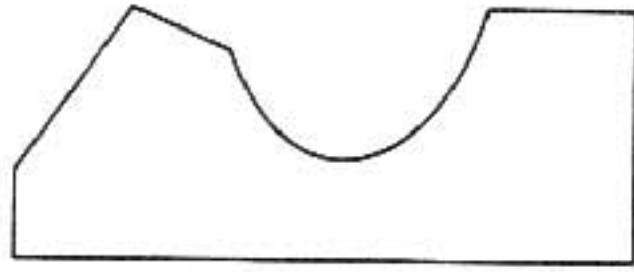

ФА

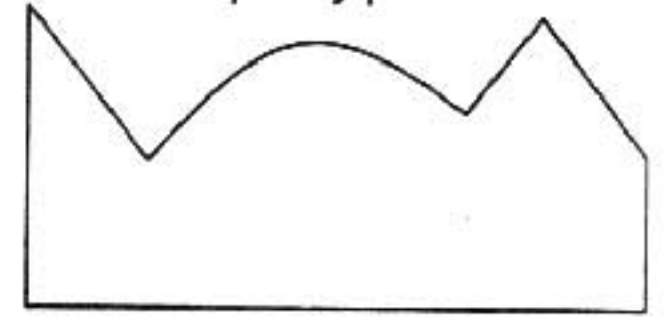

СО

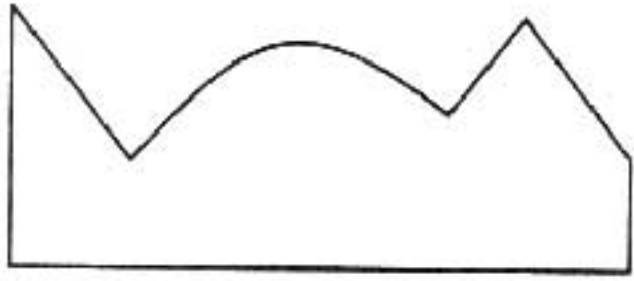

ДА



РУ

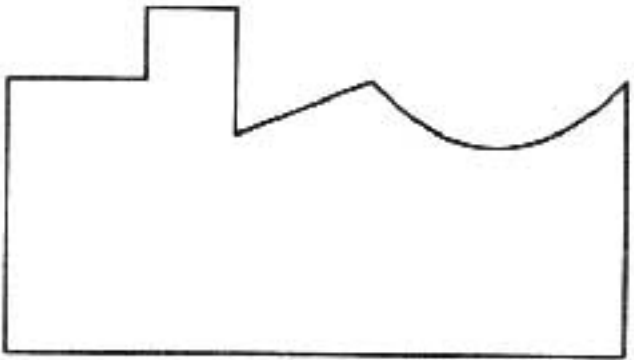

ЛО

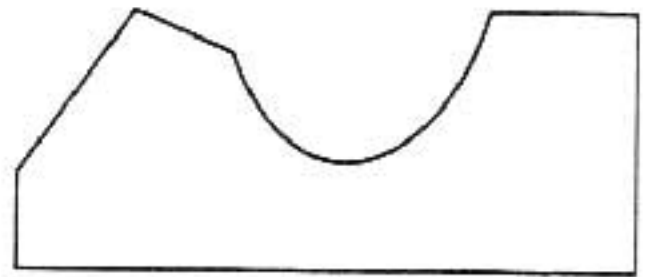

ВО



КА

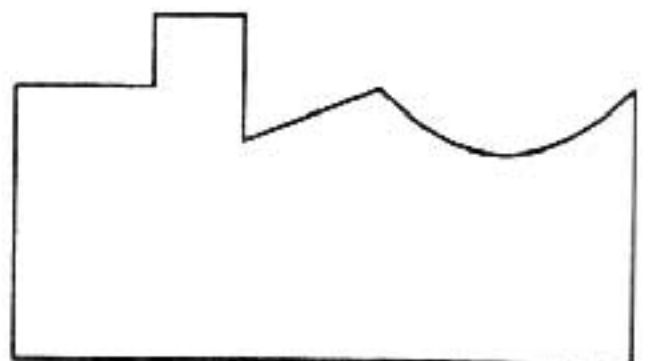

ВНИМАНИЕ

27*

Найди и зачеркни лишние буквы в словах.

НЕВБО

ПТИШКА

ЛОЖЕКА

ОЗЕЙРО

ДЕРДЕВО

ЧАИЙ

ДОРГОГА

МАРГАЗИН

КАРТИСНА

28*

Найди в прямоугольнике записанные в рамочке справа слова. Каждое найденное слово закрась отдельным цветом.

В	Б	С	О	К	Т
Н	Е	В	А	З	А
С	Л	Е	Ж	У	К
А	К	Л	Е	Т	О
Д	А	Н	Я	Ц	У

ВАЗА
СОК
ЛЕТО
САД
ЖУК
БЕЛКА

ПАМЯТЬ

Согласно существующей практике, шестилетний ребенок при поступлении в школу должен иметь такие знания и навыки:

1. Запоминать 6—8 предложенных слов или предметов.
2. Запоминать ряды цифр (4—6) зрительно или на слух.
3. Запоминать фразы из 8—10 слов и повторять их.
4. Запоминать и рассказывать стихи, считалки, загадки.
5. Пересказывать близко к тексту сказки и рассказы.
6. Рассказывать по памяти содержание сюжетной картинки.

1

Внимательно рассмотри, назови и запомни нарисованные предметы. Закрой тетрадь и назови не меньше шести предметов по памяти.

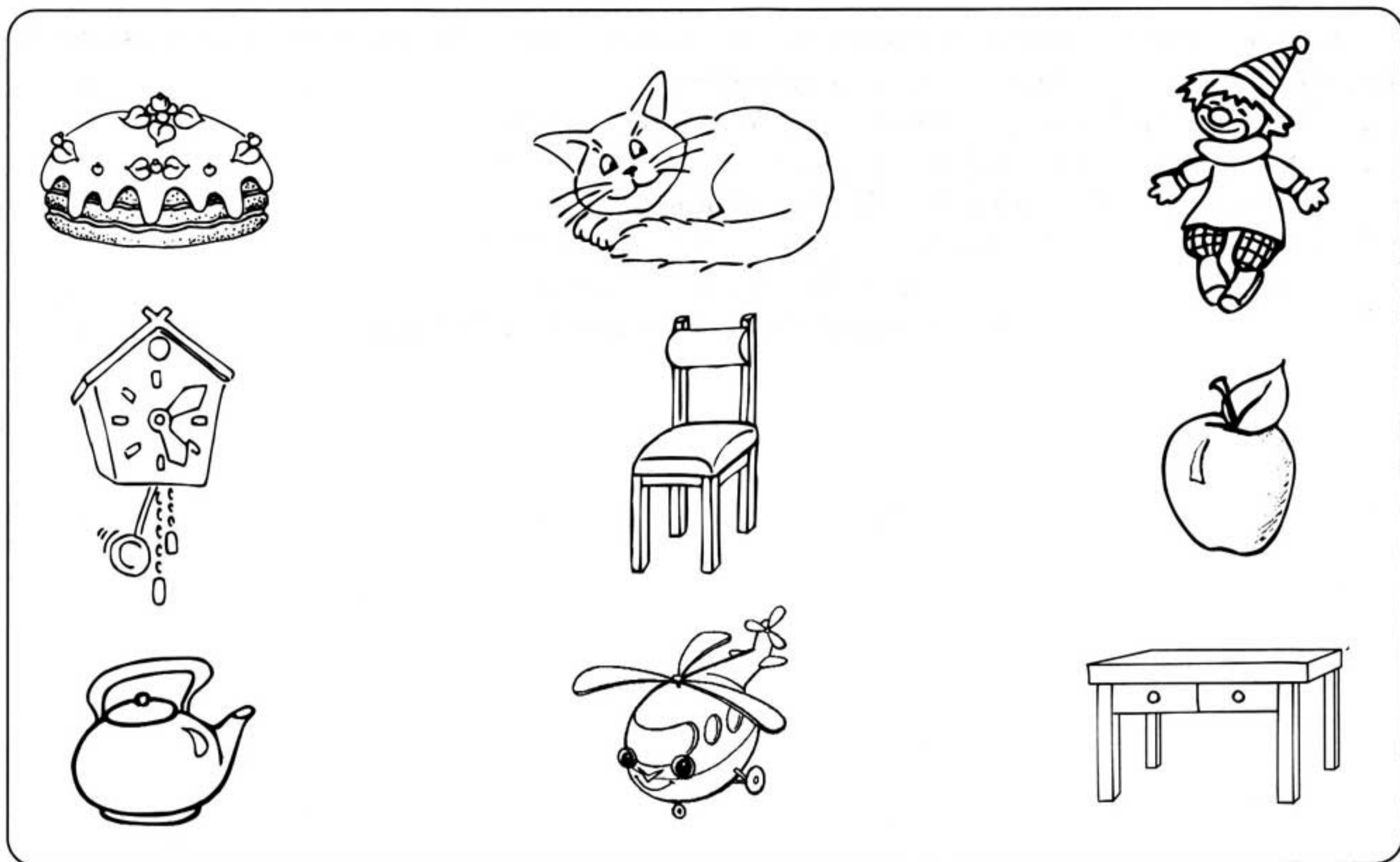

2*

Запомни расположение точек в клеточках на первом рисунке. Закрой листом бумаги верхнюю часть рисунка и попробуй поставить точки в таком же порядке по памяти. Затем выполни это задание со вторым и третьим рисунком.

ПАМЯТЬ

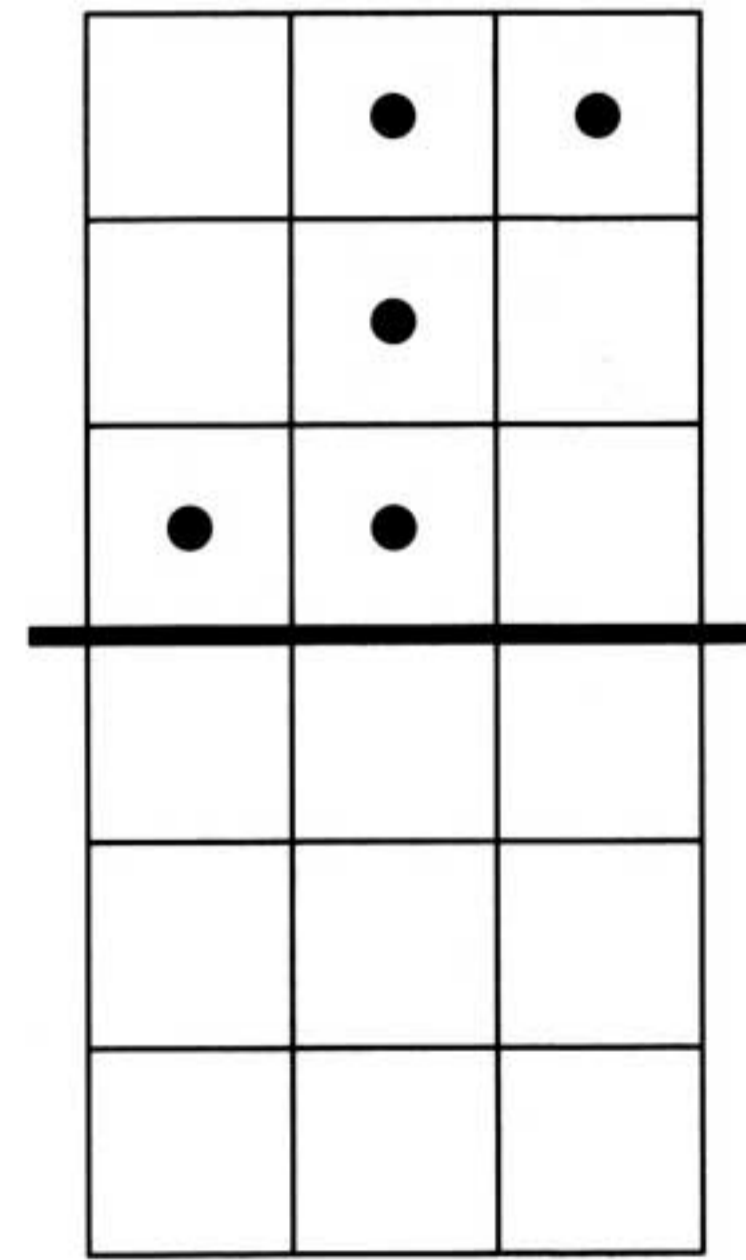
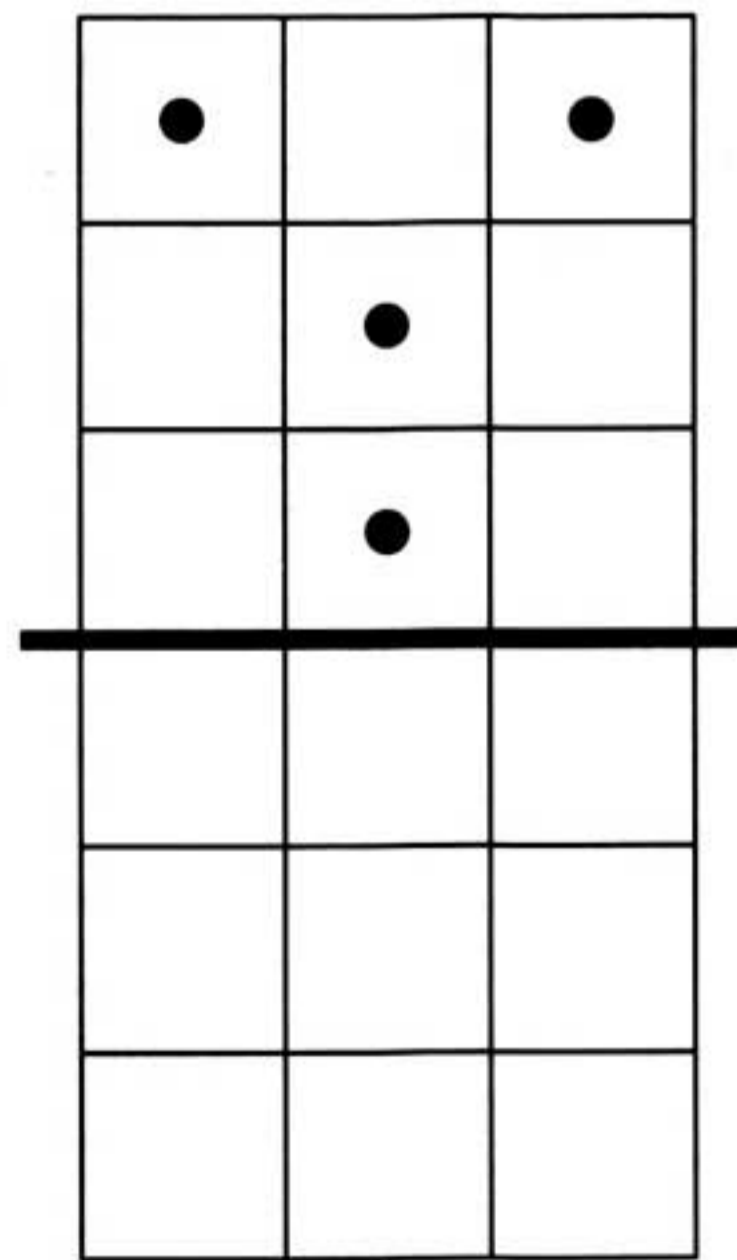
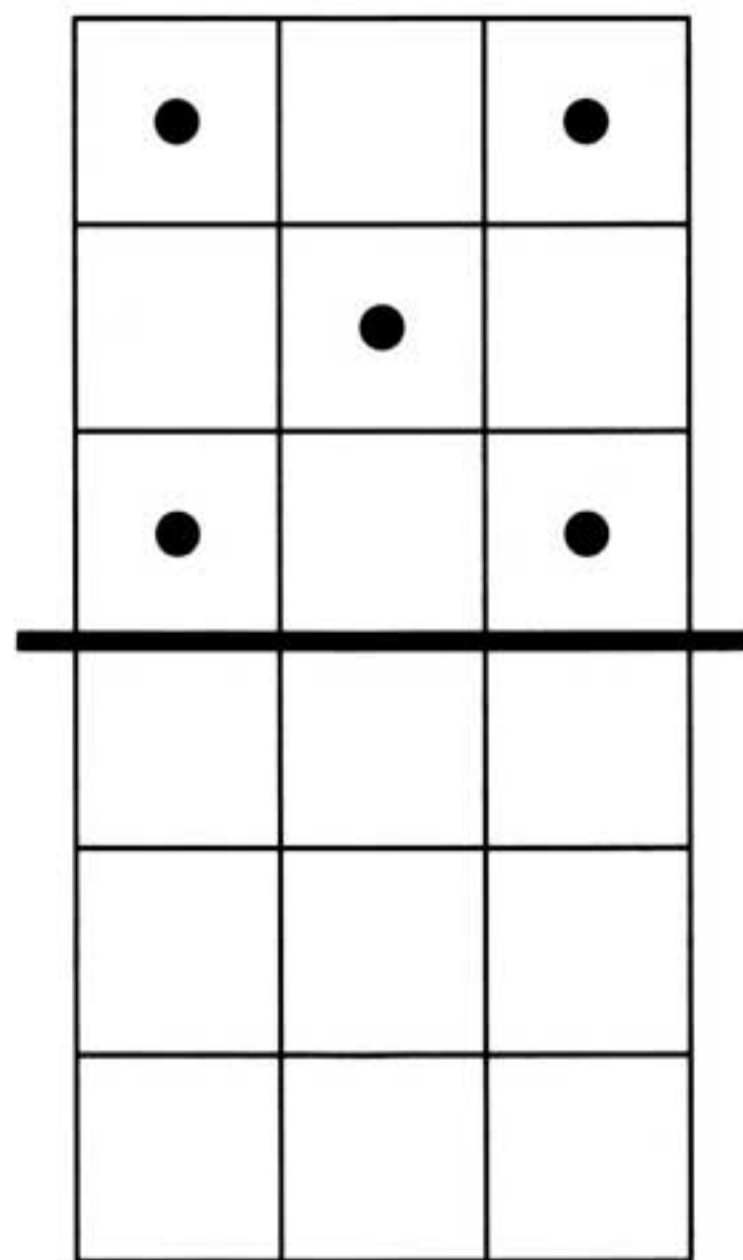

3

Назови и запомни пары рисунков в рамках слева. Закрой левую часть страницы листом бумаги и попробуй назвать в каждой паре недостающий предмет.

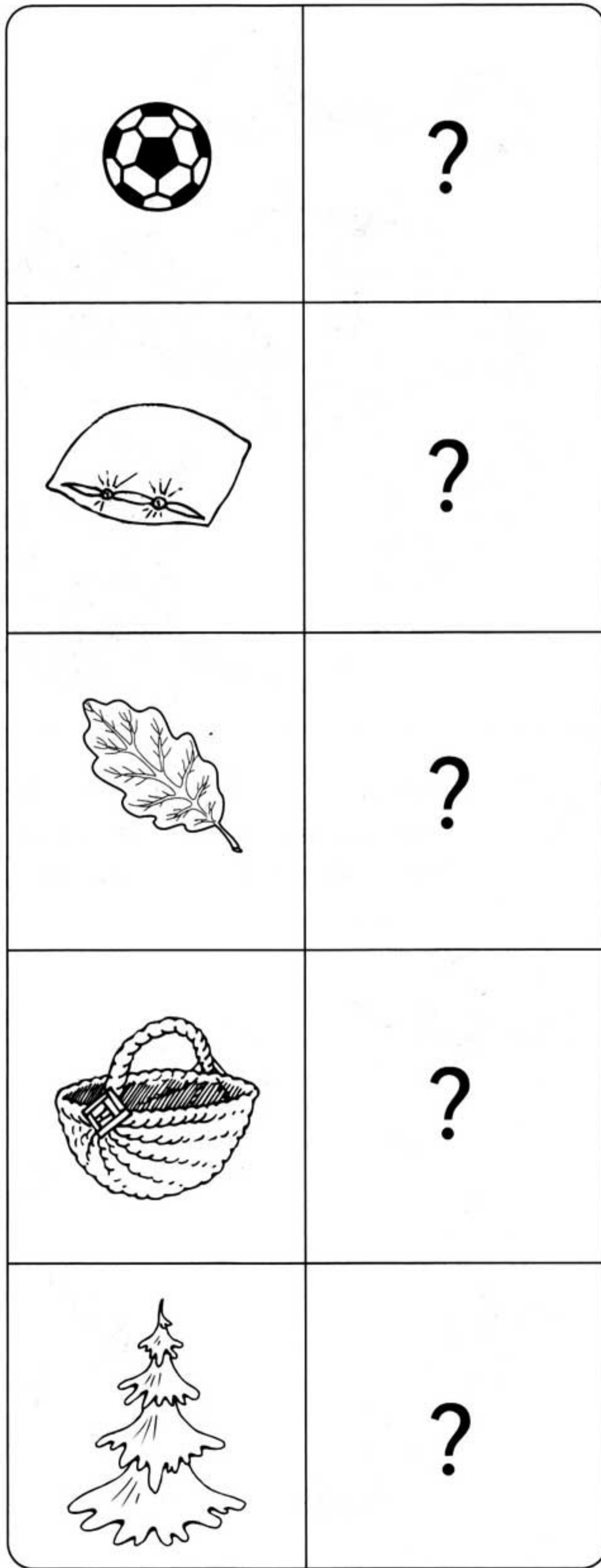
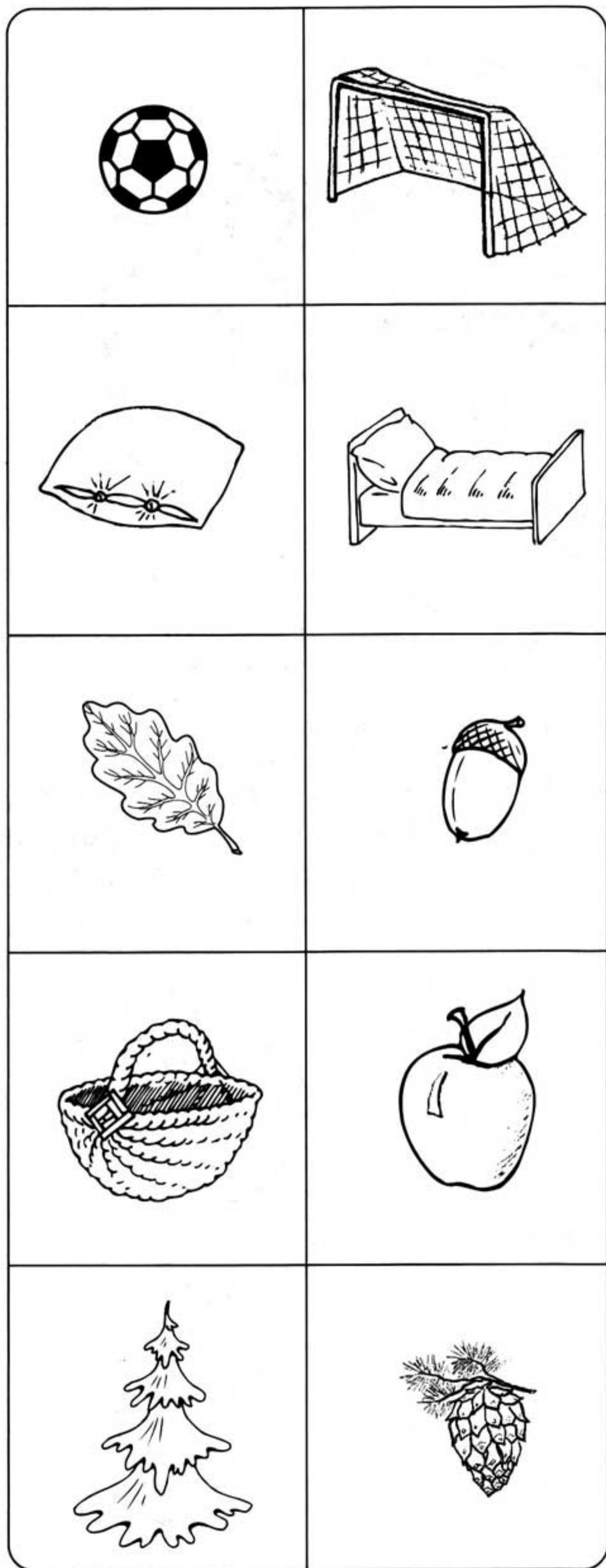

ПАМЯТЬ

4

Внимательно рассмотри рисунок. Назови предметы одежды, которые ты на нем видишь. Запомни их. Теперь закрой тетрадь и назови все предметы по памяти.

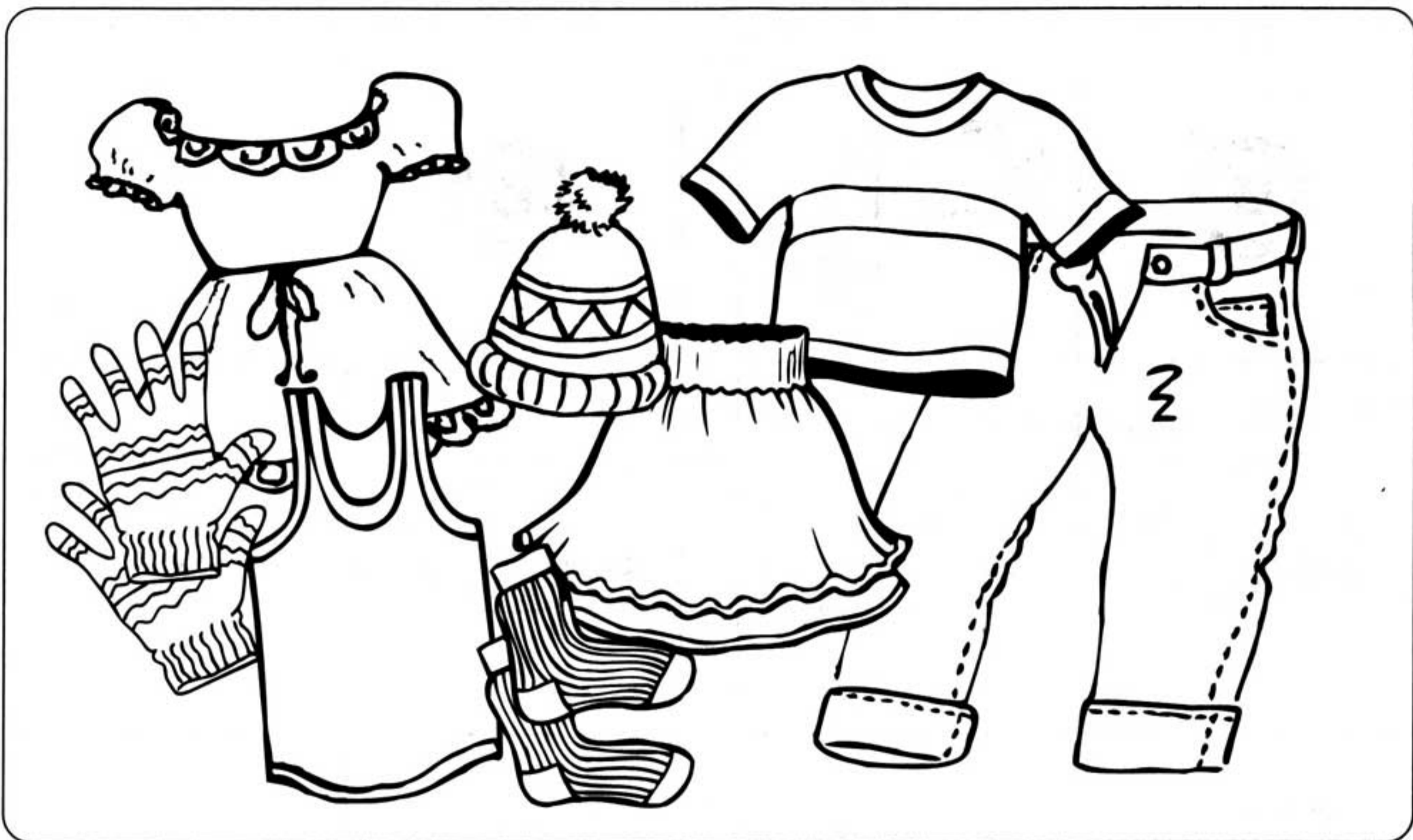

5*

Внимательно рассмотри рисунок. Назови ягоды, овощи и фрукты, которые ты на нем видишь. Запомни их. Теперь закрой тетрадь и назови по памяти сначала ягоды, затем — овощи, а потом — фрукты.

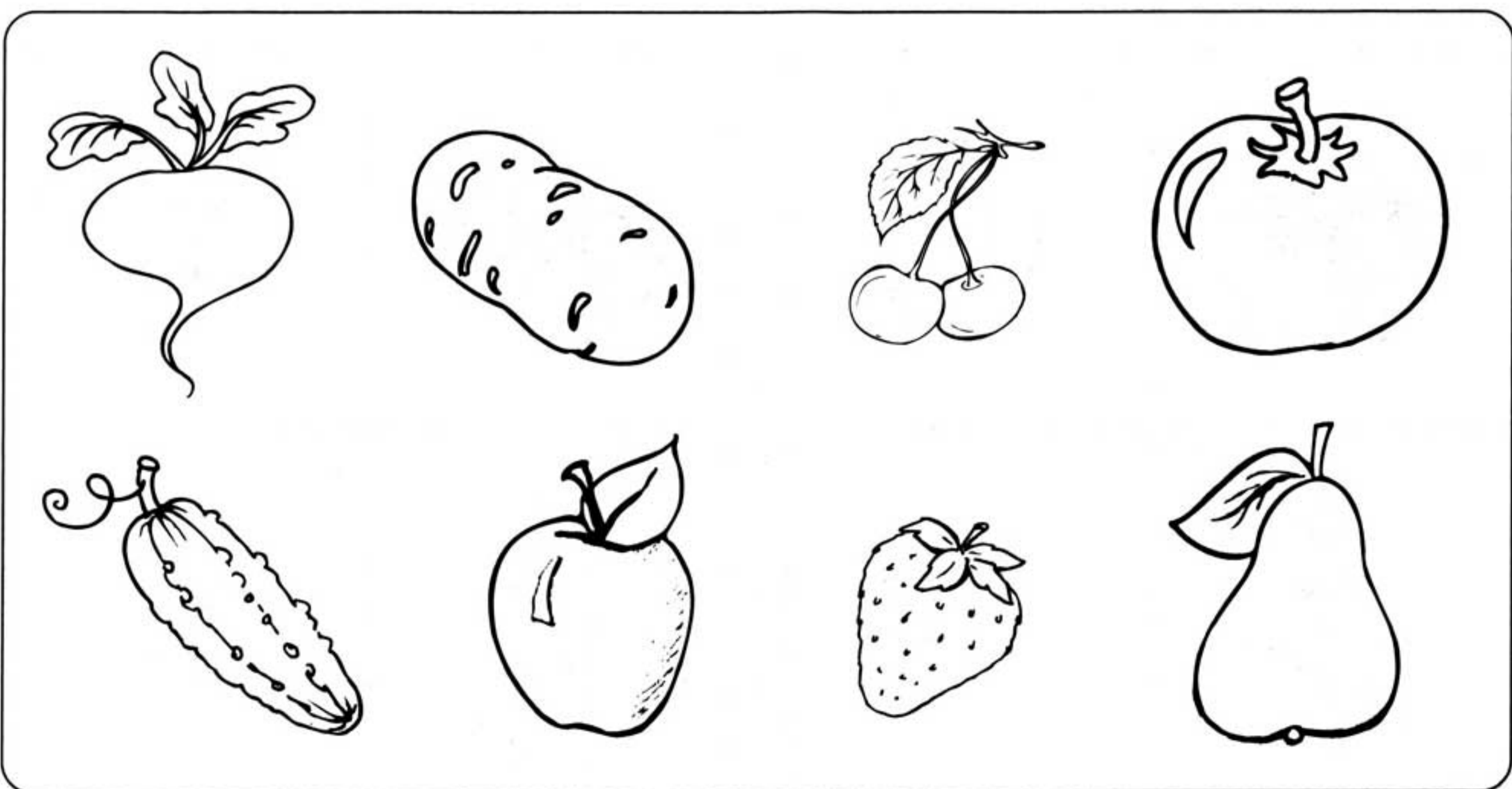

ПАМЯТЬ

6

Рассмотри нарисованные предметы и представь, что ты трогаешь их руками. Попробуй запомнить эти рисунки по своим ощущениям. Закрой книжку и назови их по памяти.

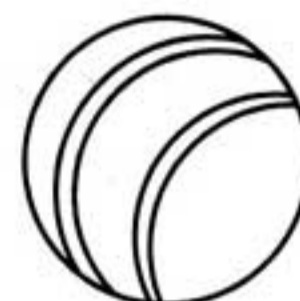
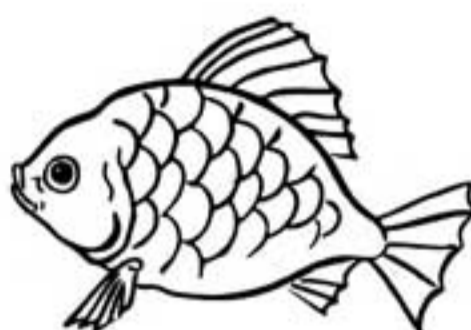

7

Рассмотри нарисованные предметы и представь, что ты пробуешь их на вкус или чувствуешь их запах. Попробуй запомнить эти рисунки по своим ощущениям. Закрой книжку и назови их по памяти.

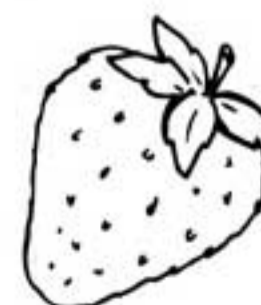
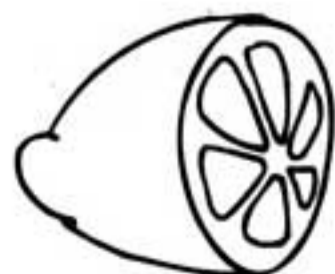

ПАМ'ЯТЬ

8

Раскрась первую бусинку красным карандашом, вторую — синим, третью — зеленым, четвертую — желтым, а пятую — коричневым. Теперь закрой бусы листом бумаги и вспомни по порядку, слева направо, какими цветами ты закрасил бусинки.

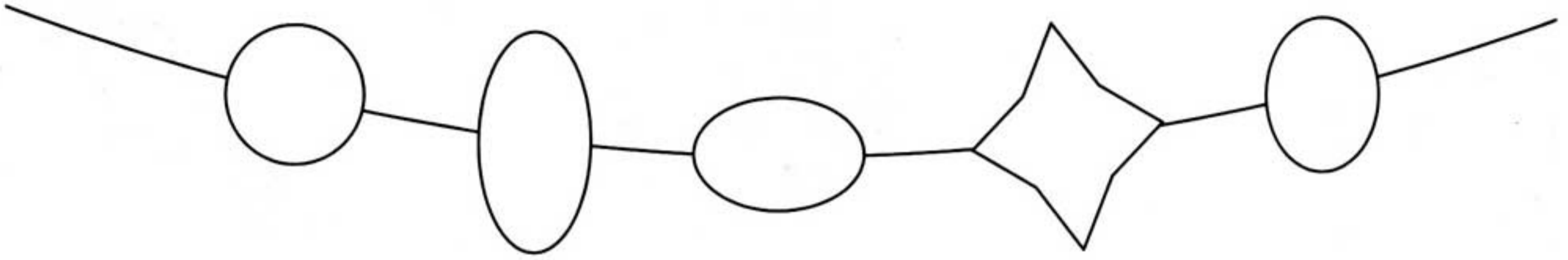

9

Рассмотри внимательно рисунок. Теперь закрой его листом бумаги и по памяти расскажи, что нарисовано.



10*

Запомни расположение цифр в первой таблице. Теперь закрой левую половину таблицы листом бумаги и напиши в правой половине таблицы необходимые цифры в таком же порядке. Затем выполни это задание со 2-й таблицей.

1			
5	3		
	7		

2			
4	6		
8	7		

11

Внимательно послушай слова (два или три раза) и попробуй запомнить как можно больше из них.

КОТ	СТОЛ	ЛЕС	ДЫМ	КОНЬ
БРАТ	РУКА	ОКНО	СТУЛ	СОК

- Теперь повтори слова, которые ты запомнил. Повторять можешь в произвольном порядке. Повторить нужно не менее шести слов.

12

Внимательно послушай имена девочек и мальчиков. Попробуй запомнить как можно больше имен мальчиков.

ОЛЯ	ЯНА	ДЕНИС	ВОВА	ТАНЯ
ЮРА	СЕРГЕЙ	ОКСАНА	БОГДАН	ЮЛЯ

- Теперь повтори имена мальчиков, которые ты запомнил.

13*

Внимательно послушай и запомни предложения (сначала три первые, затем — три следующие). Потом повтори те предложения, которые тебе удалось запомнить (порядок предложений не имеет значения).

- Дети любят играть.
- Мальчик читает книгу.
- Кошка играет мячиком.

- В лесу весело поют птицы.
- Мама на кухне готовит обед.
- Папа пришел с работы.

14*

Внимательно послушай выражения и запомни только правильные (сначала три первые, затем — три следующие). Повтори только правильные утверждения.

- Февраль, март, апрель — осенние месяцы.
- Отец старше сына.
- Зимой часто падает снег.

- Осенью расцветают подснежники.
- Летом люди купаются и загорают.
- Весной птицы возвращаются из теплых краев.

15

Послушай внимательно предложения, запомни их и повтори. (Слушать и запоминать надо по одному предложению.)

- Папа работает врачом.
- Мама сварила вкусный борщ.
- Вчера Машенька читала интересную книжку.
- Андрюша и Дима слепили двух больших снеговиков возле школы.

16*

Послушай пары слов и запомни их (сначала первый столбик, затем — второй). А теперь по очереди послушай первое слово и вспомни пару к нему.

ВАЗА — ЦВЕТОК
 ЧАШКА — БЛЮДЦЕ
 ТАРЕЛКА — ЛОЖКА
 КНИЖКА — СТРАНИЦА
 КРАСКА — КИСТОЧКА

ГРИБЫ — ЯГОДЫ
 ВОДА — РЫБА
 ЛЕС — ЗВЕРИ
 СОЛНЦЕ — НЕБО
 МАШИНА — КОЛЕСО

17

Послушай считалку и стихотворения. Выучи на память то из них, которое тебе больше понравилось.

СЧИТАЛКА

Раз — волнушка,
 Два — волнушка,
 По грибы пошла старушка.
 Целый день в лесу ходила
 И волнушкам говорила:
 — Раз — волнушка,
 Два — волнушка,
 Ждет вас новая кадушка:
 Начинаем новый кон,
 А поганки, выйди вон.

Ветер, ветер! Ты могуч,
 Ты гоняешь стаи туч,
 Всюду веешь на просторе,
 Не боишься никого...
А. С. Пушкин (отрывок)

КАЛОША

Для резиновой калоши
 Настоящая беда,
 Если день — сухой, хороший,
 Если высохла вода.
 Ей всего на свете хуже
 В чистой комнате стоять:
 То ли дело шлепать в луже,
 Через улицу шагать!
О. Мандельштам

ПУРГА

Для кого поешь, пурга,
 В серебристые рога?
 Для малюток-медвежат,
 Что в берлоге крепко спят.
Н. Некрасов

ПРИРОДОВЕДЕНИЕ

В соответствии с существующими программами обучения и воспитания детей в дошкольных учебных учреждениях, шестилетний ребенок должен обладать такими знаниями и навыками:

1. Отличать объекты живой и неживой природы. Понимать связь между объектами живой и неживой природы.
2. Иметь представление о временах года, их последовательности и основных признаках, о сезонных изменениях в объектах и явлениях неживой природы (солнце, ветре, небе, осадках, воде, воздухе, почве).
3. Различать состояния воды (твердое, жидкое, газообразное); почвы (теплая, холодная, сухая, влажная); воздуха (теплый, холодный, сухой, влажный, чистый, загрязненный).
4. Различать три и более видов деревьев, кустарников, травянистых растений, грибов.
5. Различать три и более видов ягод, фруктов, овощей родного края.
6. Иметь представление о строении растений, функциях отдельных частей (корень, стебель, ствол, ветки, листья, цветы, плоды).
7. Различать три и более видов зверей, рыб и птиц своей местности, не менее двух видов бабочек и жуков, а также знать стрекоз, кузнечиков, муравьев, пчел, лягушек, ящериц и т. д. Знать особенности их передвижения и питания.
8. Различать хищников и травоядных животных, перелетных и зимующих птиц.
9. Иметь представление о жизни диких животных в разные времена года на примере ежа, зайца, медведя, лисы, волка. Знать об особенностях их передвижения, питания, способы защиты от опасности.
10. Иметь представление о домашних животных. Знать, что они живут рядом с человеком, который создает им необходимые условия, и приносят человеку пользу.
11. Различать некоторых животных из отдаленных территорий (верблюда, жирафа, льва, тигра, слона, носорога, северного оленя, кита, акулу, моржа и т. д.)
12. Различать животных по внешним признакам (размеры, форма, покров тела).
13. Понимать правила ухода за животными и растениями (на примере «живого уголка»).
14. Знать правила поведения на природе.
15. Знать правила охраны природы, понимать значение природы в жизни человека.

На собеседовании при поступлении в школу ребенка могут также попросить продемонстрировать дополнительные знания и навыки:

1. Описывать такие явления природы, как туман, иней, гололед, радуга.
2. Знать разницу между культурными и дикорастущими растениями.
3. Устанавливать связь между строением животных и способом их жизни.
4. Обладать некоторыми знаниями о разных видах деятельности человека в природе.
5. Знать о существовании и назначении Красной книги.
6. Устанавливать зависимость между сезонными изменениями в неживой природе и состоянием растений и животных.
7. Элементарно ориентироваться по карте или глобусу.
8. Иметь представление о космосе как пространстве, существующем за границами планеты Земля.
9. Иметь представление о Солнце как о звезде, о планетах Солнечной системы, их движении вокруг Солнца, о Луне как о естественном спутнике Земли.

1

Рассмотри рисунок. Расскажи, что относится к живой природе, что — к неживой, а что создано руками человека.

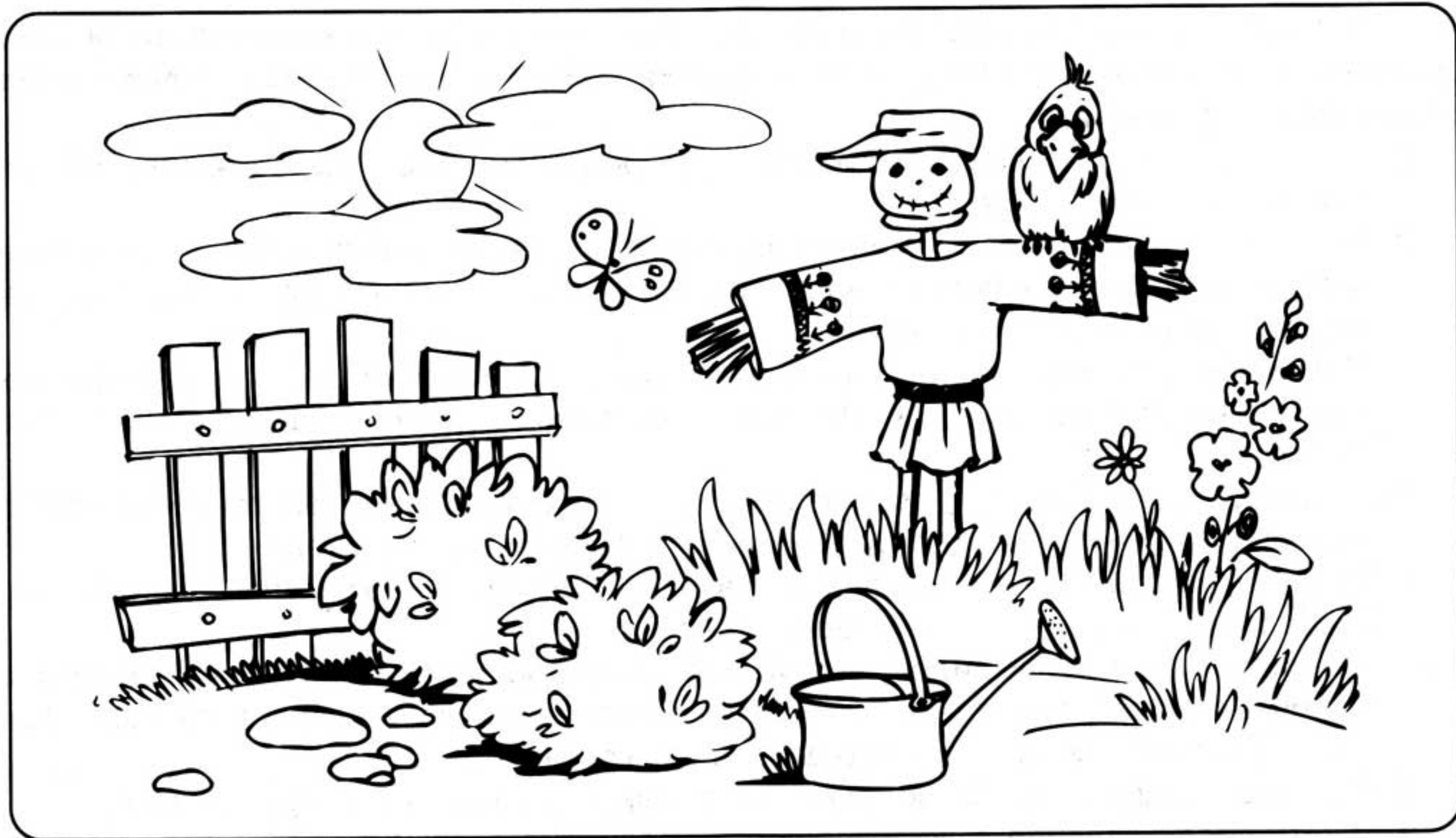

2

Предметы, относящиеся к живой природе, обведи зеленым цветом, к неживой — красным. Предметы, изготовленные человеком, обведи синим цветом.

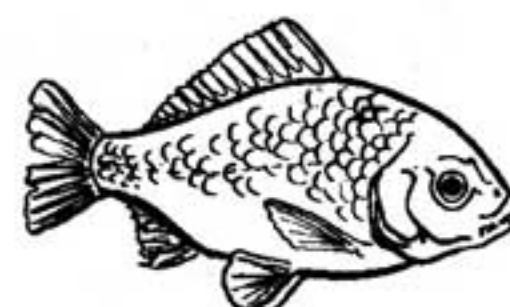
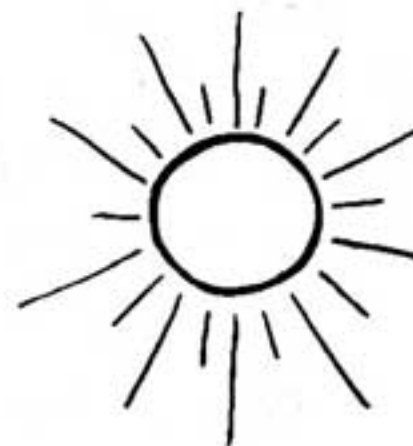
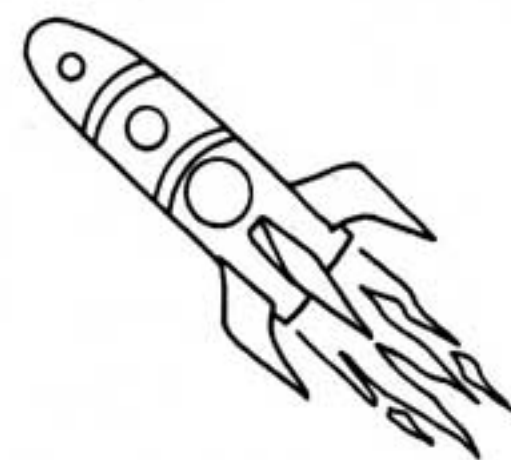
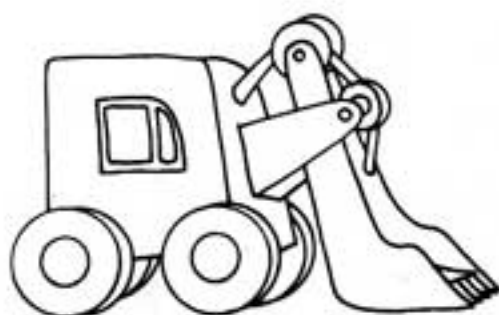
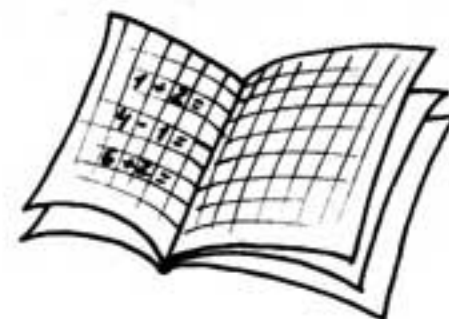
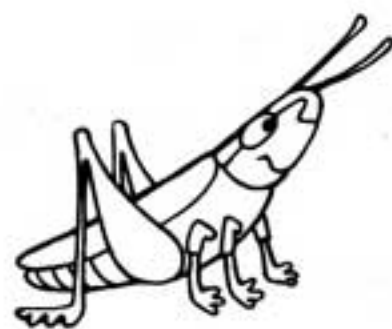

3

Назови все зимние, весенние, летние, осенние месяцы. Расскажи, что происходит в разные времена года. Соедини стрелочками времена года с соответствующими рисунками. Составь рассказ по одному рисунку.



ЗИМА



ВЕСНА

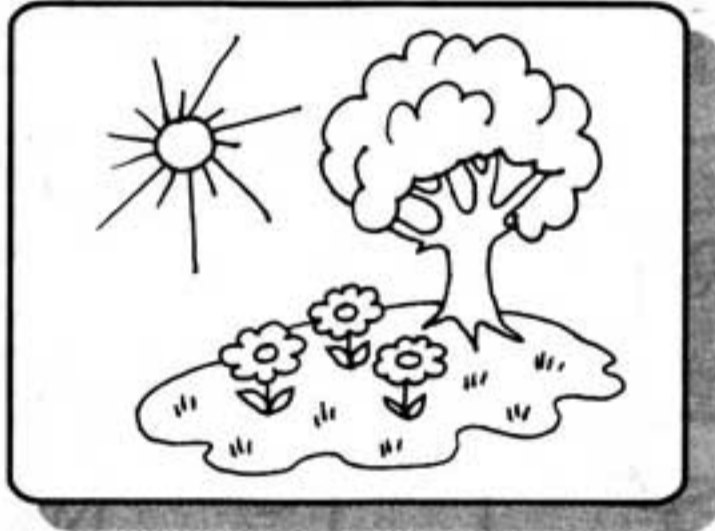

ЛЕТО

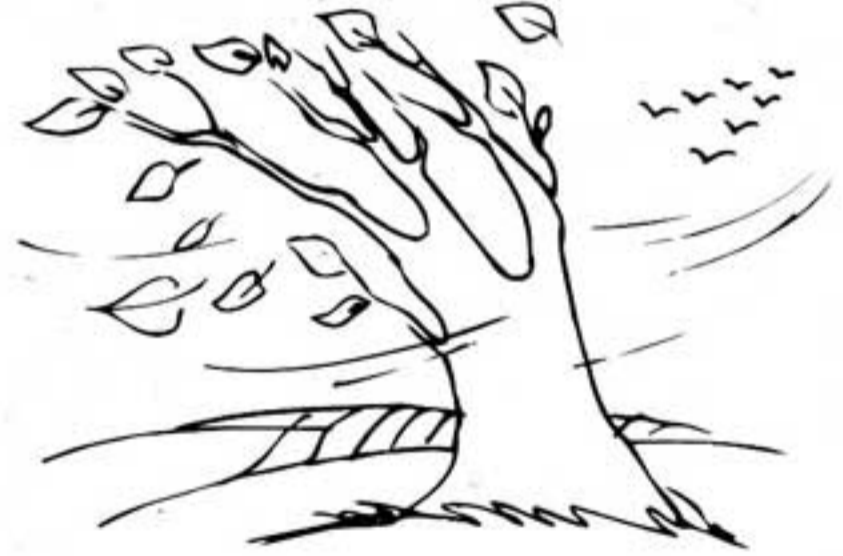

ОСЕНЬ



**ПРИРОДО-
ВЕДЕНИЕ**

ОЦЕНКА: 3.

4

Отметь в кружочках точками от одной до четырех порядок пробуждения деревьев.

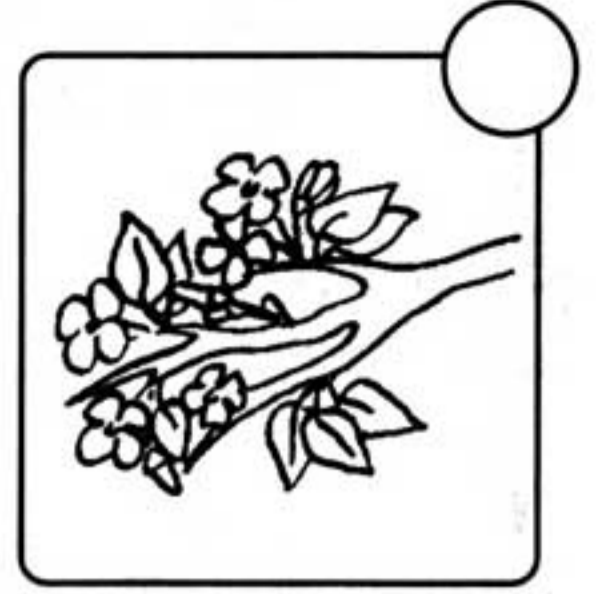
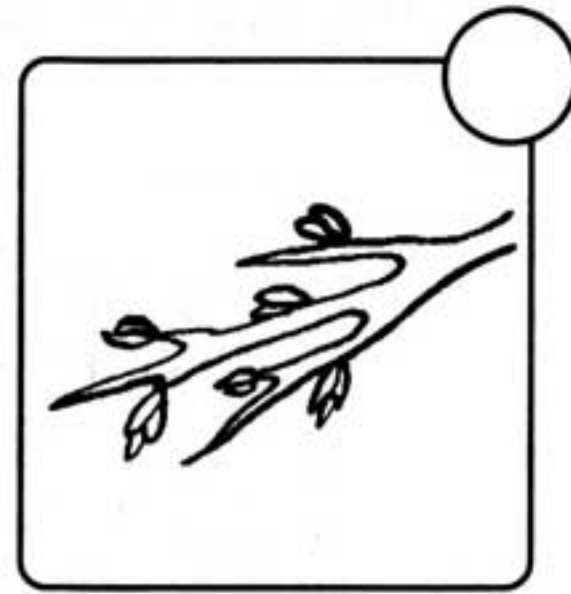
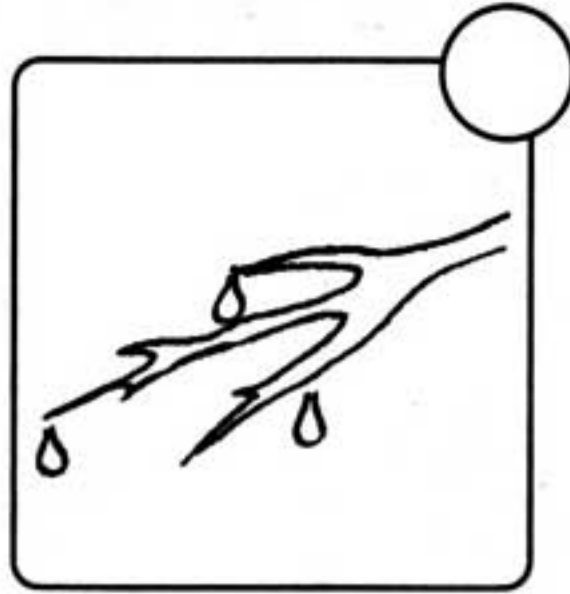

5*

Рассмотри рисунки. Определи, какое время года на них изображено. В каждом кружочке обозначь буквой время года. В — весна, Л — лето, О — осень, З — зима.

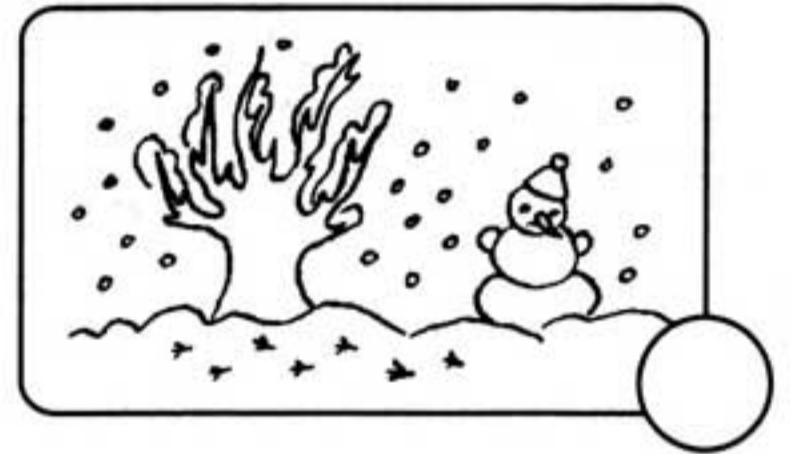
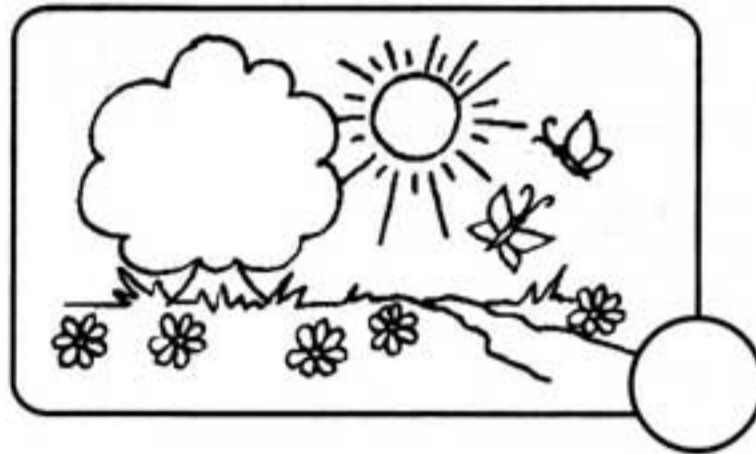
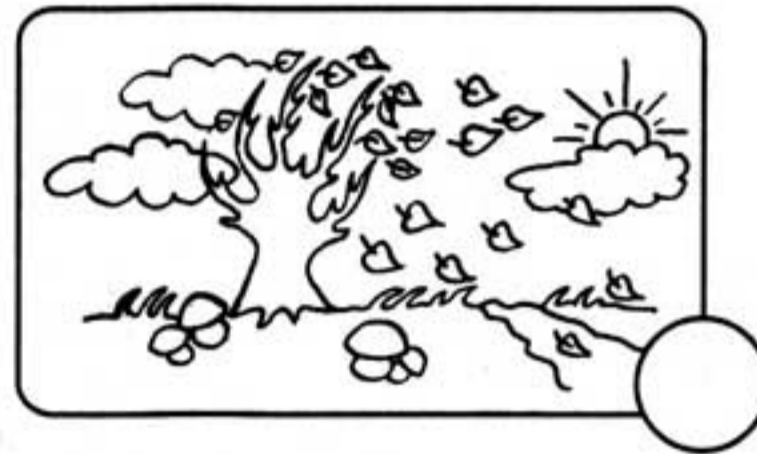
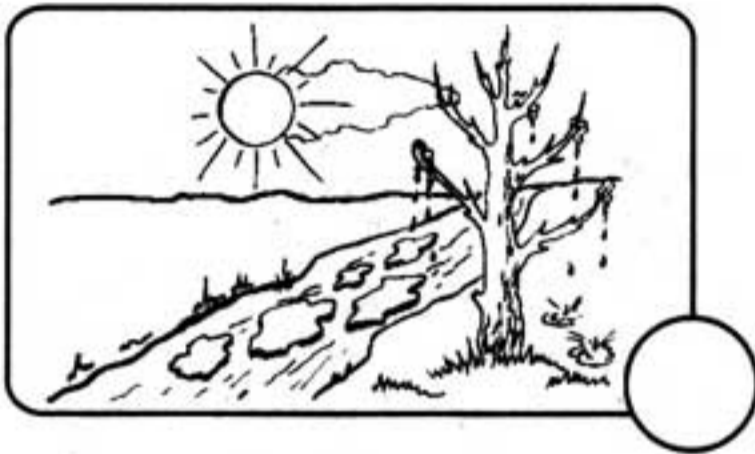

6

Раскрась только те предметы и явления, которые можно увидеть осенью.



7

Рассмотри рисунок и расскажи, какие деревья изображены и по каким характерным признакам ты узнаешь зимой эти деревья.



8

Какие из нарисованных предметов загрязняют воздух? Обведи их красным цветом.

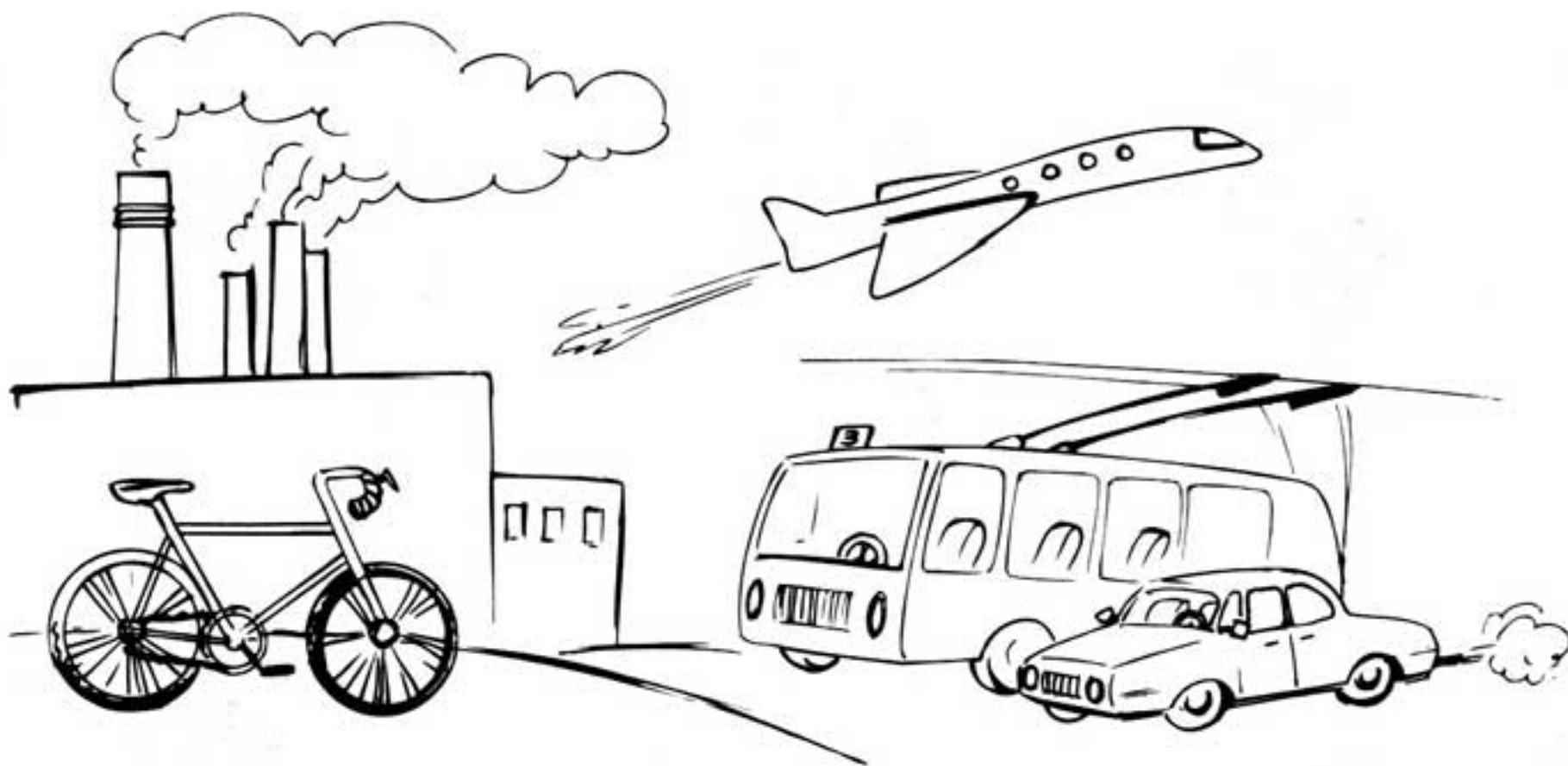

9* Назови, какие процессы превращения воды изображены.

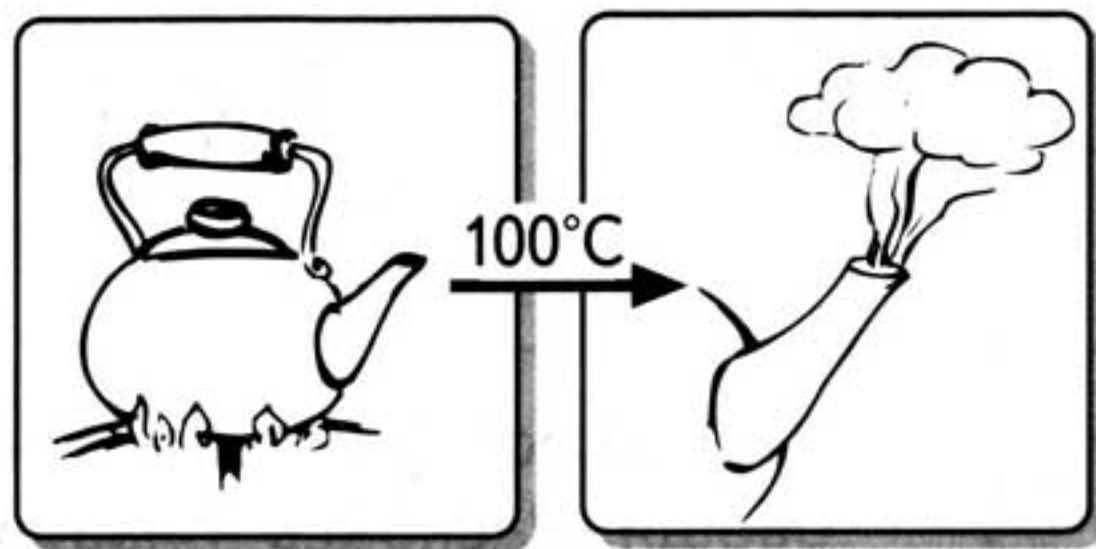
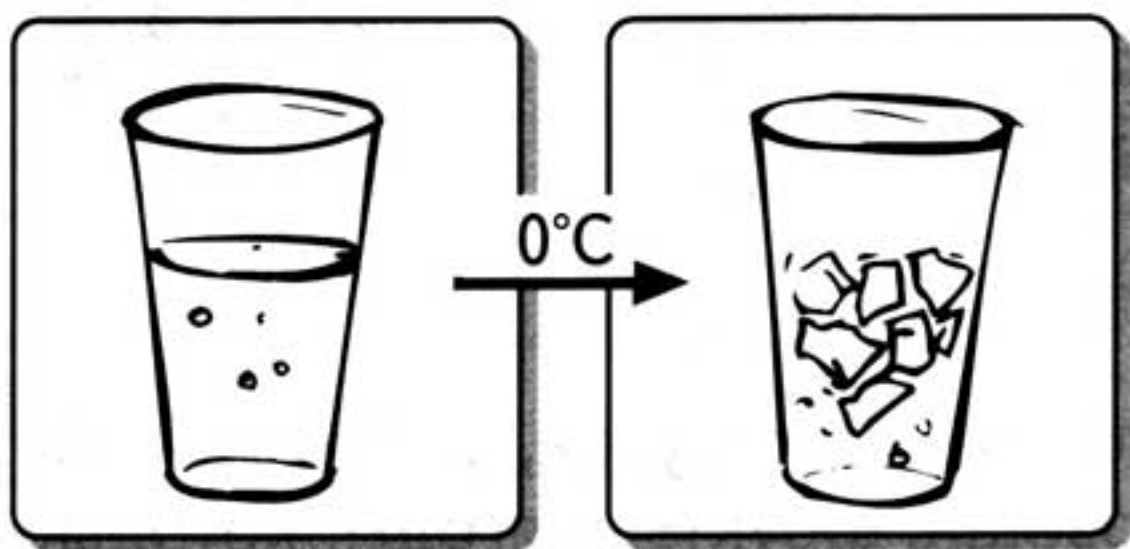

10 Обозначь зеленым цветом то, что растворяется в воде.

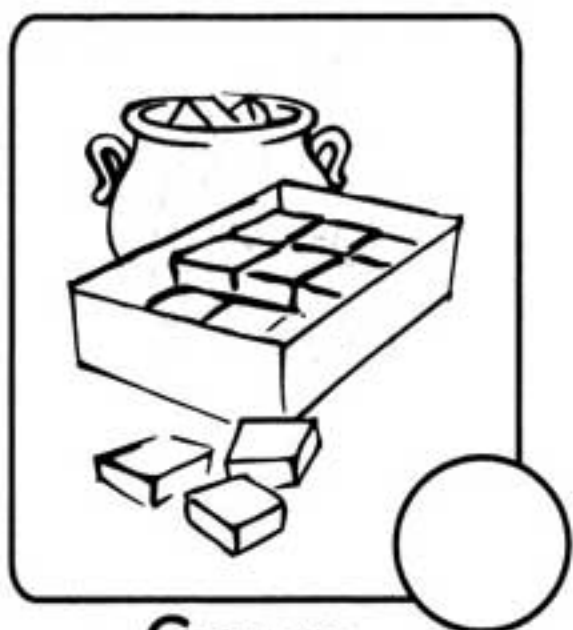

Сахар

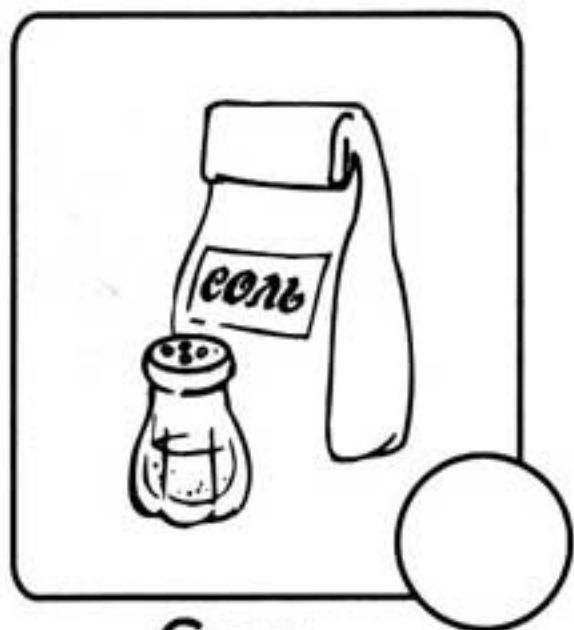

Соль

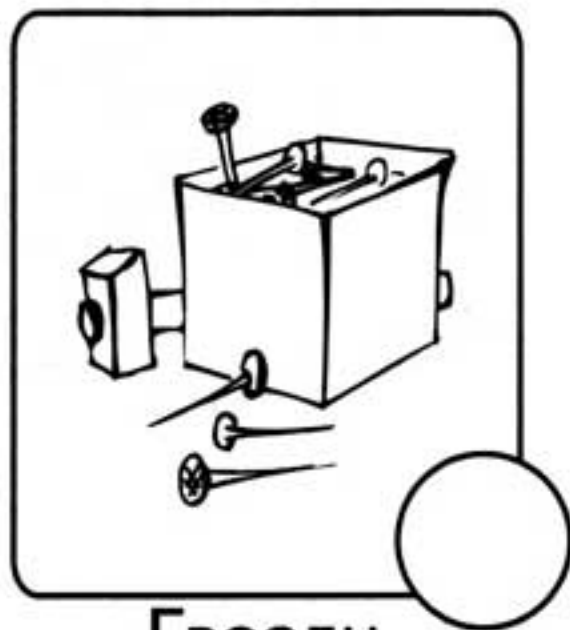

Гвозди

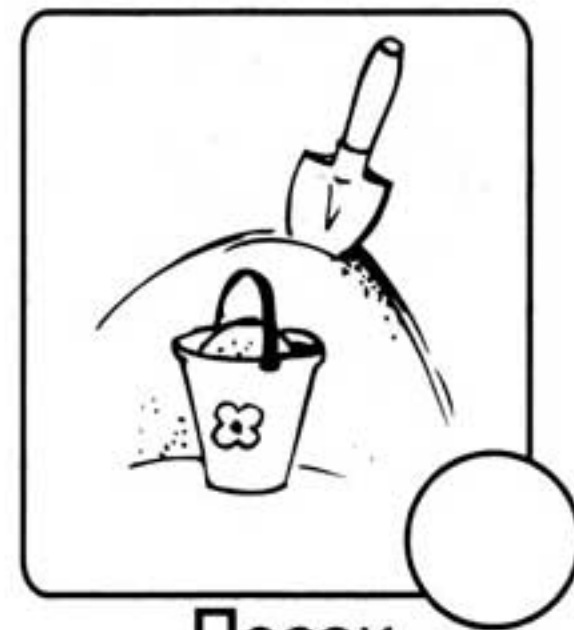

Песок

11* Покажи стрелочками последовательность превращения воды в природе.



ОЦЕНКИ: 8. ; 9. ; 10. ; 11. .

12

Соедини листочки с деревьями, с которых они упали. Назови эти деревья.

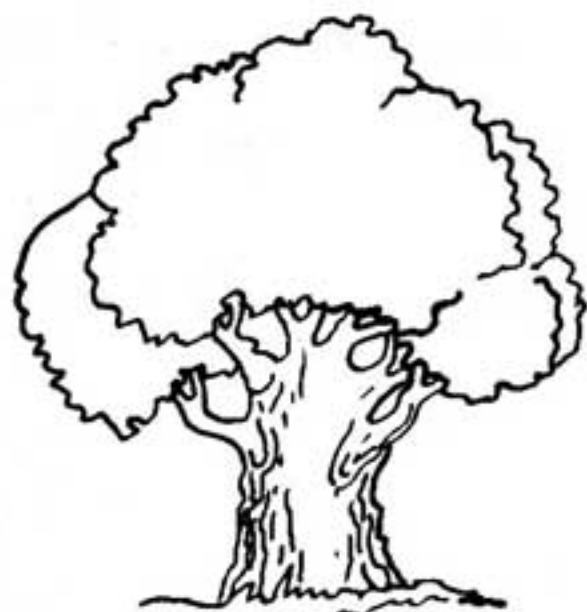
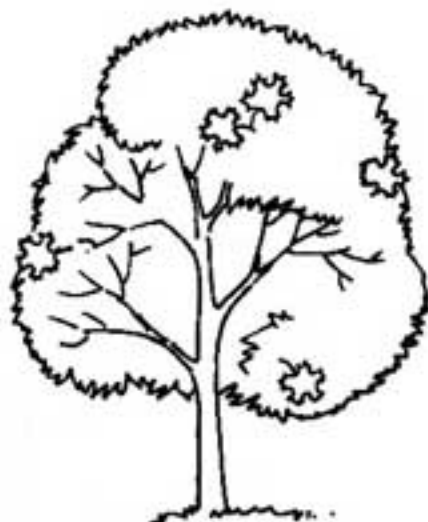

13

Назови все фрукты и ягоды, изображенные на рисунке, а затем — все овощи. Раскрась и назови только те овощи, фрукты и ягоды, которые растут в местности, где ты живешь.

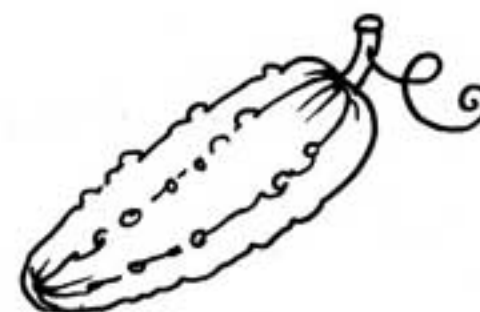
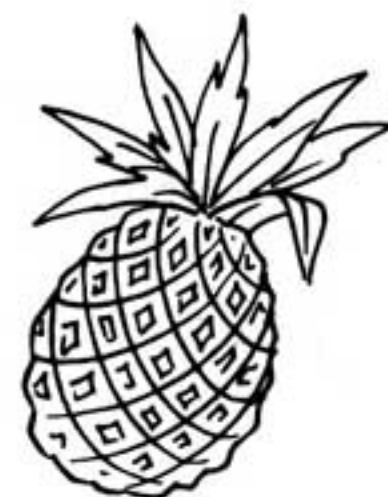
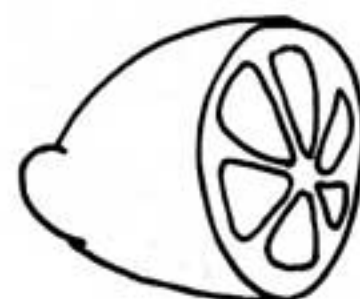
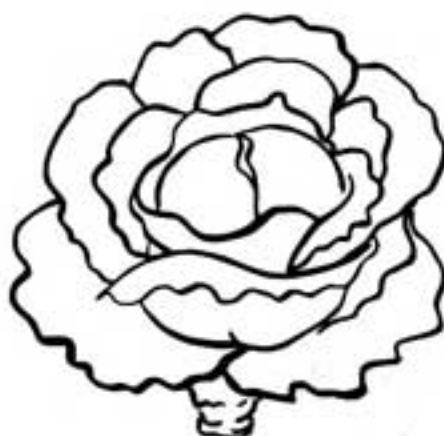

14* Назови группы, на которые разделены растения. Какие признаки этих групп ты знаешь?

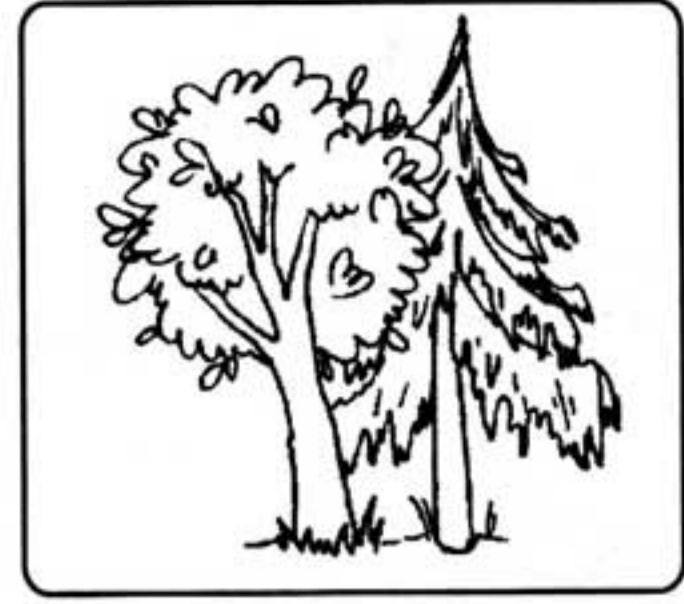
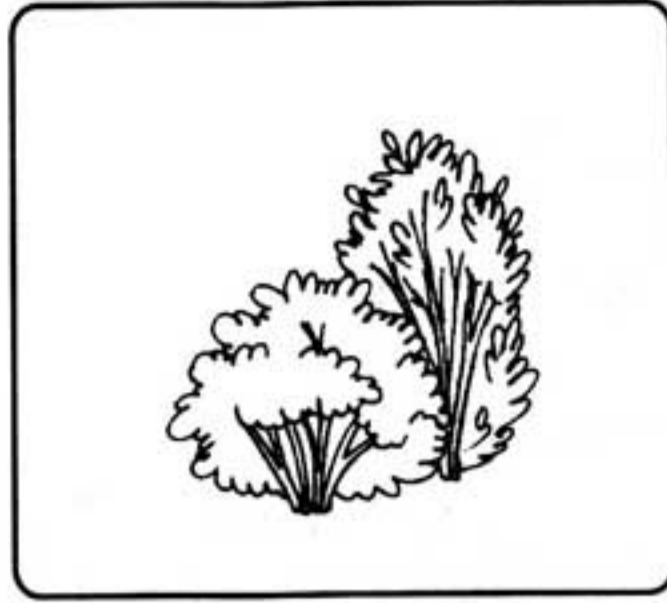
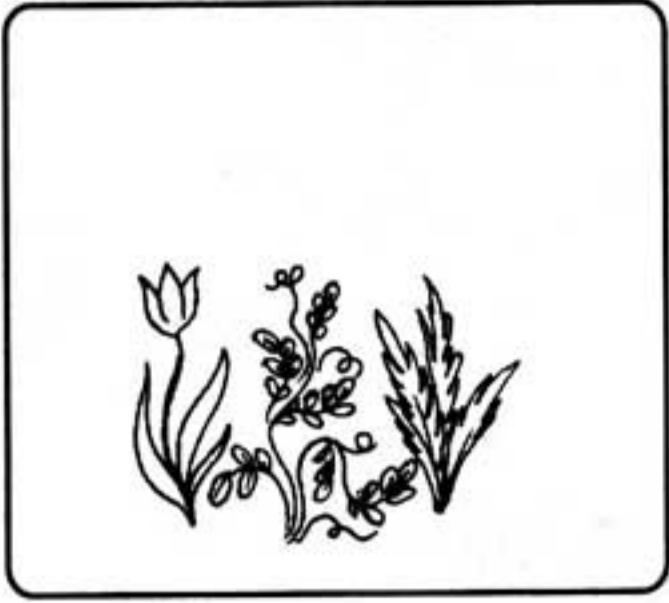

15 Покажи стрелочками, что где растёт. Какие ещё растения ты встречаешь в поле, в лесу и на лугах?

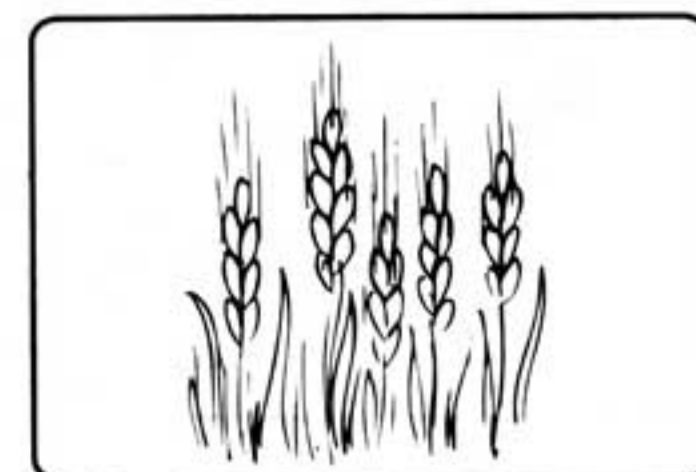
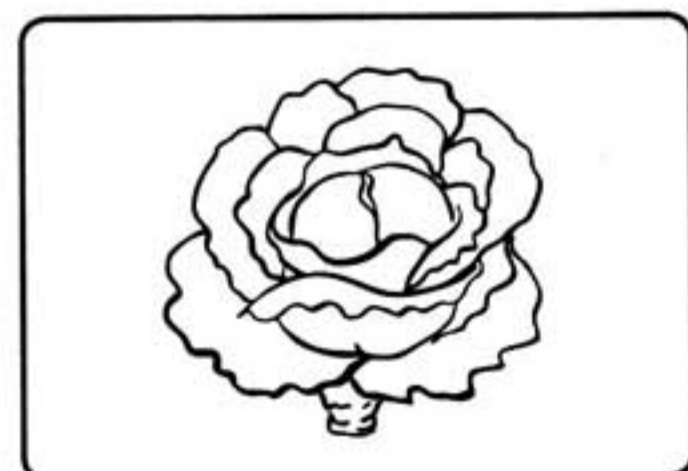
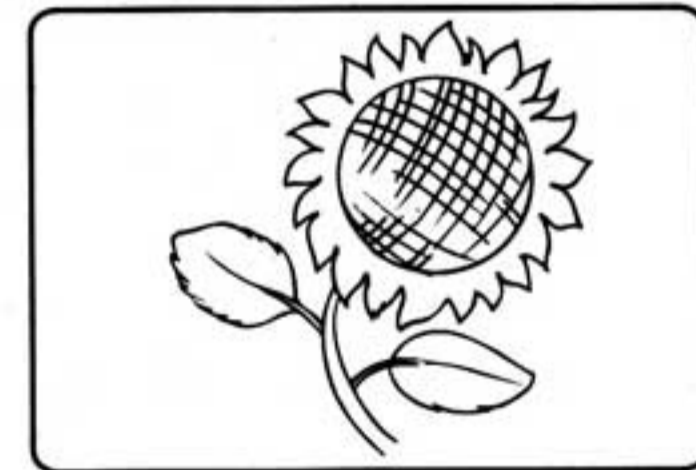
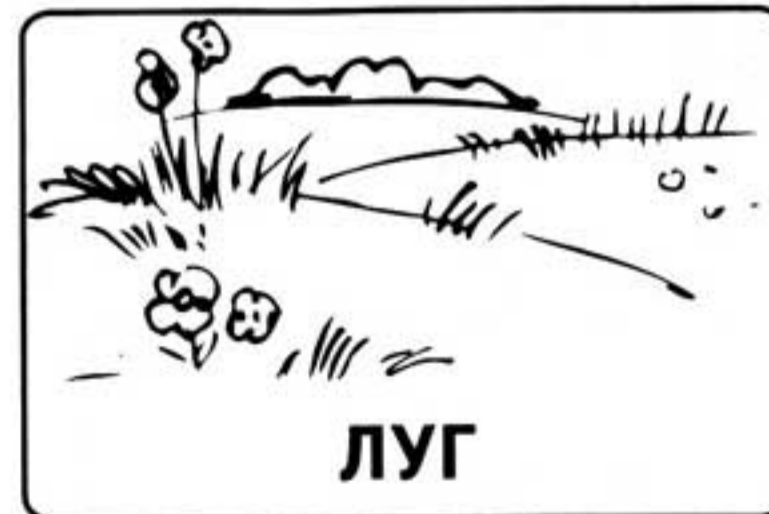
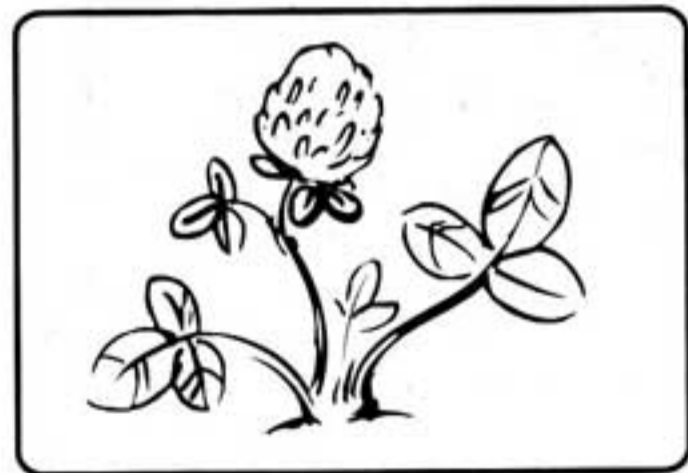
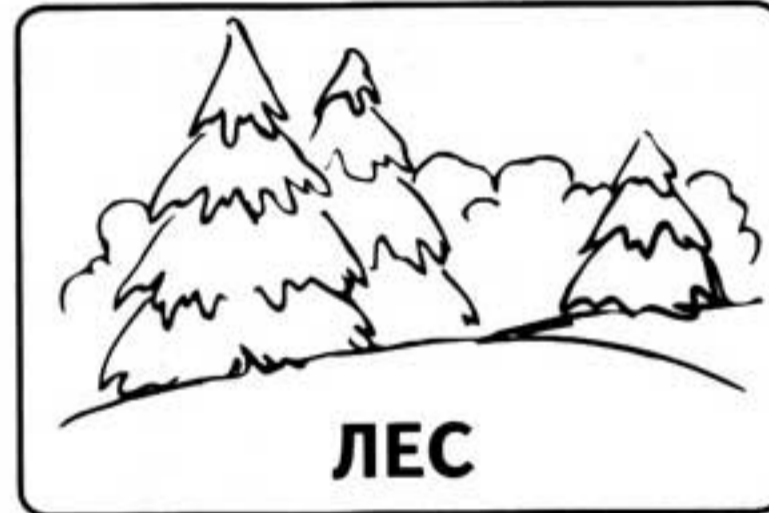
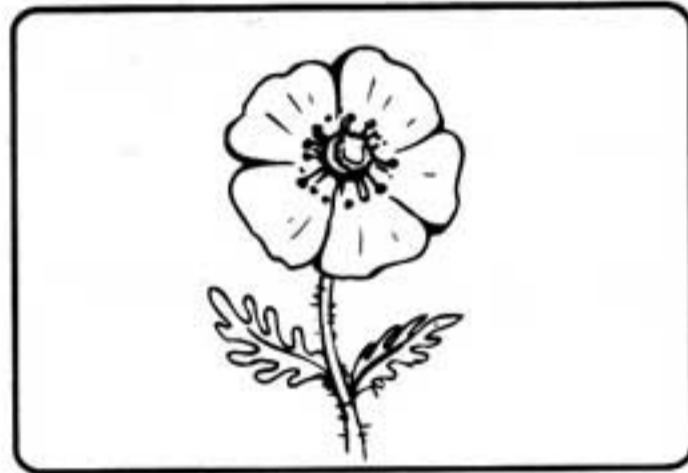
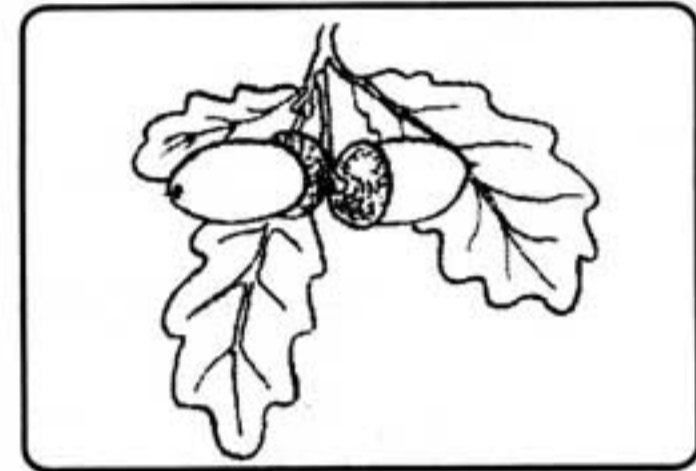
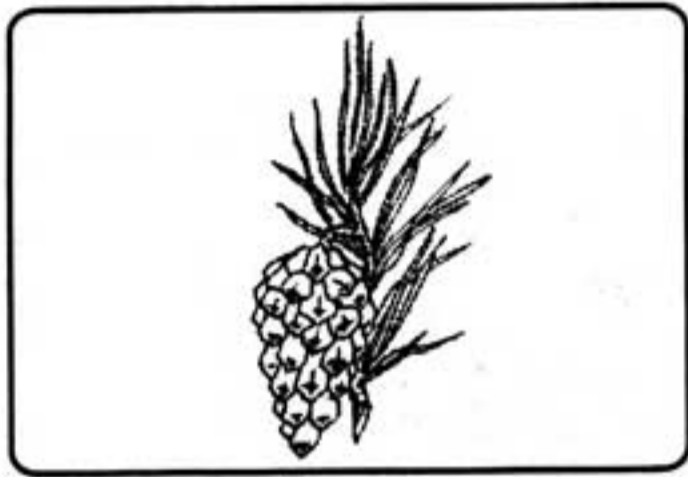

16

Покажи стрелочками, из каких растений что можно изготовить.

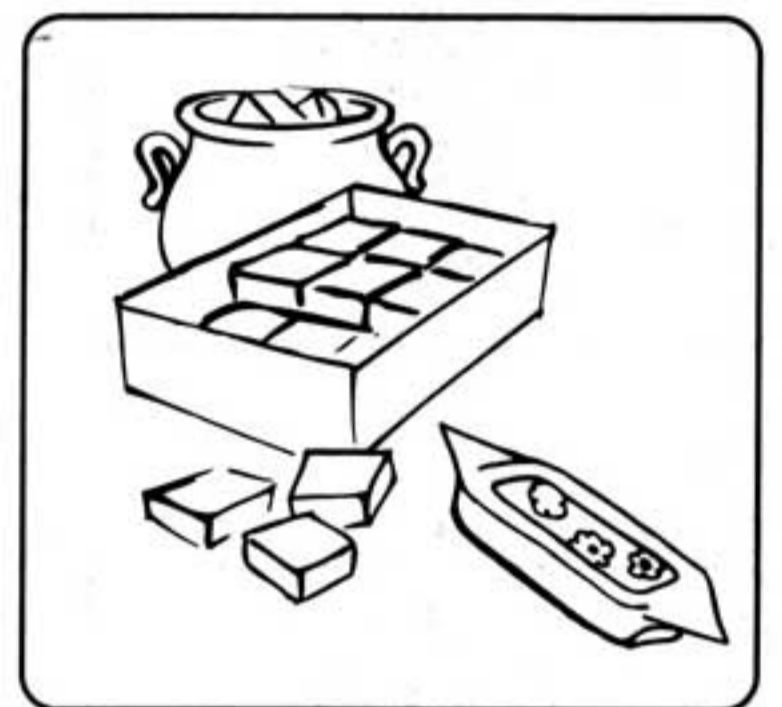
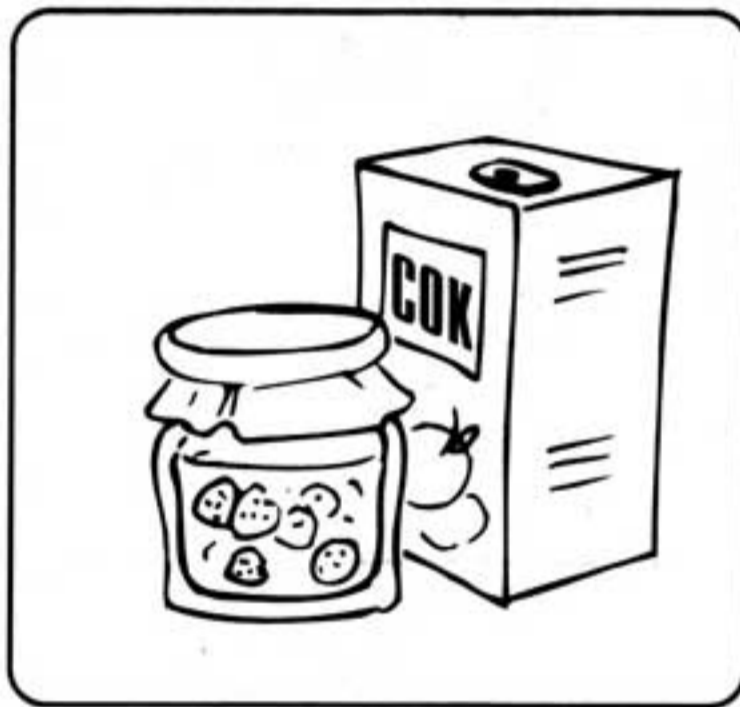
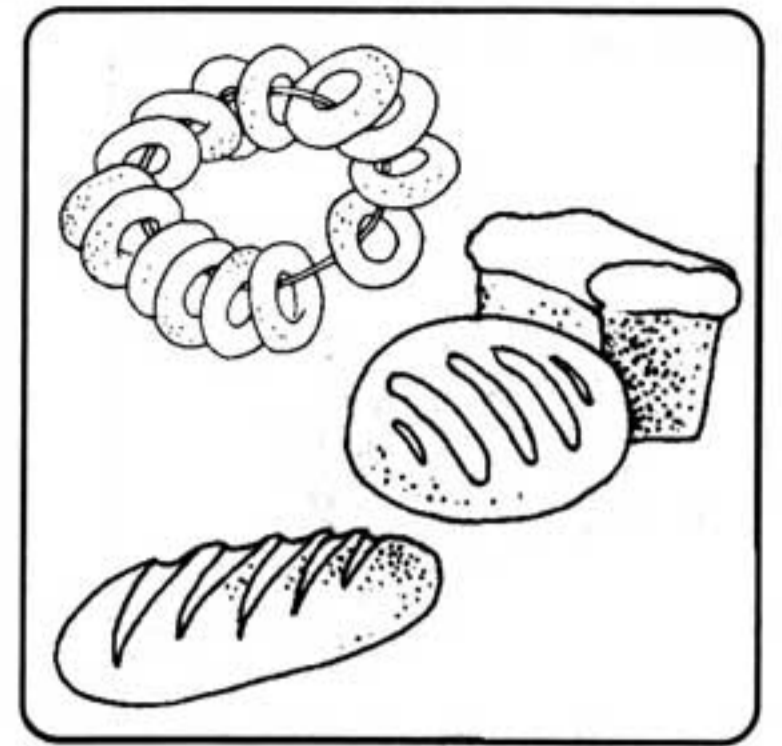
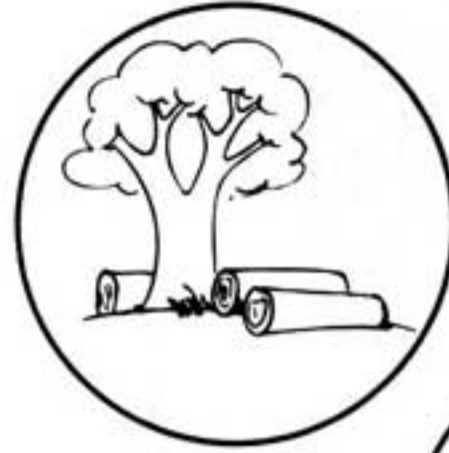
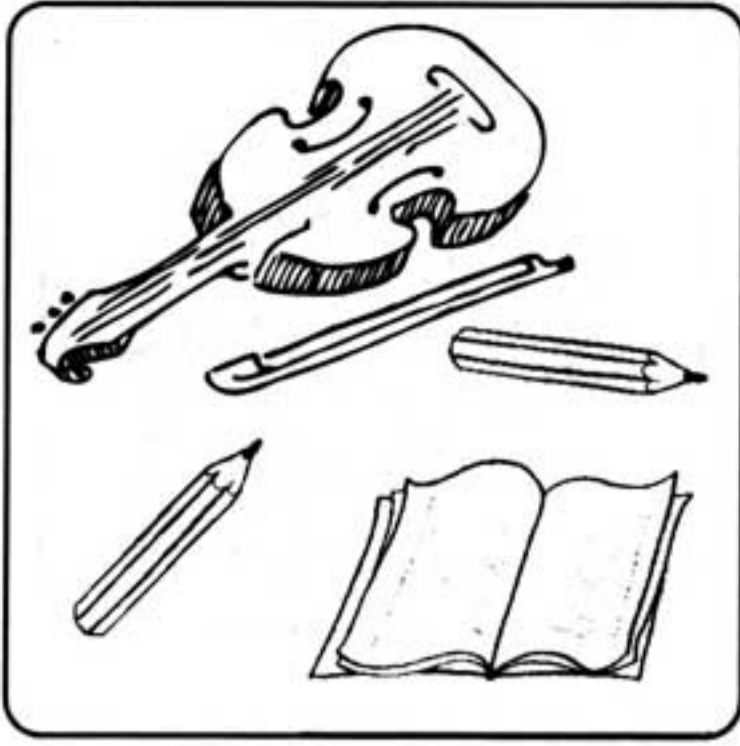

17

Отметь зеленым цветом животных, для которых растения являются основным кормом.

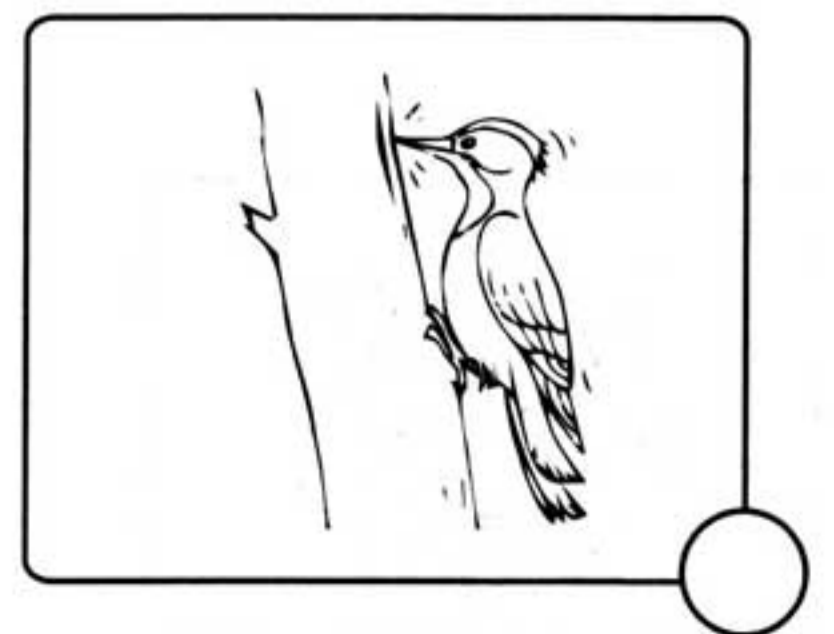
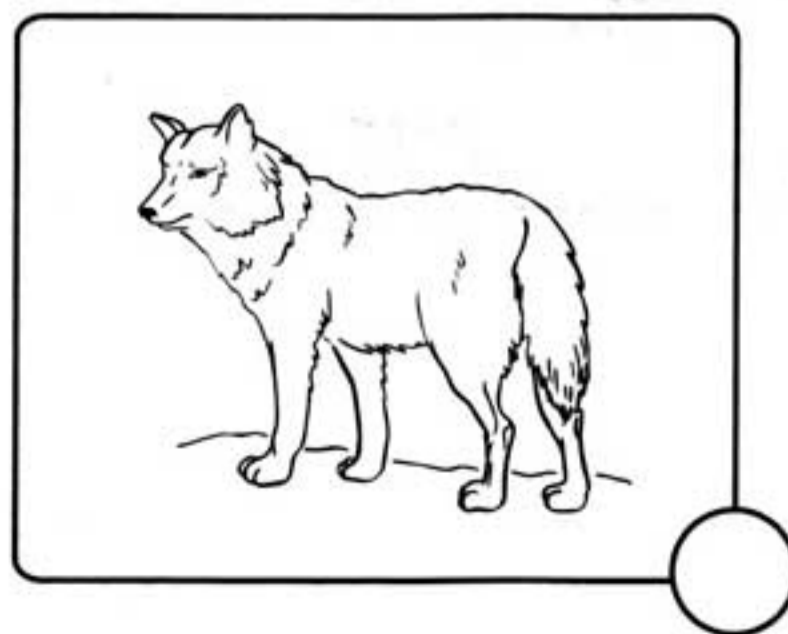
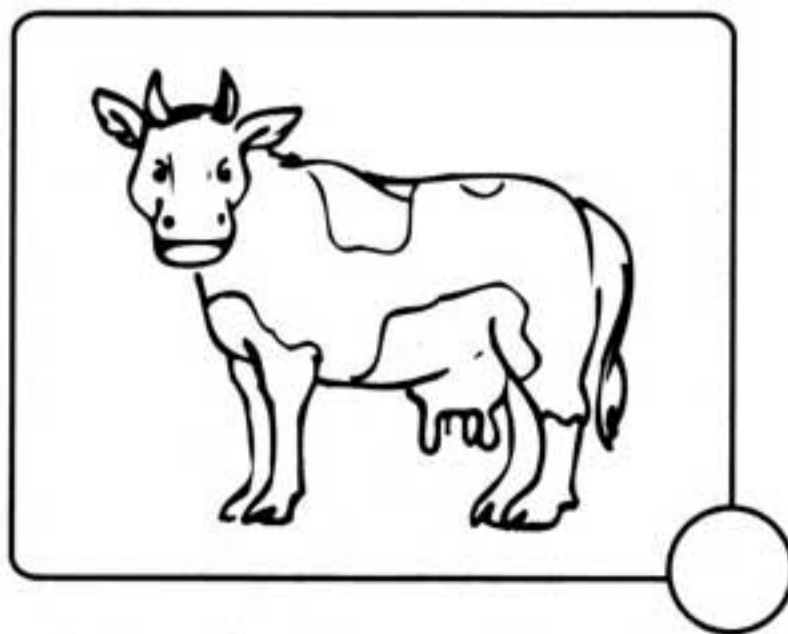
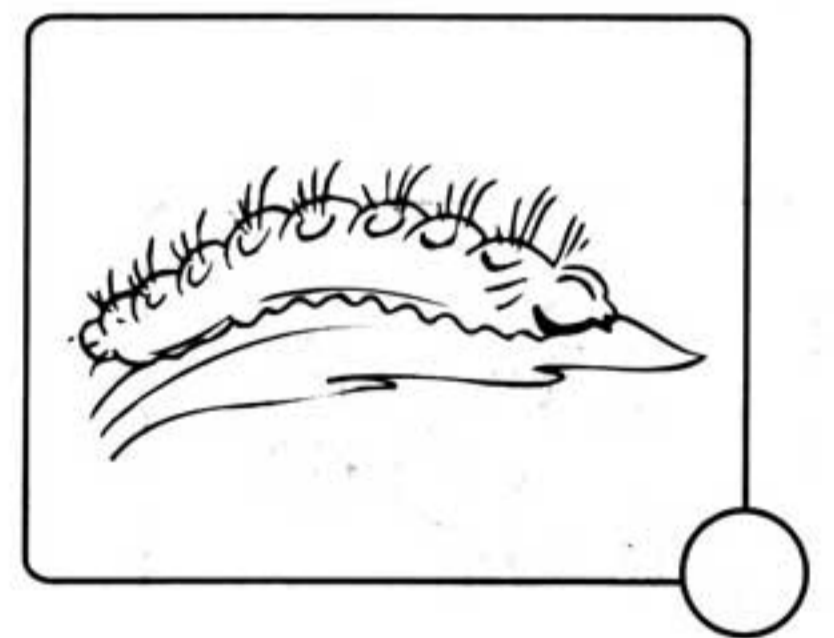
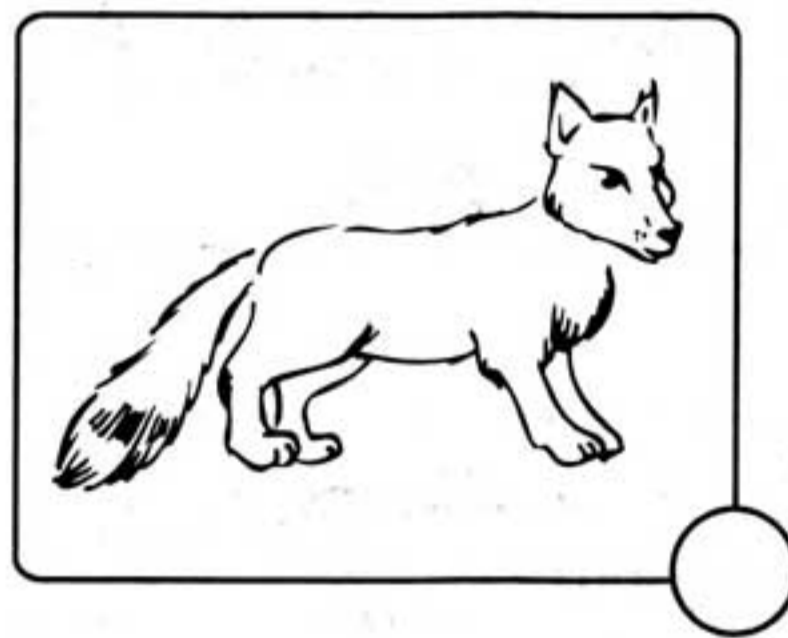
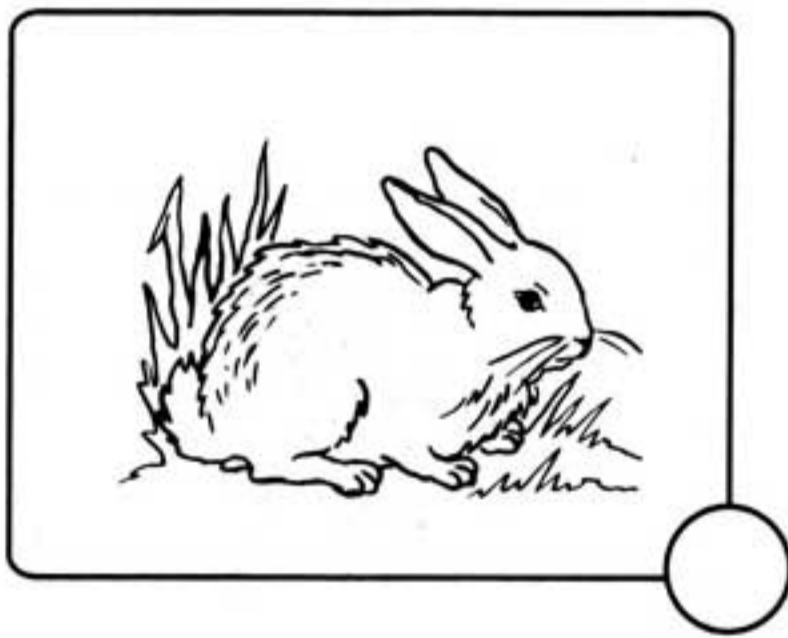

ПРИРОДО-
ВЕДЕНИЕ

18

Рассмотри рисунок, на котором изображено развитие кукурузы. Расставь точки от одной до четырех в соответствии с последовательностью ее роста.

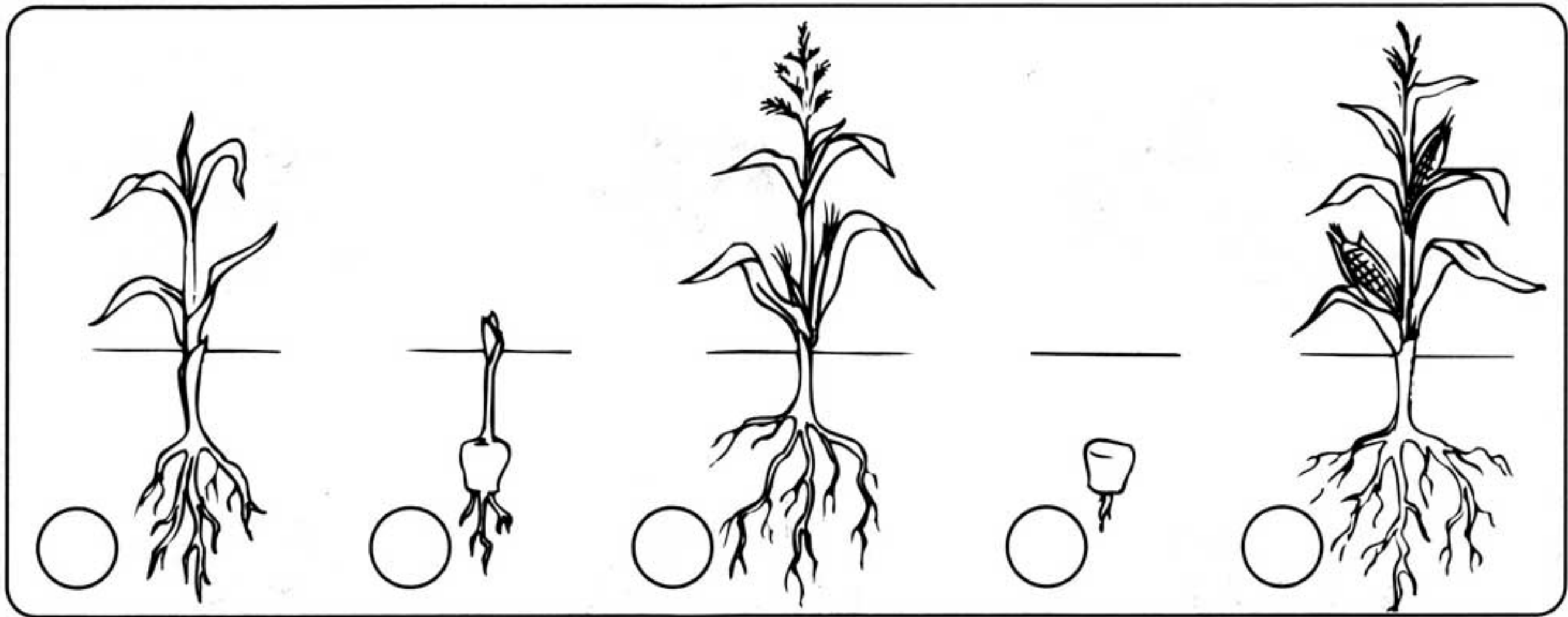

19

Соедини плод с деревом, которому он принадлежит. Что ты знаешь об этих деревьях?

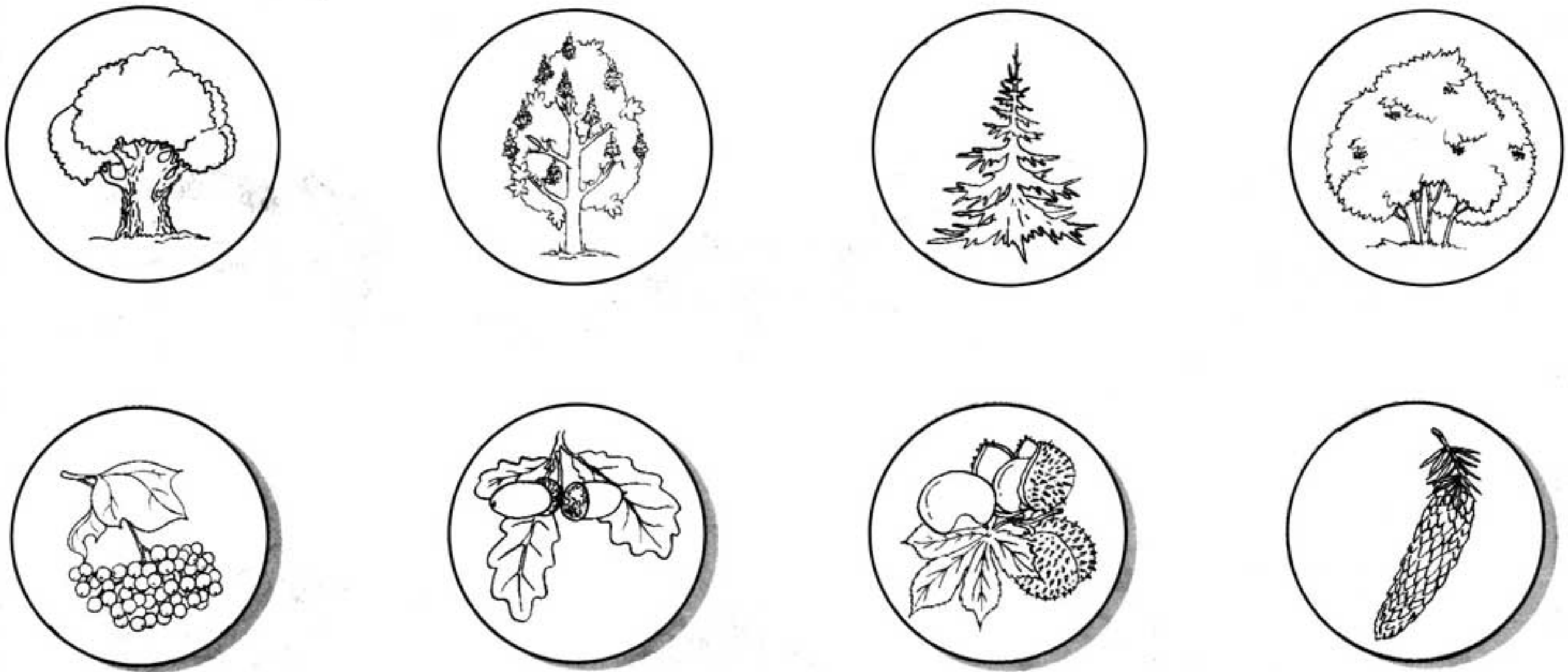

20*

Рассмотри рисунок. Покажи стрелочкой органы растения.

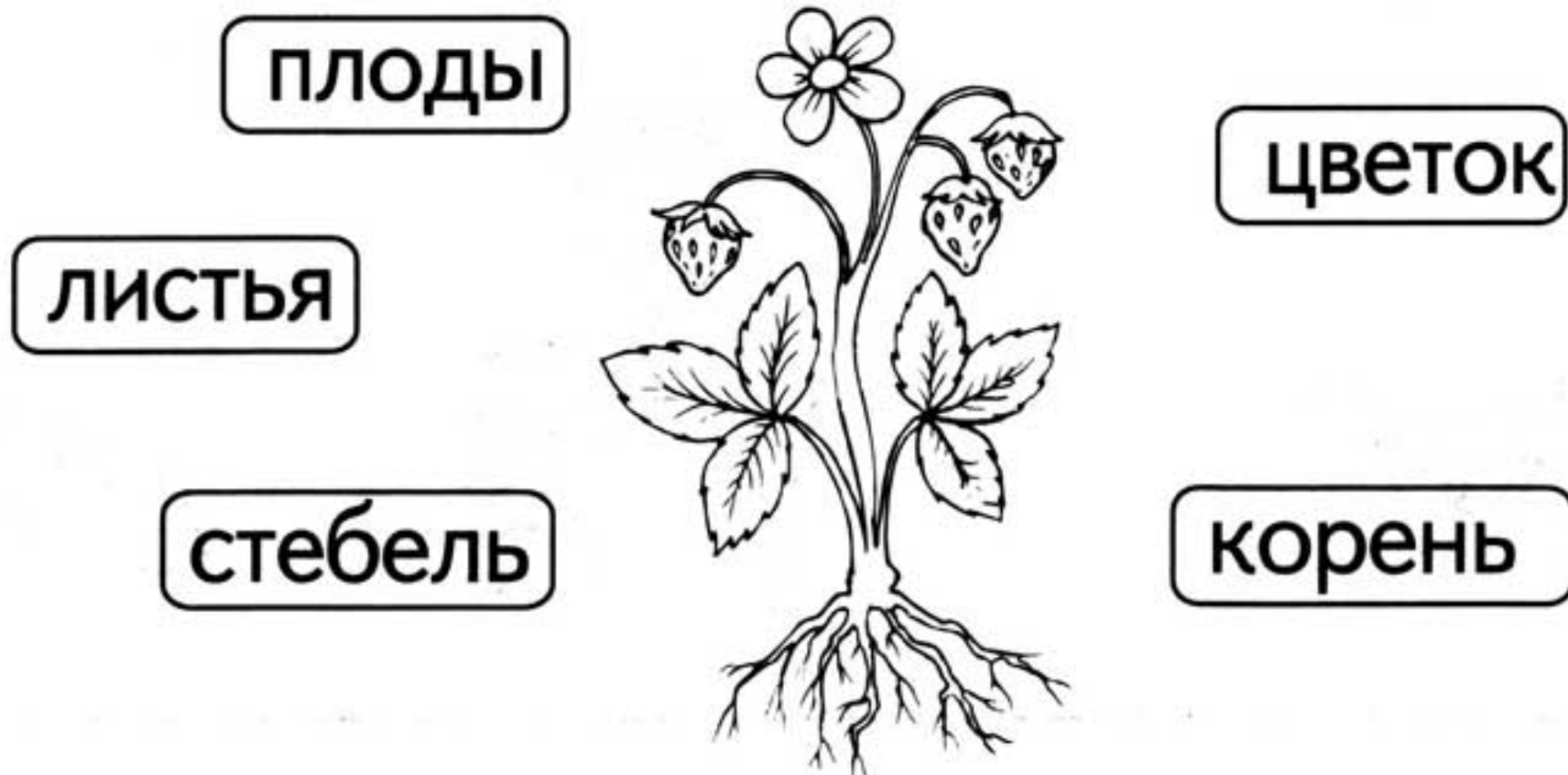

ОЦЕНКИ: 18. 🐼 ; 19. 🐼 ; 20. 🐼 .

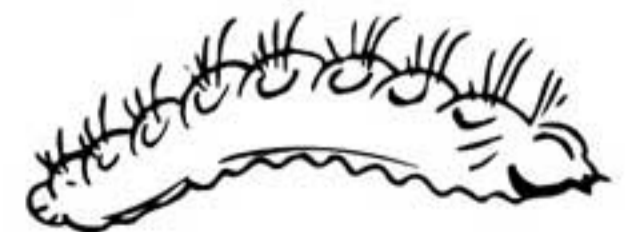
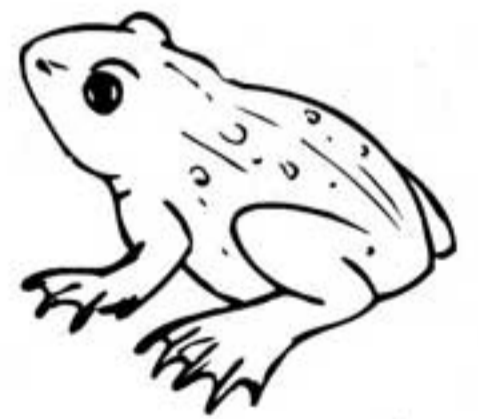
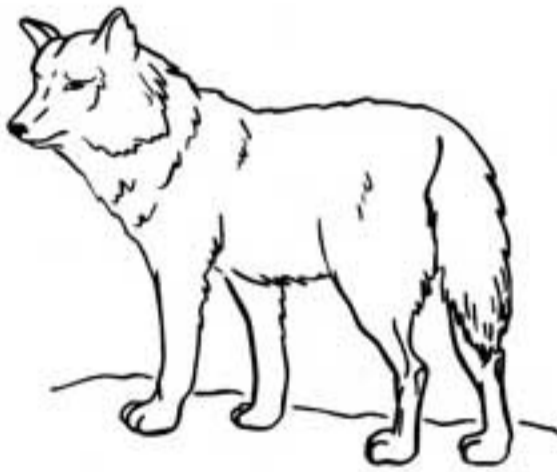
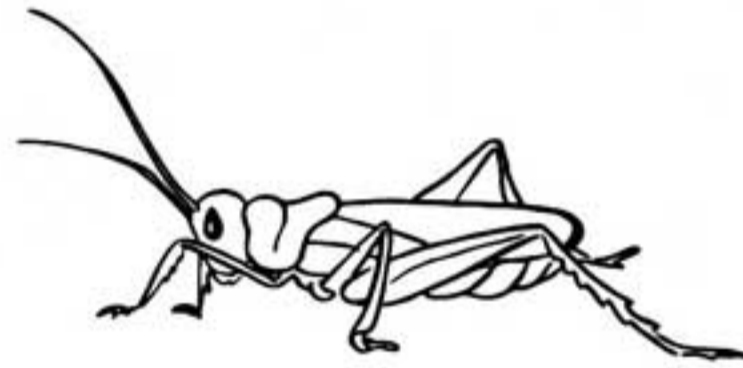
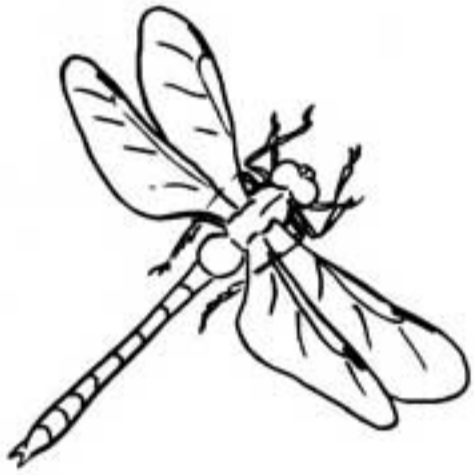
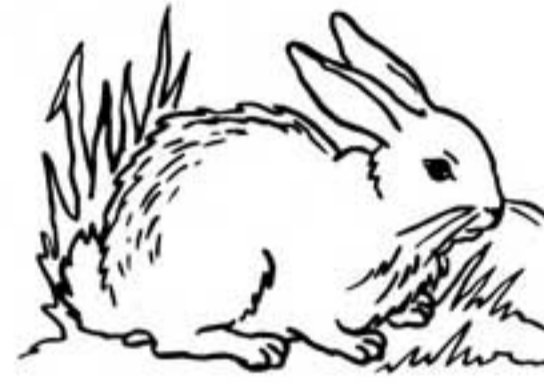
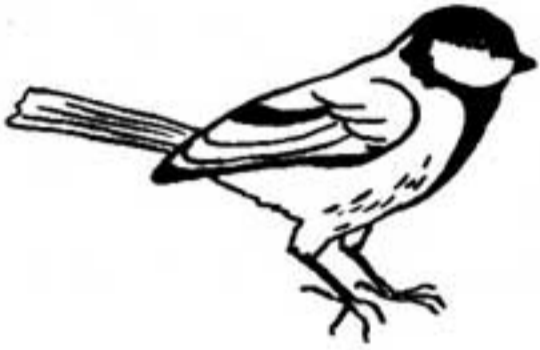
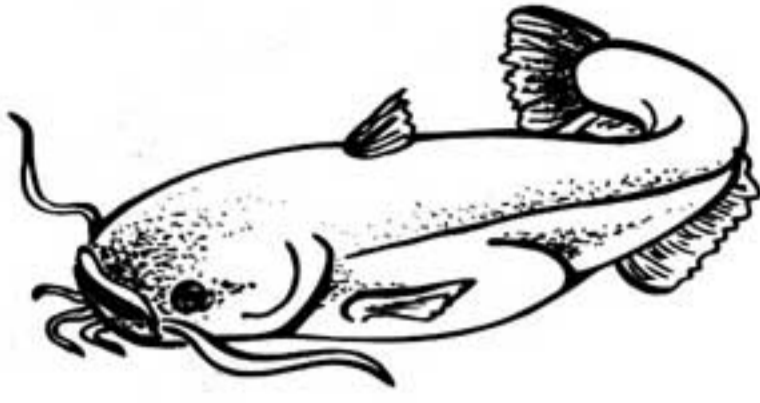

Назови изображенных животных. Какие из них дикие, а какие — домашние? Обведи домашних животных.

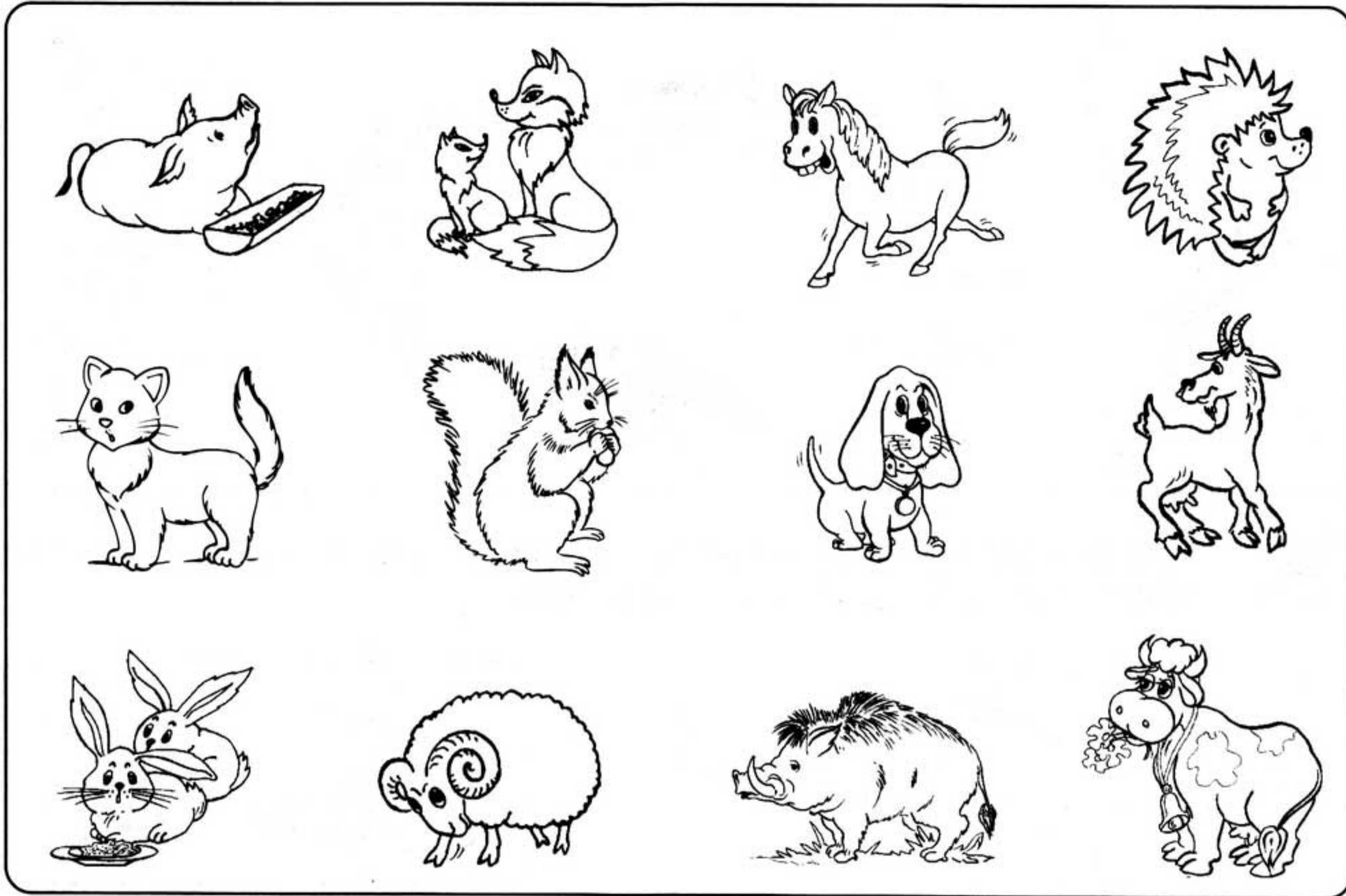

Рассмотри рисунки. Обведи животных, которых нельзя увидеть зимой. Расскажи о зимовке одного из этих животных.

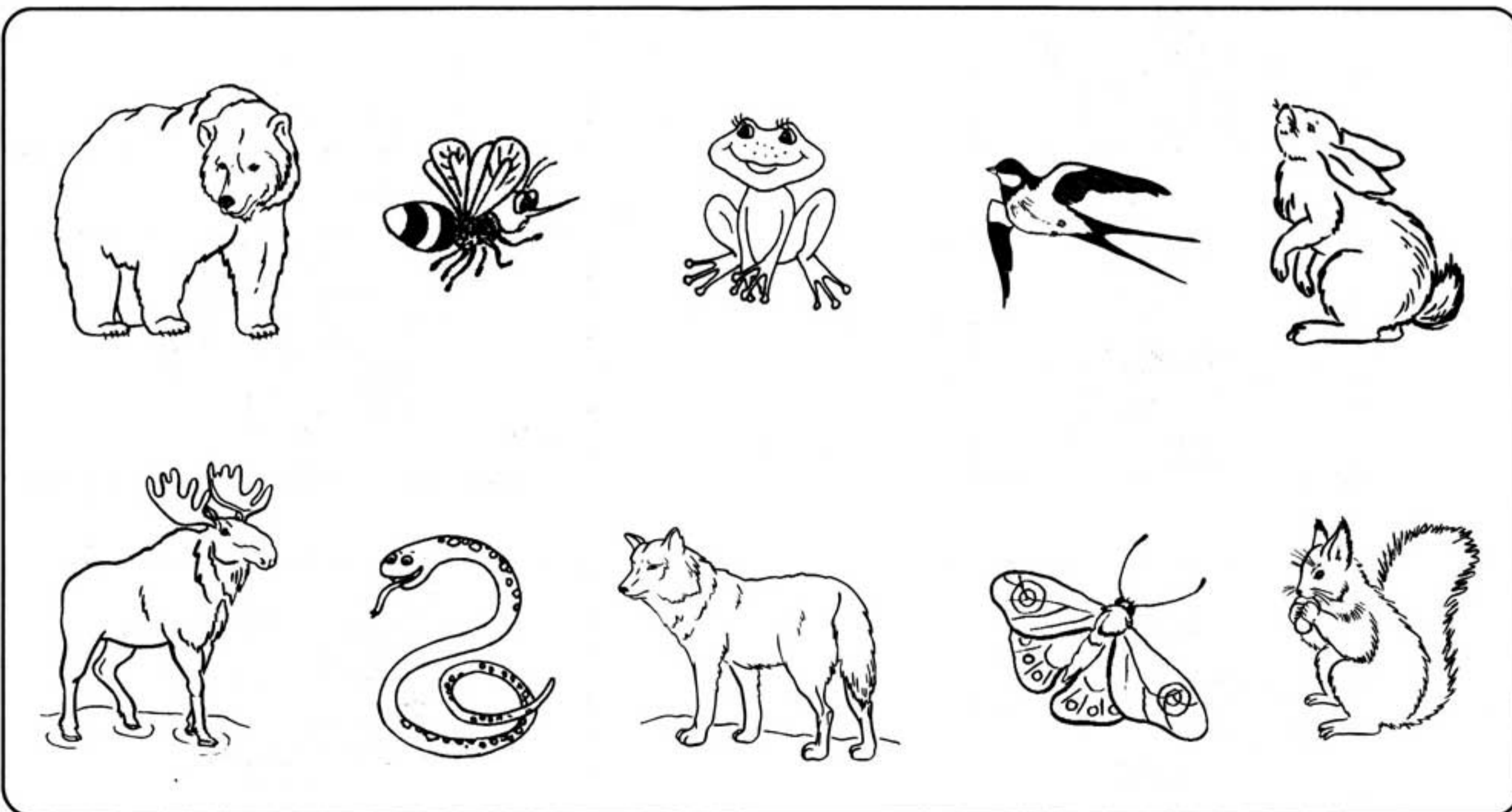

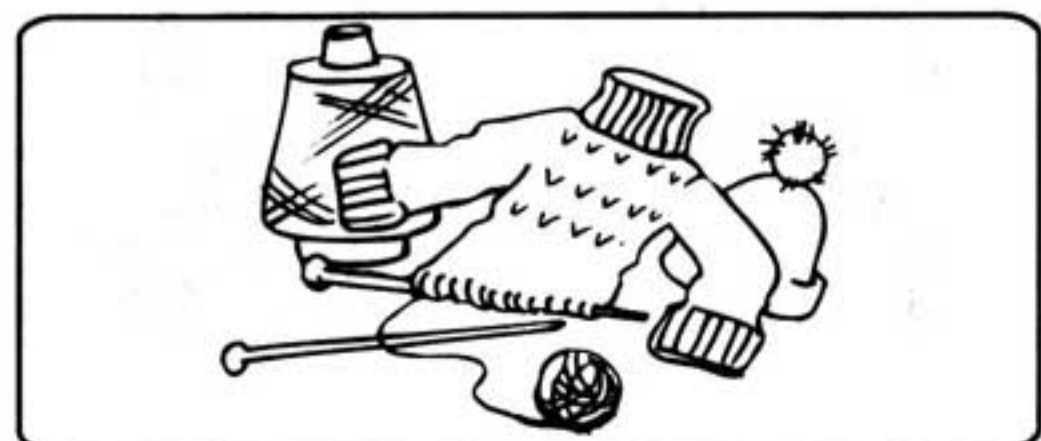
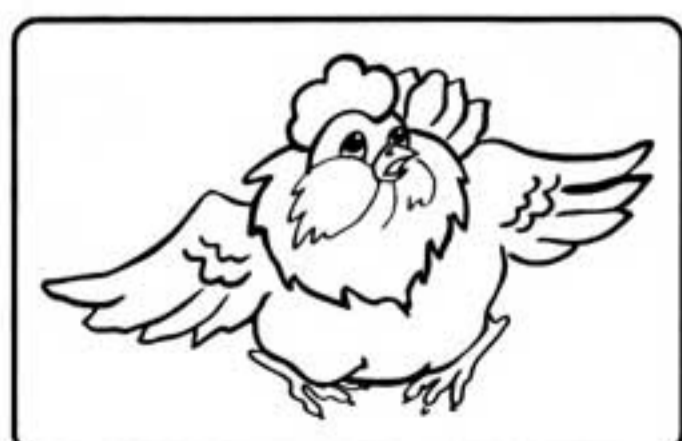
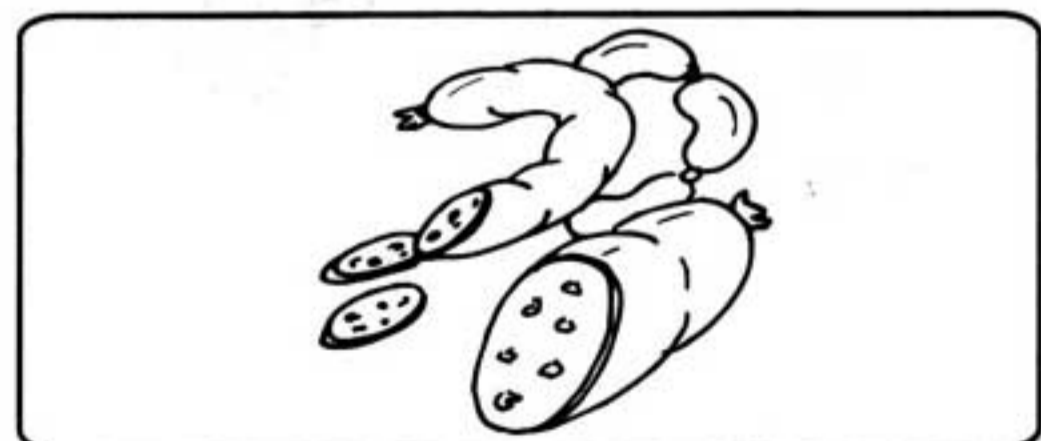
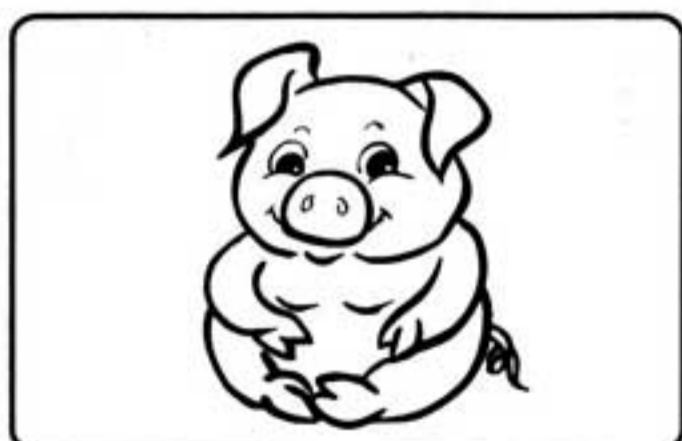
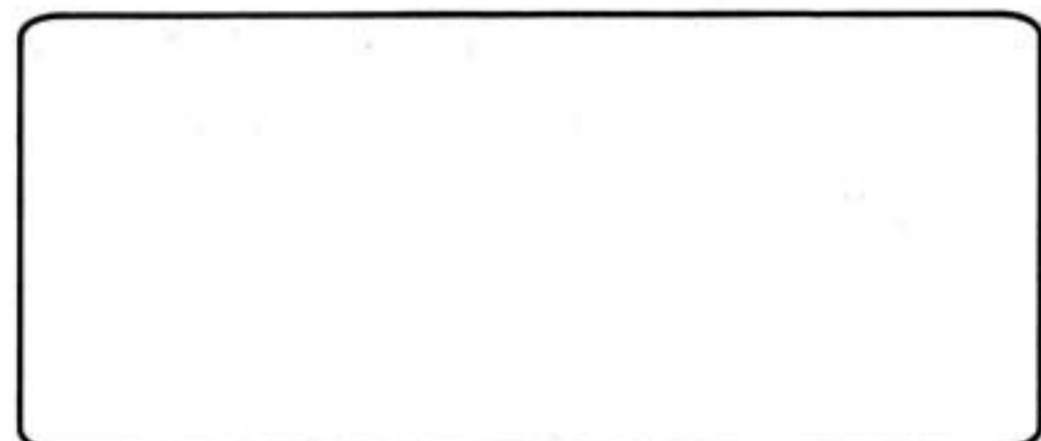
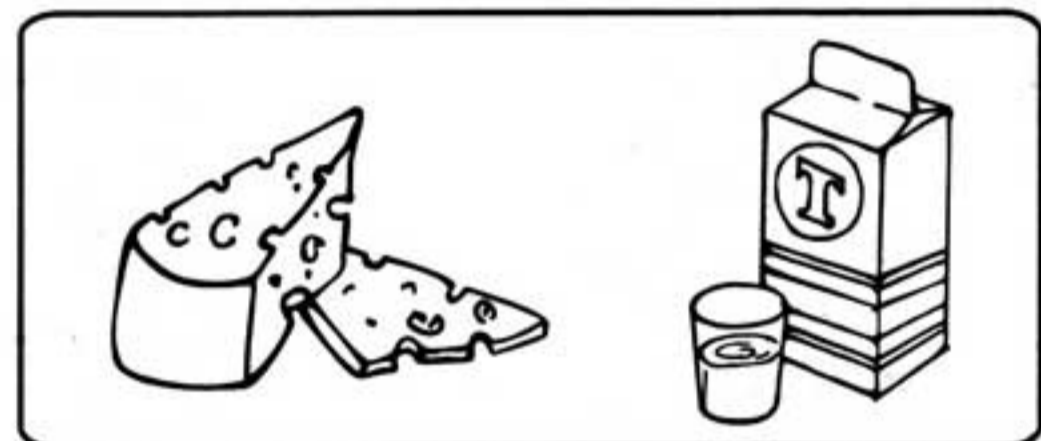
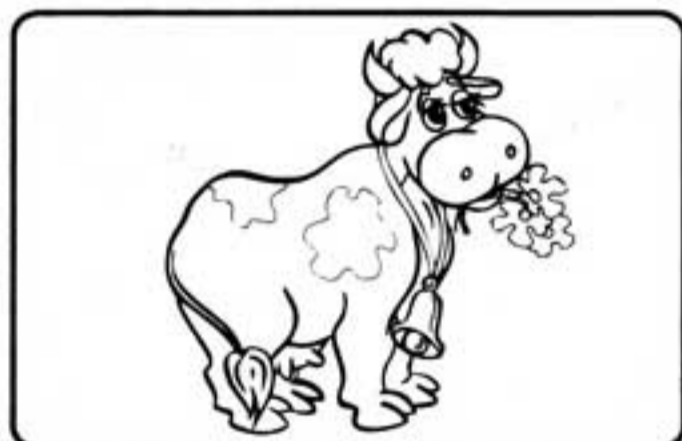
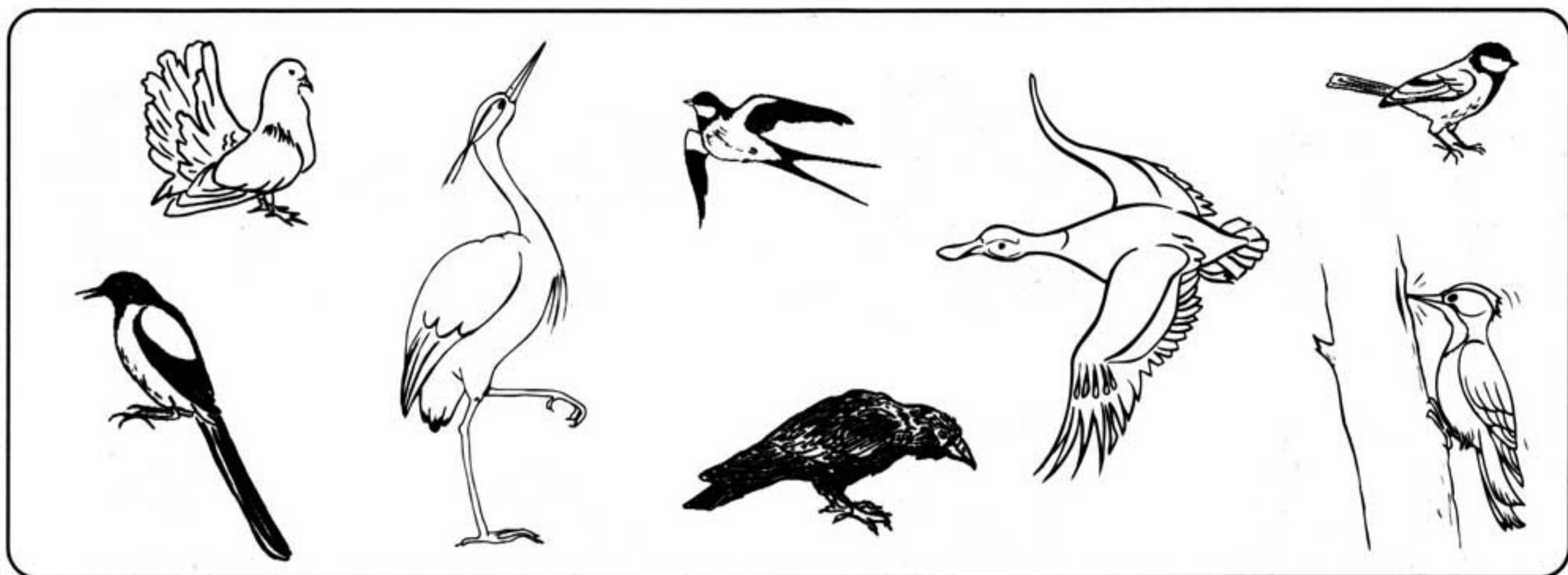

Рассмотри схему Солнечной системы — на ней изображены Солнце и планеты, вращающиеся вокруг него по своим дорожкам-орбитам.

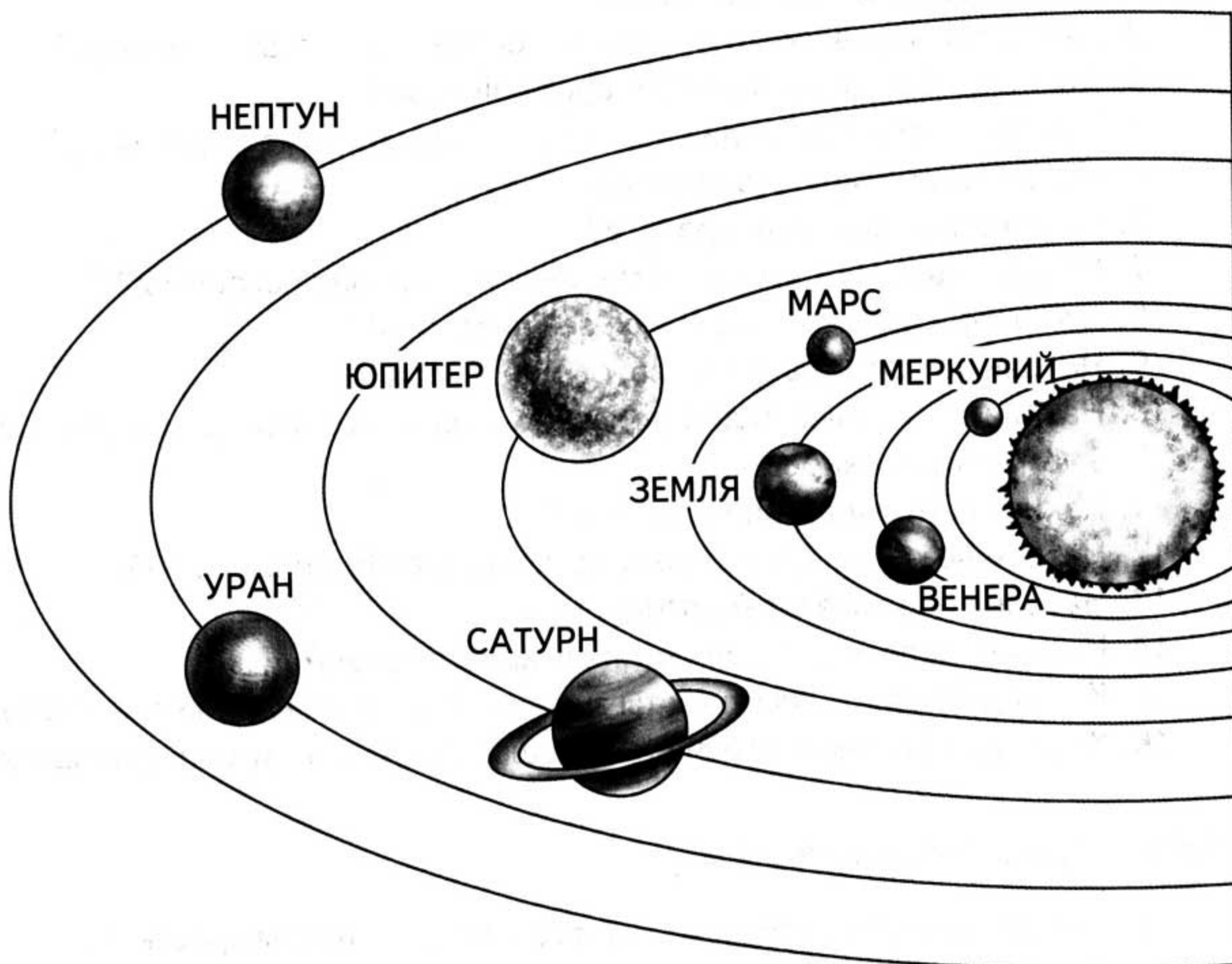

Дай ответы на вопросы.

- Сколько планет в Солнечной системе?
- Какая планета самая большая?
- Какая планета самая маленькая?
- Какая планета расположена ближе всего к Солнцу?
- Какая планета самая далекая от Солнца?
- Чем планета Земля отличается от других планет Солнечной системы?
- Какие планеты самые близкие соседи Земли?
- Солнце больше или меньше Земли?
- Почему Солнце на небе кажется нам маленьким?
- Что несут нам солнечные лучи?
- Как отличаются температура самых приближенных к Солнцу и самых отдаленных от него планет?

27* Дай ответы на вопросы.

1. Какие времена года ты знаешь?
2. Какие зимние, весенние, летние и осенние месяцы ты знаешь?
3. Какие особенности каждого времени года?
4. Что больше: минута или час, неделя или месяц, месяц или год?
5. Назови дни недели по порядку.
6. Что такое иней, туман, радуга?
7. Какой бывает вода, если замерзнет или сильно нагреется?
8. Для чего нужны вода, воздух, земля (почва)?
9. Назови по три вида фруктов, овощей, ягод.
10. Назови несколько видов деревьев. Какие хвойные деревья ты знаешь? В чем их особенность?
11. Какие части растений ты знаешь?
12. Назови не менее трех видов насекомых, рыб, птиц, зверей.
13. Назови хищных зверей, птиц, рыб.
14. Каких перелетных и зимующих птиц ты знаешь?
15. Каких домашних животных ты знаешь? Какую пользу они приносят людям?
16. Какие культурные растения ты знаешь? Какую пользу они приносят людям?

28* Дай ответы на вопросы.

1. Чем отличаются деревья от кустов и от травянистых растений?
2. Как называются плоды дуба, яблони, ели?
3. Чем отличается город от села?
4. Чем отличается река от пруда?
5. Как делают хлеб?
6. Кто дает нам яйца, шерсть, молоко, мёд?
7. Какие цветы ты знаешь? Какие из них дикорастущие?
8. Почему улетают перелетные птицы?
9. Какие рыбы обитают в море?
10. Каких насекомых, рыб, зверей надо остерегаться?
11. Как зимуют волк, медведь, лиса, заяц, ёж?
12. Какие планеты Солнечной системы ты знаешь?
13. Вокруг чего эти планеты вращаются?
14. Как называется естественный спутник Земли?
15. Что дает нам Солнце?
16. Расскажи, как надо вести себя на природе.
17. Что такое Красная книга?
18. Как мы можем беречь природу?

СОЦИАЛЬНОЕ ВОСПИТАНИЕ

Согласно действующим программам обучения и воспитания детей в дошкольных учебных учреждениях, шестилетний ребенок должен владеть такими знаниями и навыками:

1. Знать понятия: «семья и отношения в ней», «права и обязанности в семье», «семейные традиции», знать имена и отчества членов семьи, свой домашний адрес, телефон, где и кем работают родители.
2. Ориентироваться в помещениях и на территории детского сада. Знать правила поведения со сверстниками, младшими детьми и взрослыми.
3. Знать правила безопасного поведения в детском саду, на улице и дома.
4. Знать название родного города (села), страны, столицы.
5. Знать достопримечательности родного города (села).
6. Знать государственные символы.
7. Знать некоторые народные обычаи и традиции, обереги украинского народа. Знать народные сказки, колядки и т. д.
8. Иметь представление о народных ремеслах.
9. Иметь представление о труде взрослых, знать о некоторых профессиях.
10. Знать разные виды транспорта.
11. Отличать людей по возрасту и полу: «ребенок», «юноша», «девушка», «взрослый человек», осознавать их социальные роли.
12. Знать основные части тела человека, их предназначение.
13. Иметь этические представления о добре, правде, справедливости, честности.

На собеседовании при поступлении в школу ребенка могут попросить еще продемонстрировать такие дополнительные знания и навыки:

1. Знать понятия «родословная», «родословное дерево», происхождение своей фамилии, имени.
2. Знать о школе, ее предназначении, структуре, помещениях.
3. Знать основные правила дорожного движения.
4. Иметь навыки пользования услугами магазина, библиотеки, парикмахерской, кинотеатра и т. д.
5. Знать памятные даты, основные государственные праздники.
6. Иметь представление о национальном костюме и кухне.
7. Знать о других нациях, проживающих в регионе.
8. Знать о других странах мира: внешний вид жителей, разнообразие языков, обычаев, быта.
9. Понимать важность сохранения мира во всем мире.

1

Рассмотри рисунки и составь рассказ о семейных обязанностях родителей. Красным карандашом закрась кружочки около тех занятий, которыми обычно занимается мама, а синим карандашом — около занятий папы.



2*

Это задание выполни вместе со взрослыми. Пусть они с твоих слов запишут имена тех родственников, которые у тебя есть и которых ты знаешь.

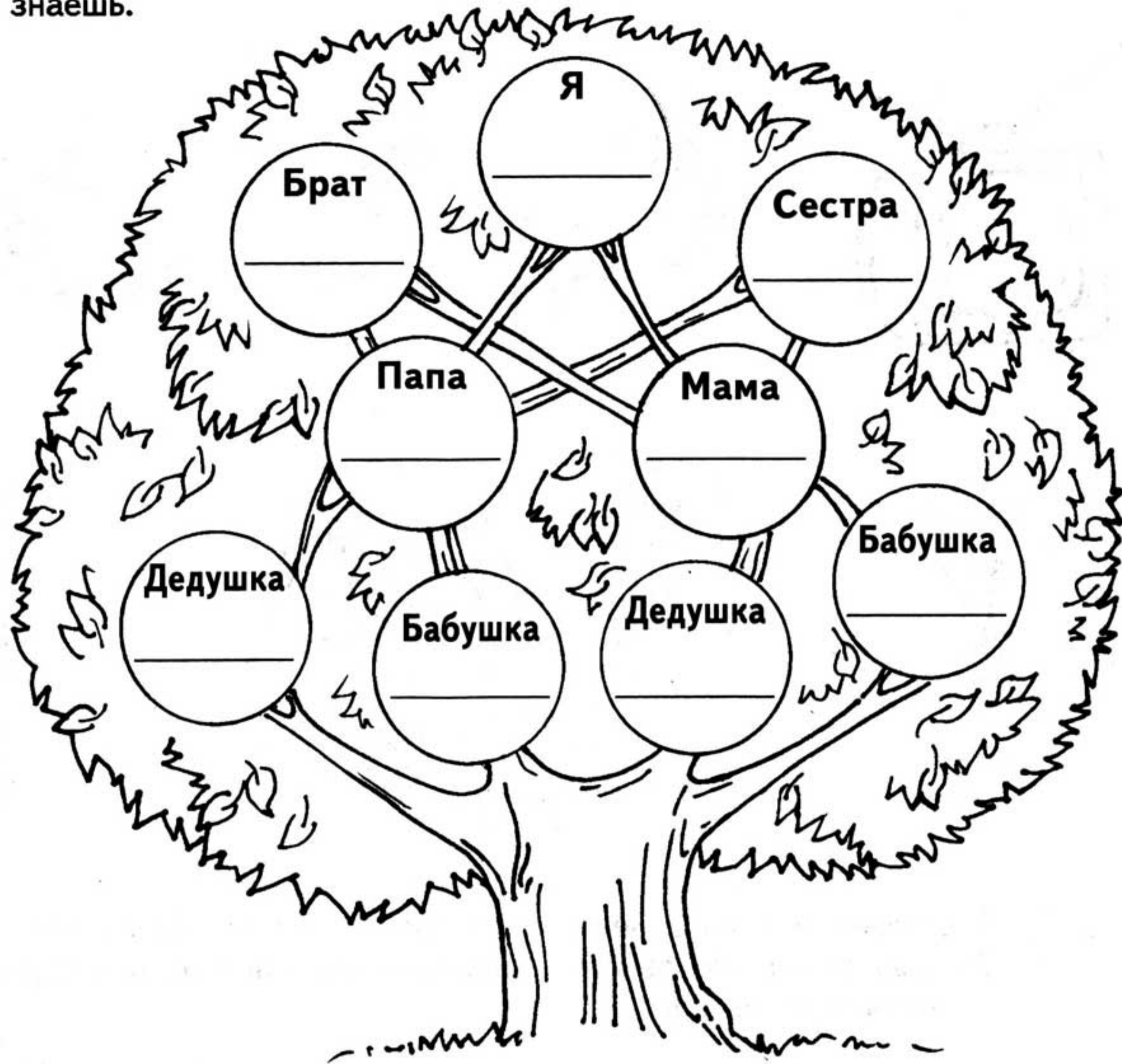

СОЦИАЛЬНОЕ
ВОСПИТАНИЕ

3

Рассмотри рисунки, с их помощью расскажи об обязанностях, которые дети выполняют в семье. Расскажи, что ты уже умеешь делать.

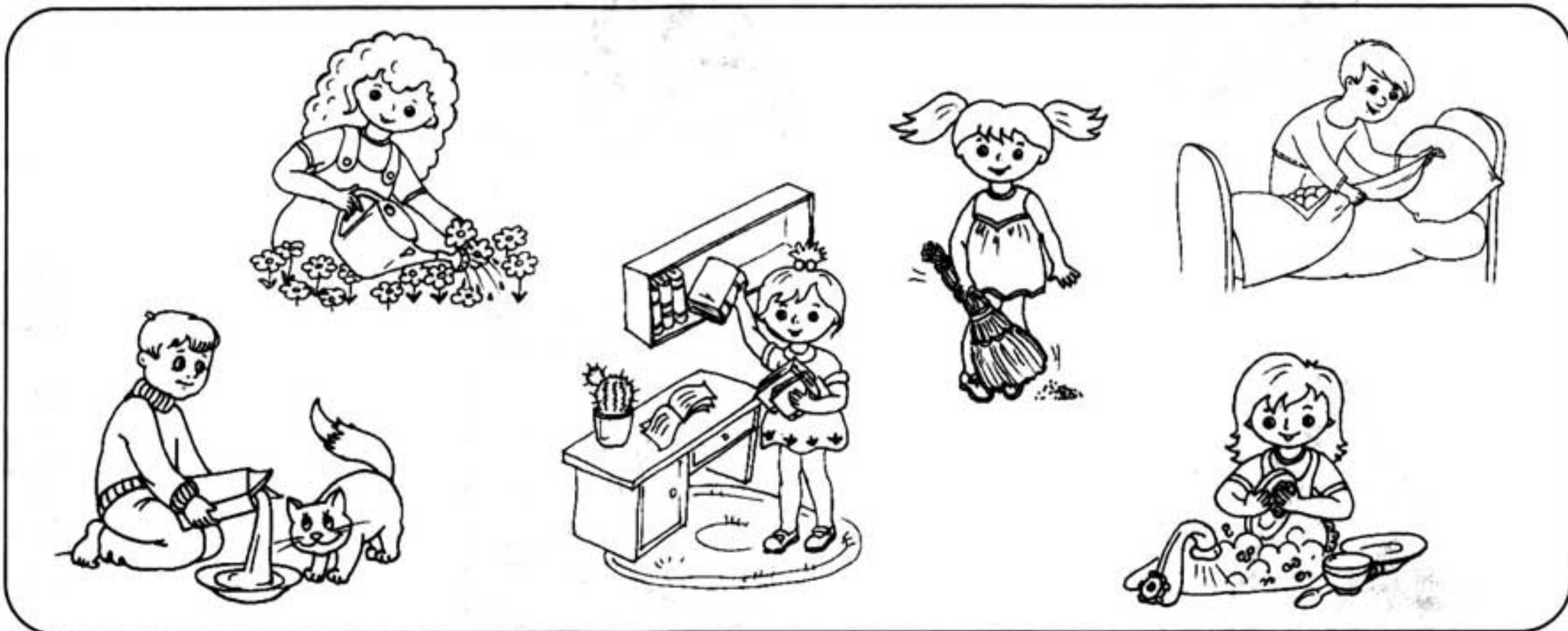

ОЦЕНКИ: 2. 😊 ; 3. 😊 .

4

Назови предметы и явления, изображенные на рисунках. В каких случаях они могут стать причиной пожара?

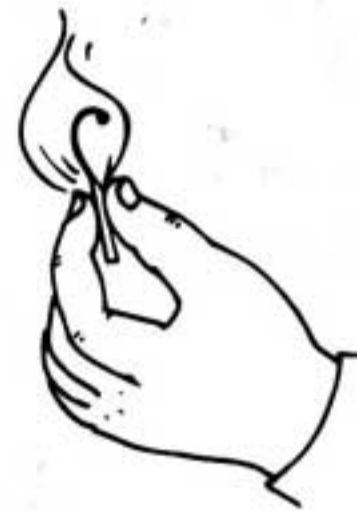
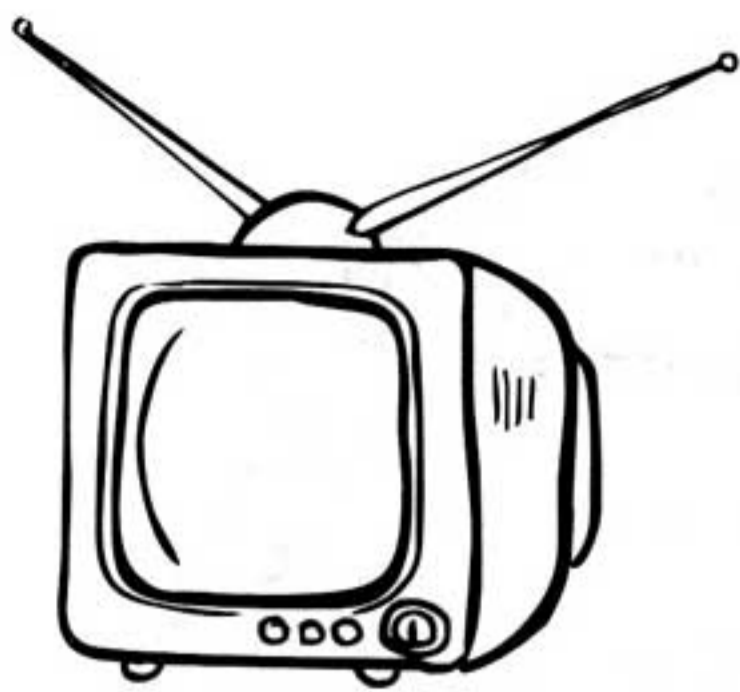

5*

Расскажи, что ты знаешь о дорожных знаках. Зачем они нужны? Знаешь ли ты, что означают нарисованные знаки? Какие дорожные знаки ты еще знаешь?

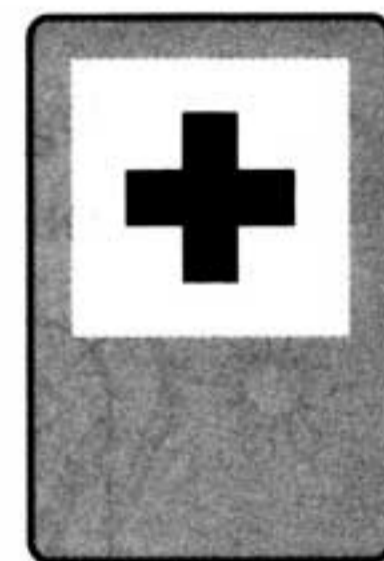

6

Рассмотри рисунки. Правильно ли ведут себя дети? Обозначь правильные поступки знаком (+), а неправильные — знаком (-).

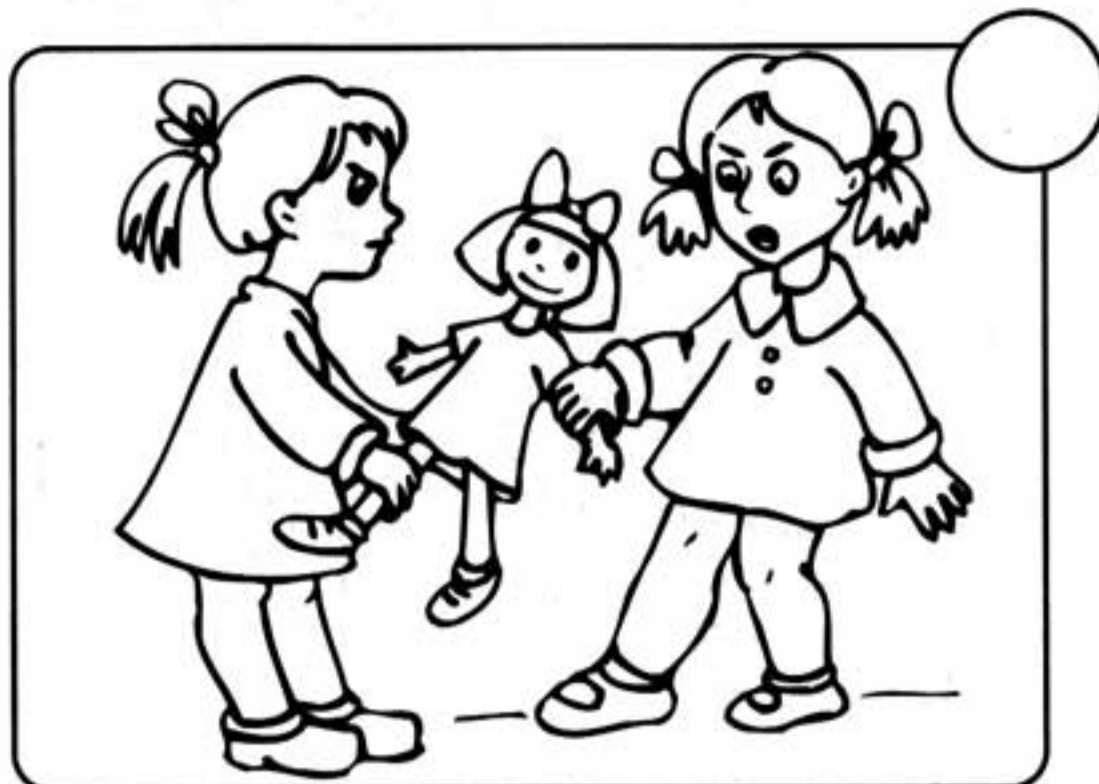

7

Рассмотри рисунки. Какие слова вежливости следует говорить в таких ситуациях (*спасибо, извините, до свидания, здравствуй*)?

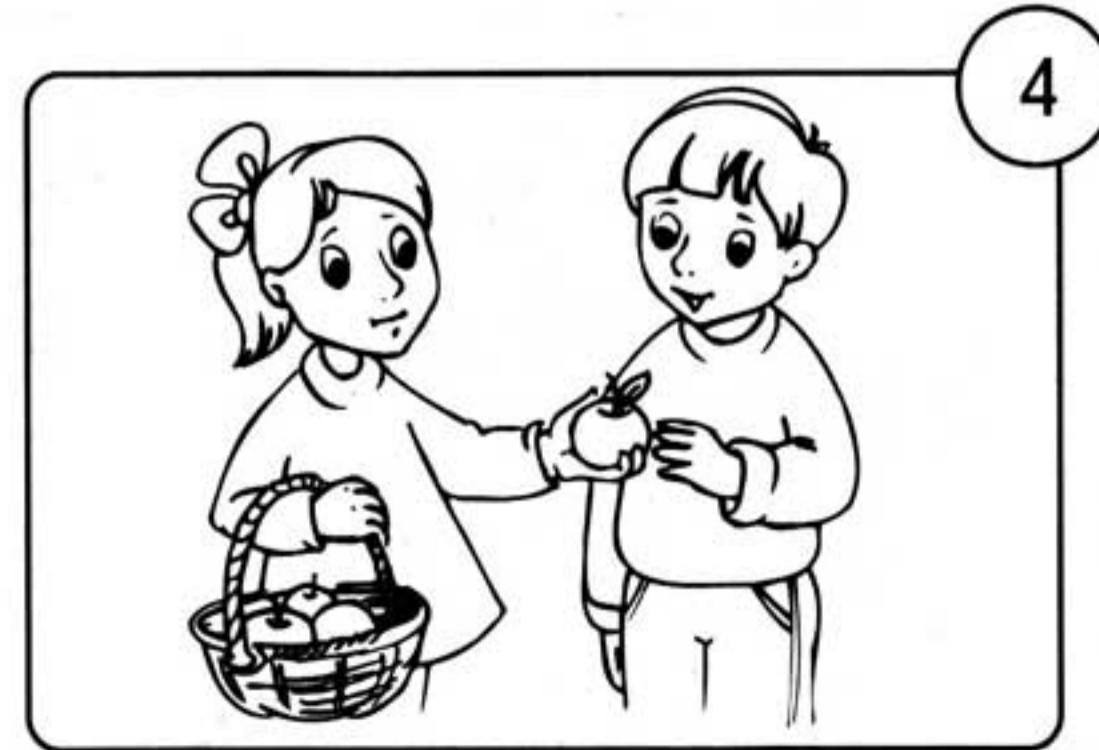
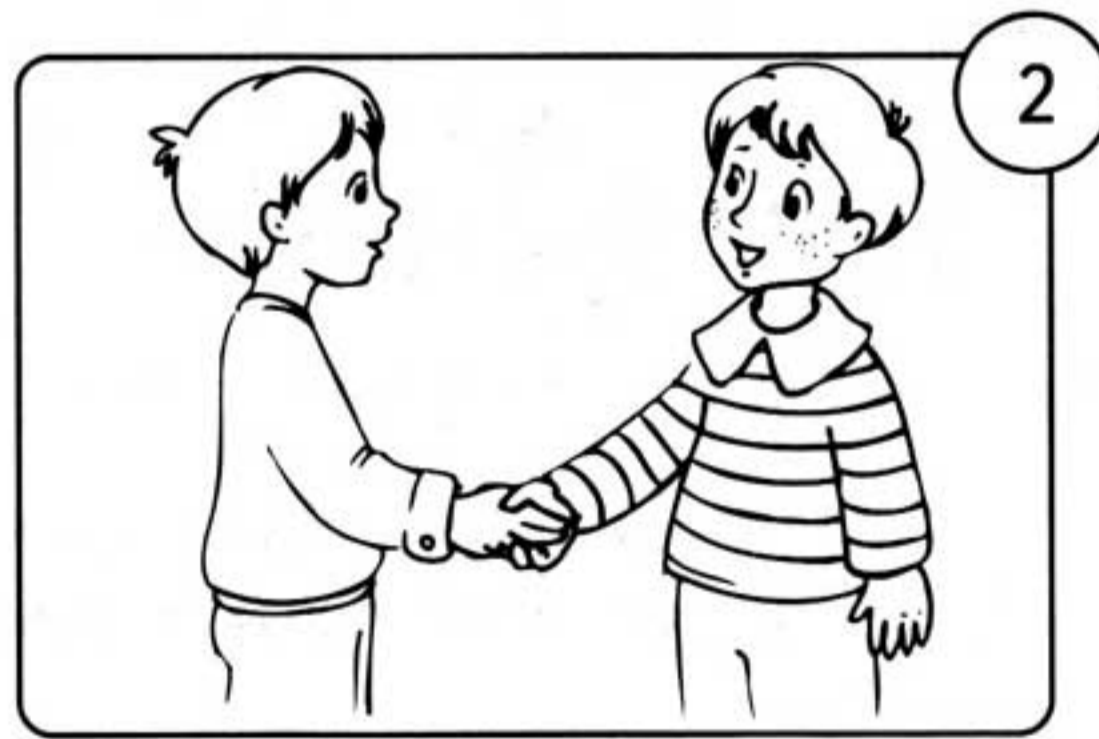

8*

Назови школьные помещения, изображенные на рисунках. Расскажи, для чего они предназначены. Соедини рисунки помещений с соответствующими действиями. Какие еще школьные помещения ты знаешь?

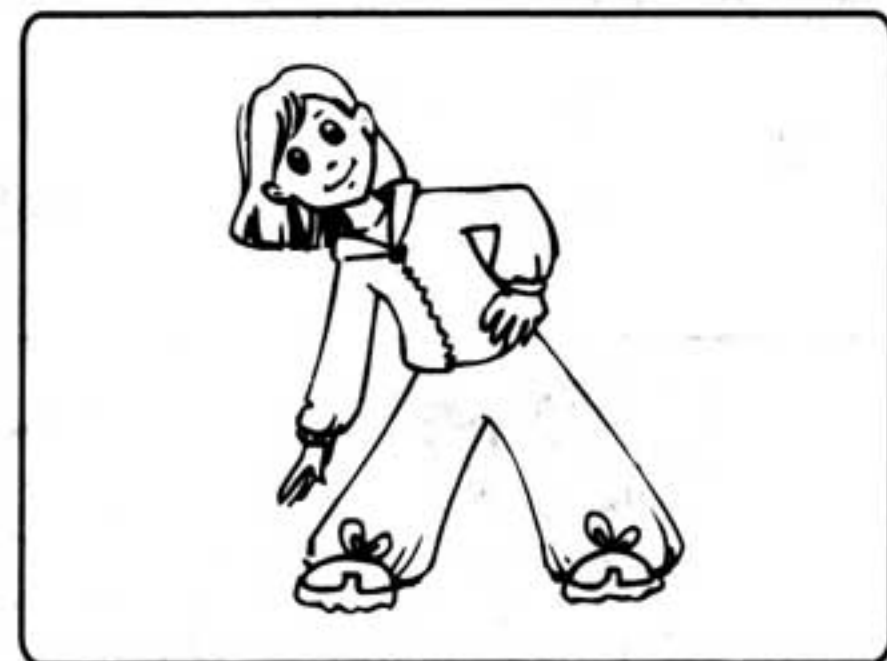
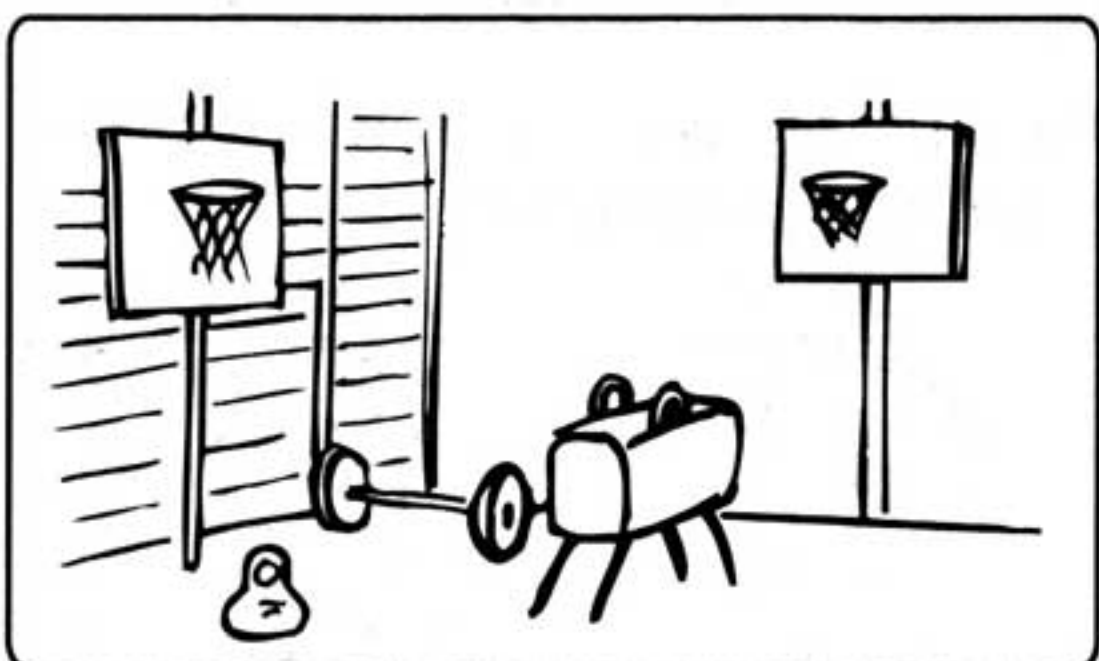
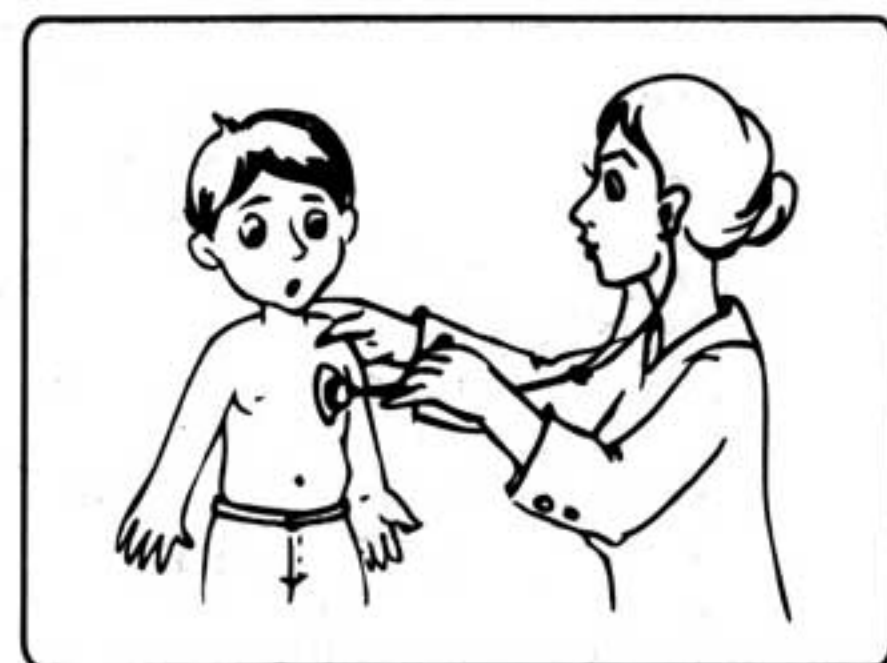

9

На каких рисунках дети ведут себя в школе неправильно? Закрась кружочек на таких рисунках красным цветом.

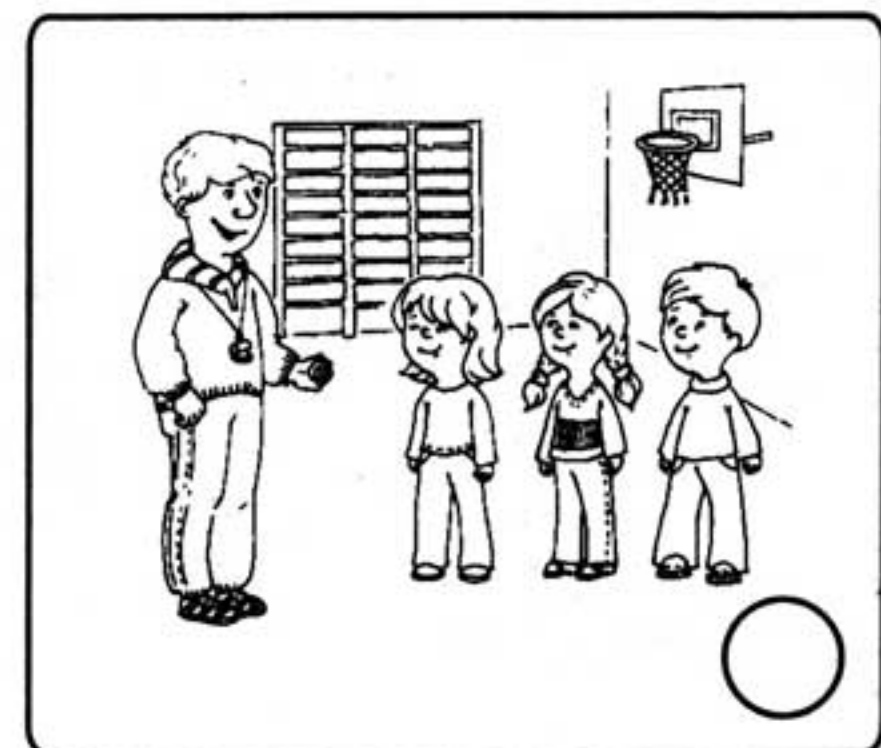
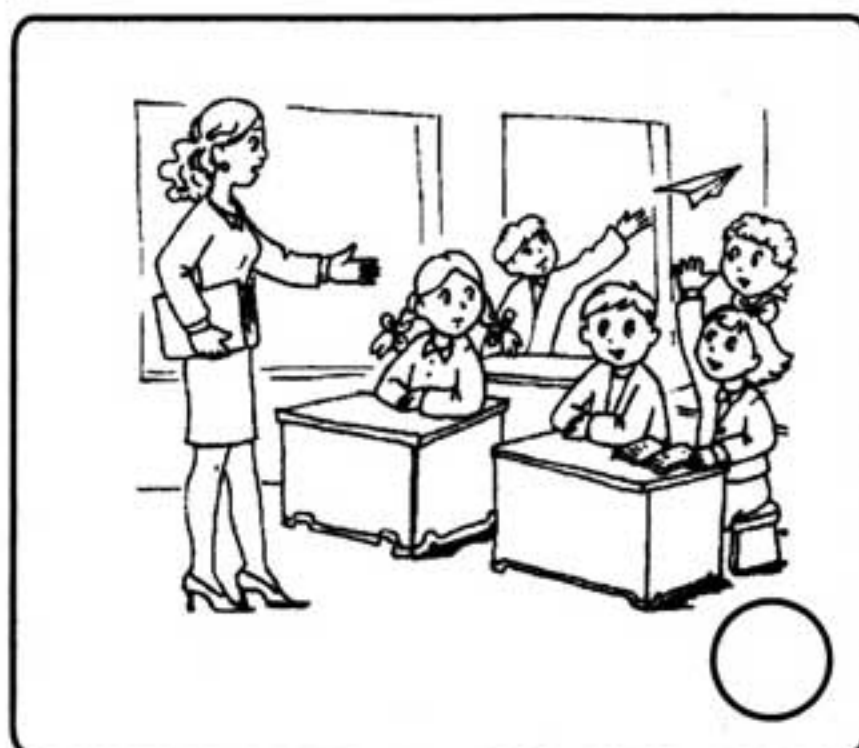
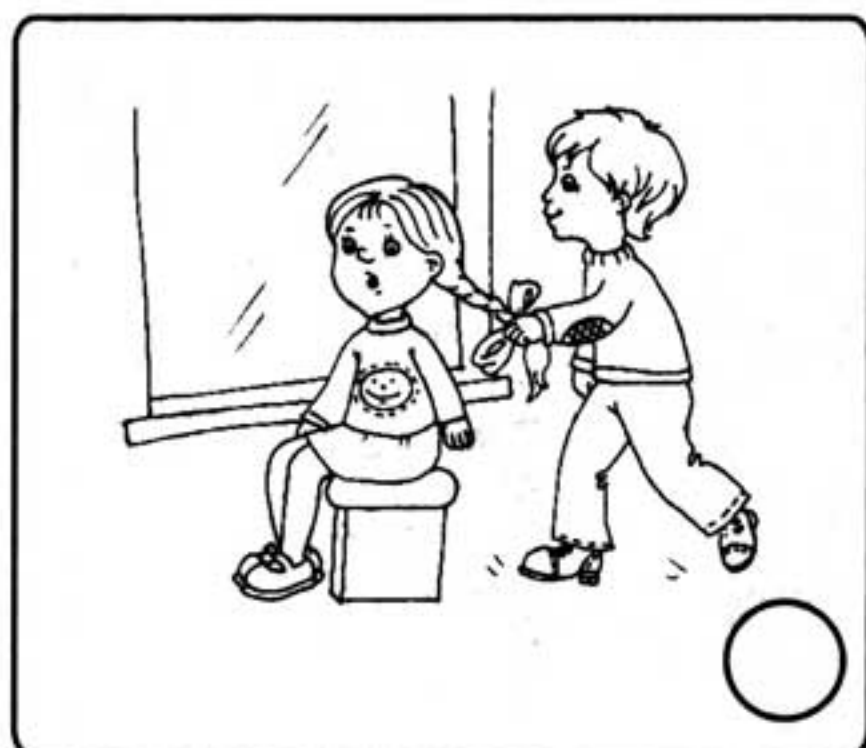

10 Раскрась соответствующими цветами герб и флаг Украины.

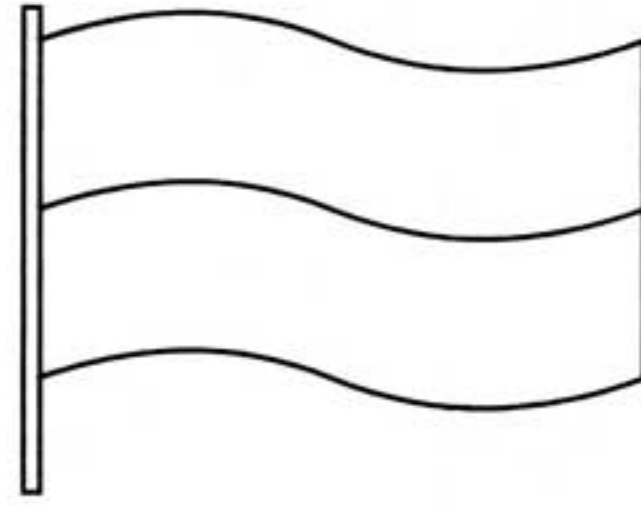

11 Обозначь знаком всё, принадлежащее к символам и оберегам украинского народа. Вспомни их названия.

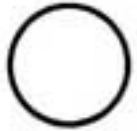
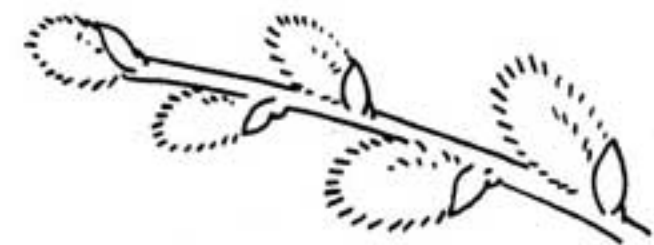
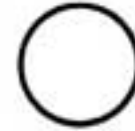
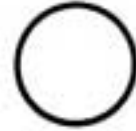
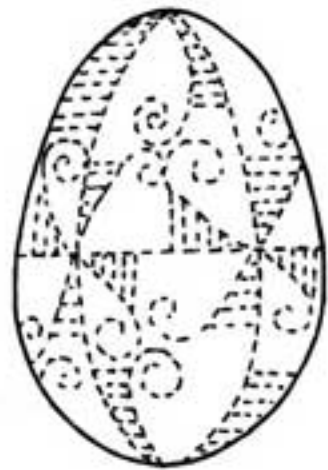
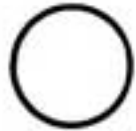
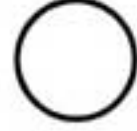
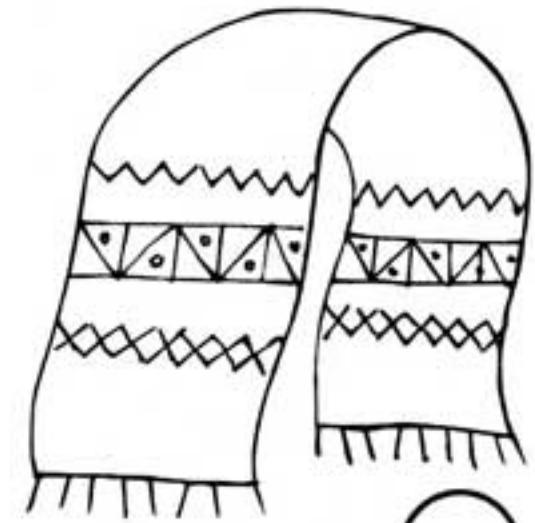
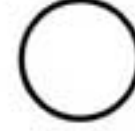
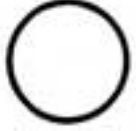

12 Соедини названия украинской народной посуды с соответствующими рисунками. Гончарство — народный промысел украинцев. Какие еще народные промыслы ты знаешь?

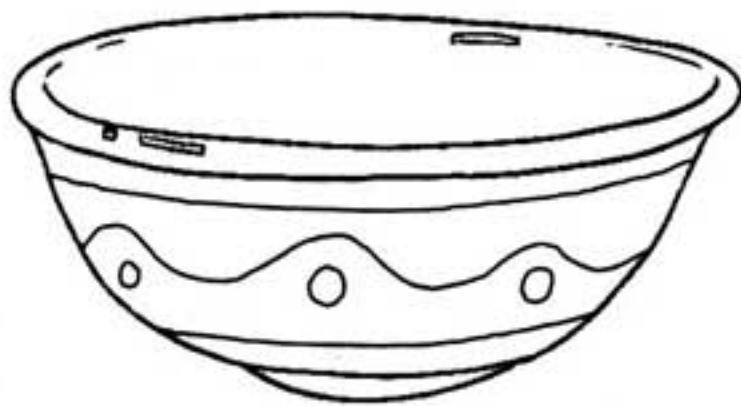

КУВШИН

ГОРШОЧЕК

МИСКА

13

Соедини орудия труда с людьми соответствующих профессий. Расскажи об этих профессиях. Расскажи о профессиях твоих родителей.

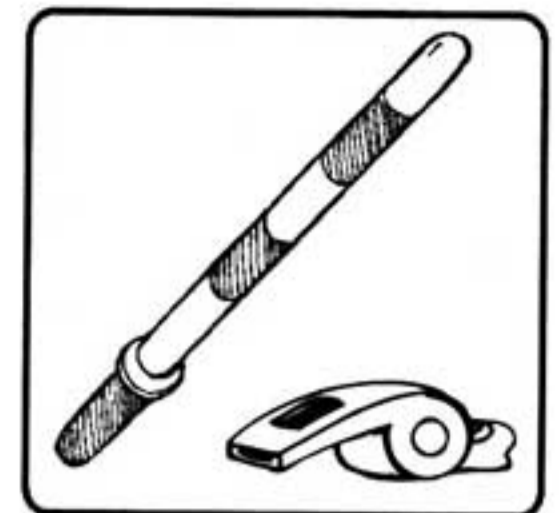
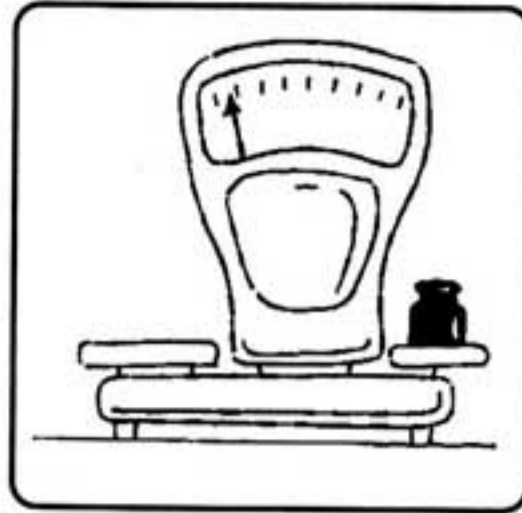
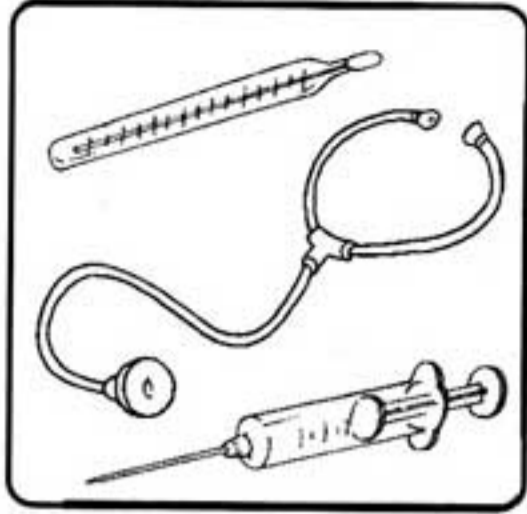

14

Рассмотри рисунки. Выясни, кем мечтают стать дети. Что ты знаешь об этих профессиях?

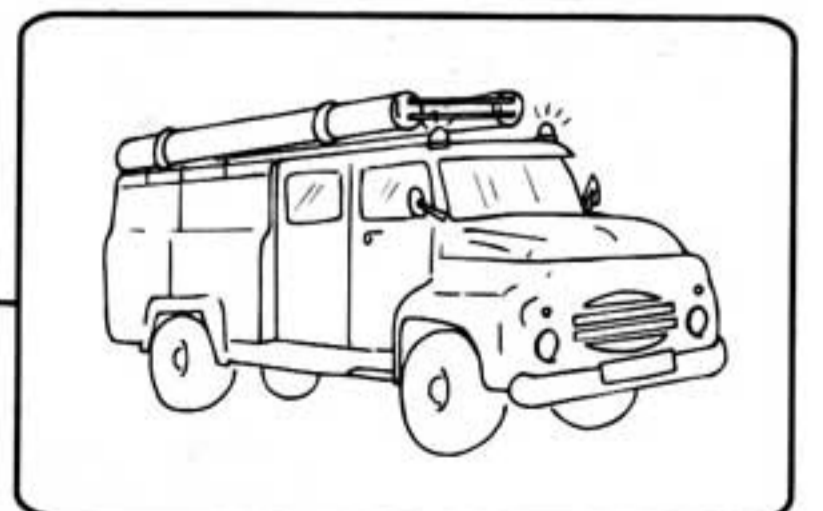
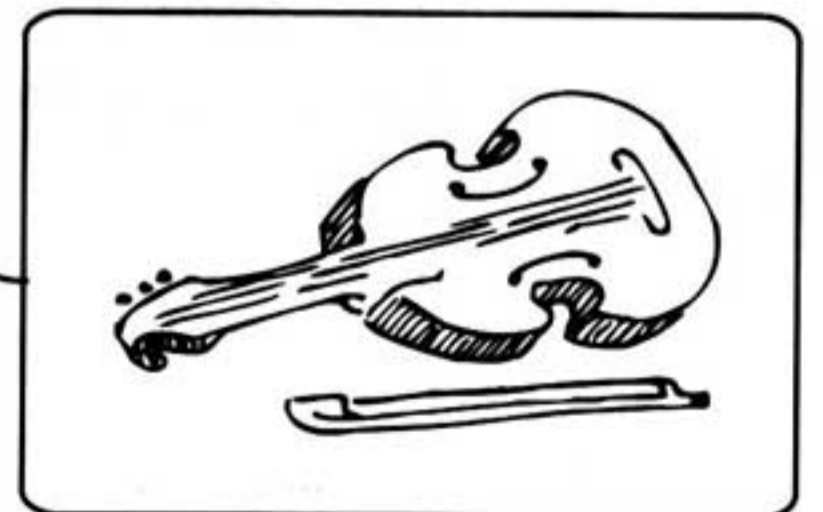
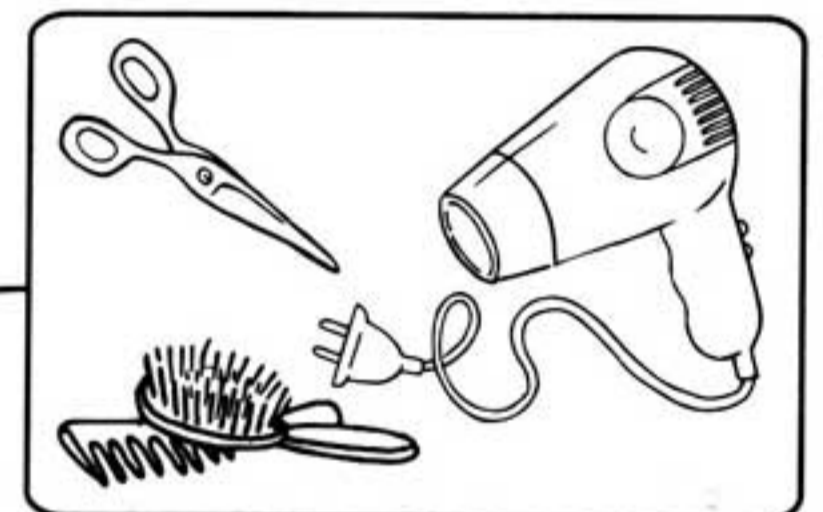
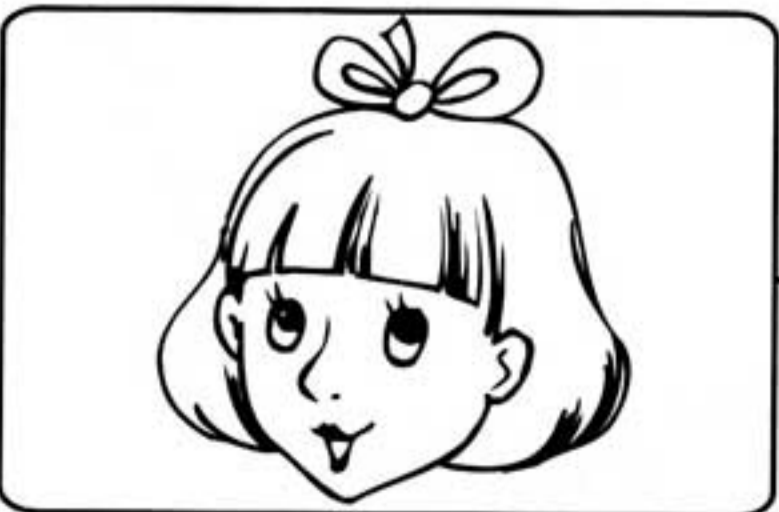
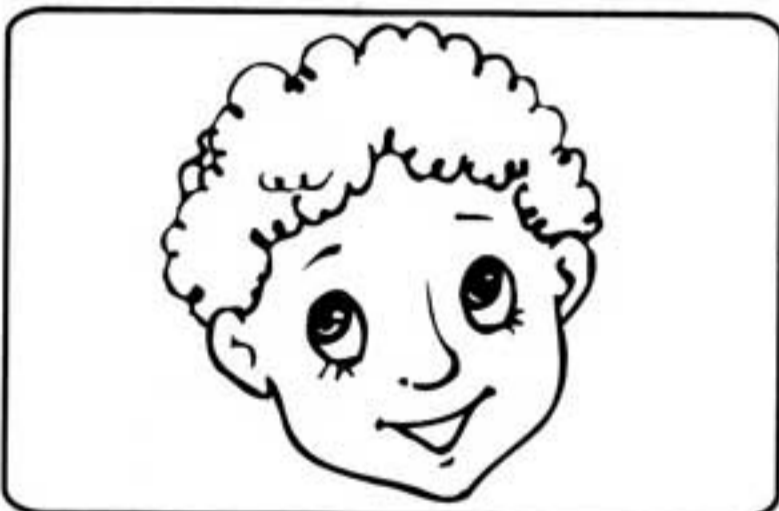
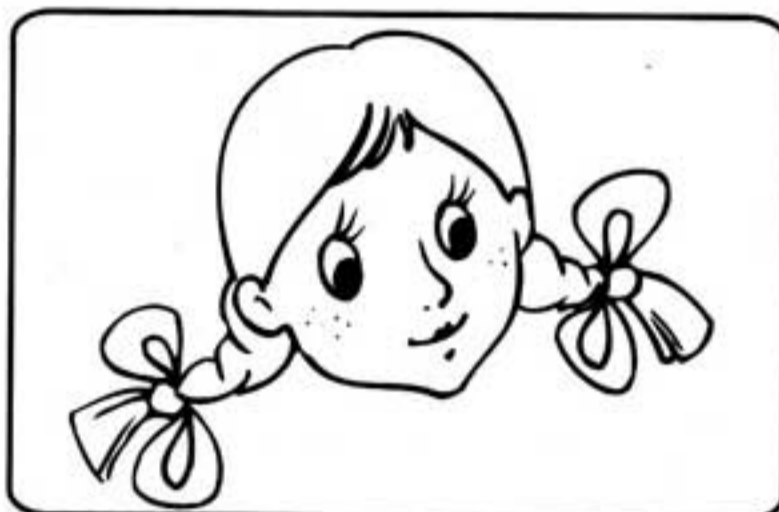

15*

Сам или с помощью взрослых продолжи расставлять цифры на рисунках в соответствующем порядке. Расскажи, глядя на рисунки, какой путь проходит хлеб, прежде чем попадает на стол.

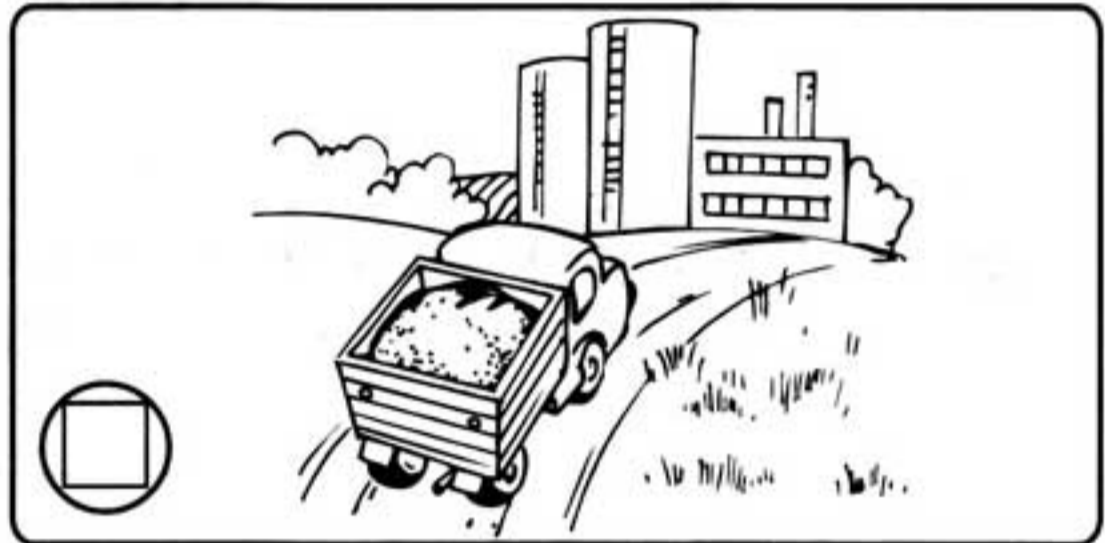

16

Рассмотри рисунки. Какие виды общественного транспорта изображены? Какие еще виды общественного транспорта ты знаешь?

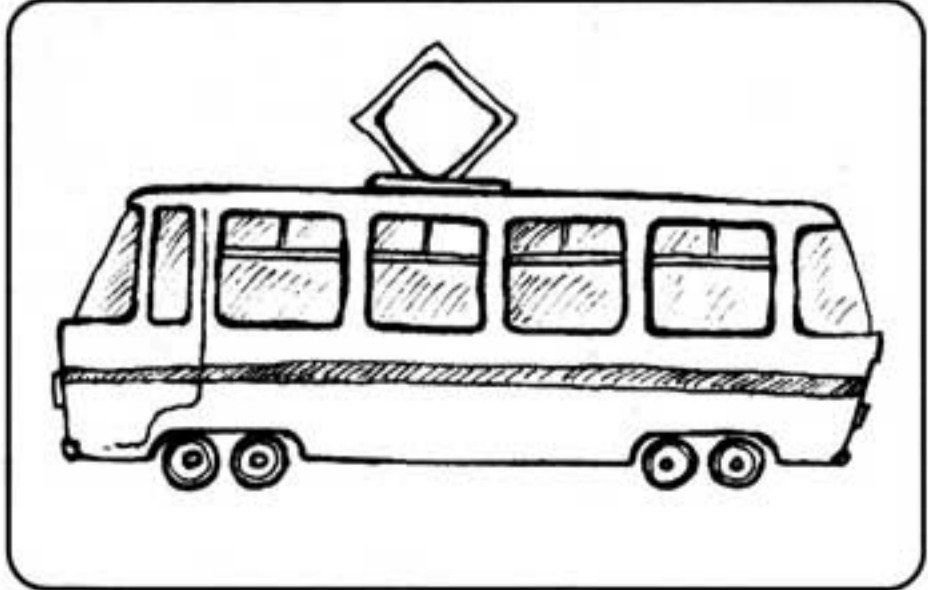
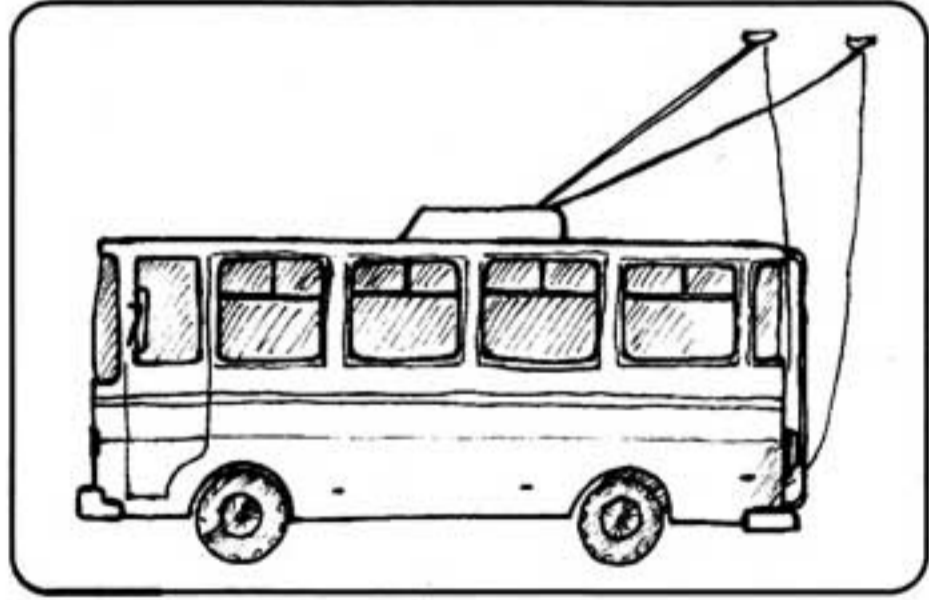
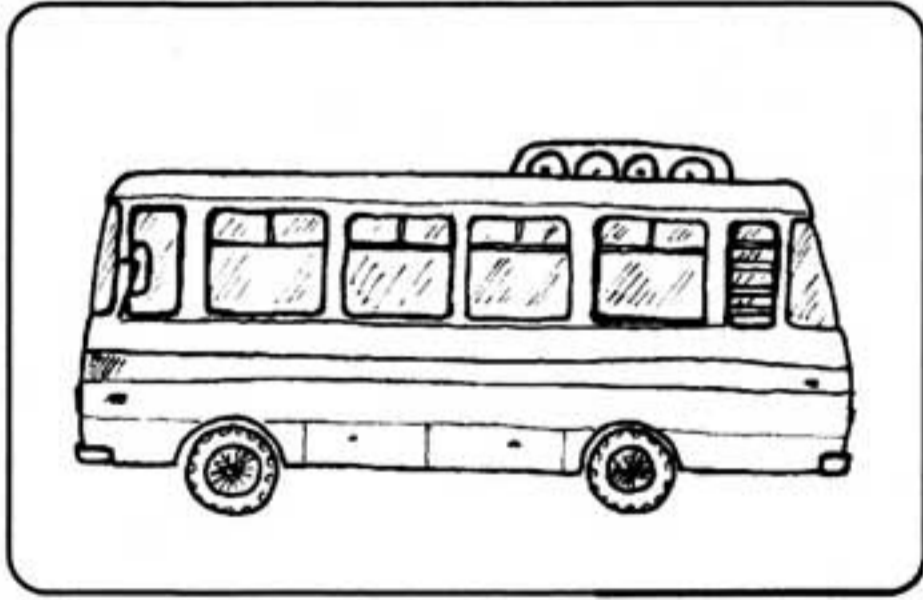

ОЦЕНКИ: 15. 😊 ; 16. 😊 .

17

Рассмотри рисунки. Обведи зеленым цветом машину «скорой помощи», синим — милицейскую машину, красным — пожарную машину.

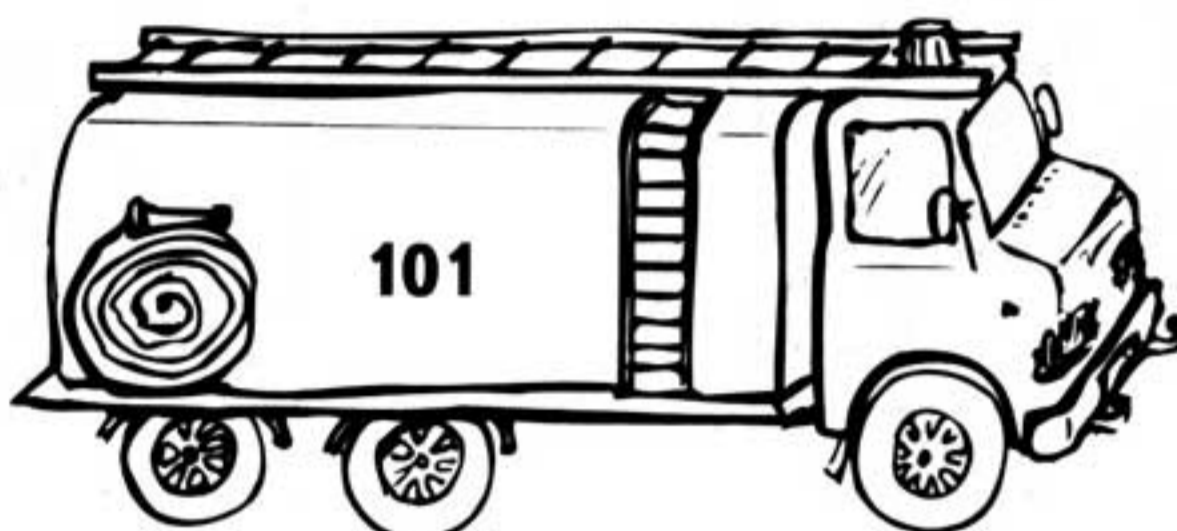

18

Рассмотри рисунки и расскажи, кто из детей ведет себя правильно. Обозначь соответствующие рисунки так ✓.

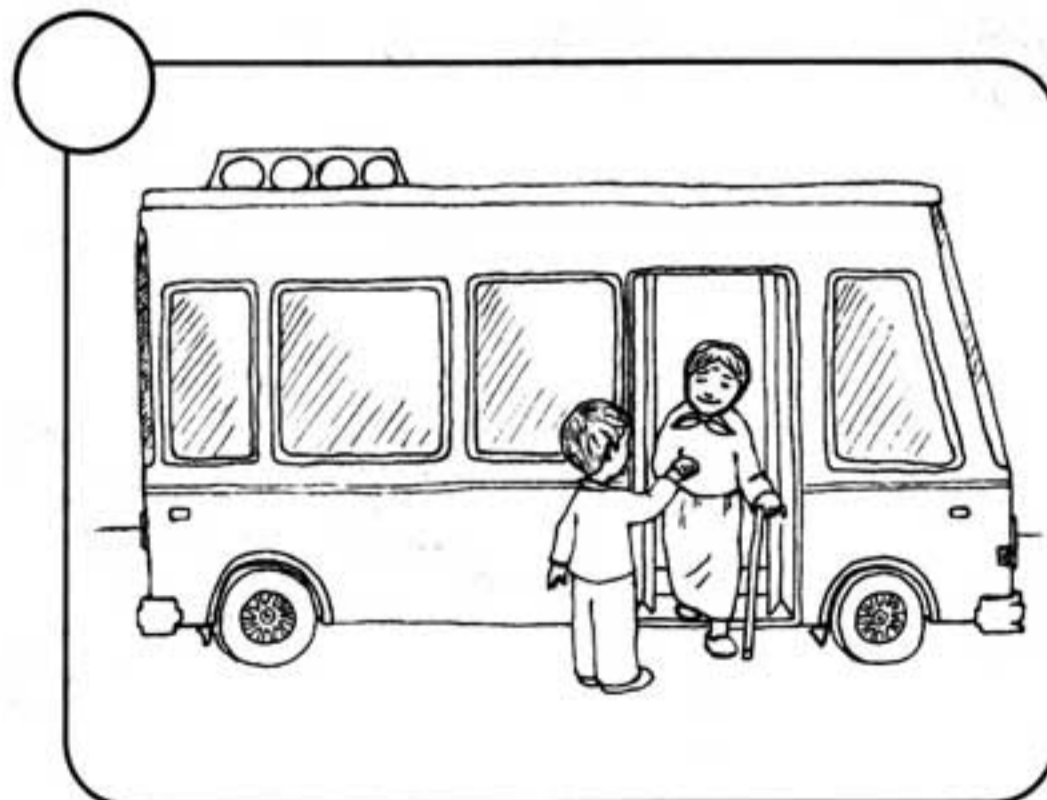

76

ОЦЕНКИ: 17. 😊 ; 18. 😊 .

19 Дети, которым принадлежат эти предметы, занимаются разными видами спорта. Определи и расскажи, для каких видов спорта нужны эти предметы. Зачеркни «неспортивные» вещи.

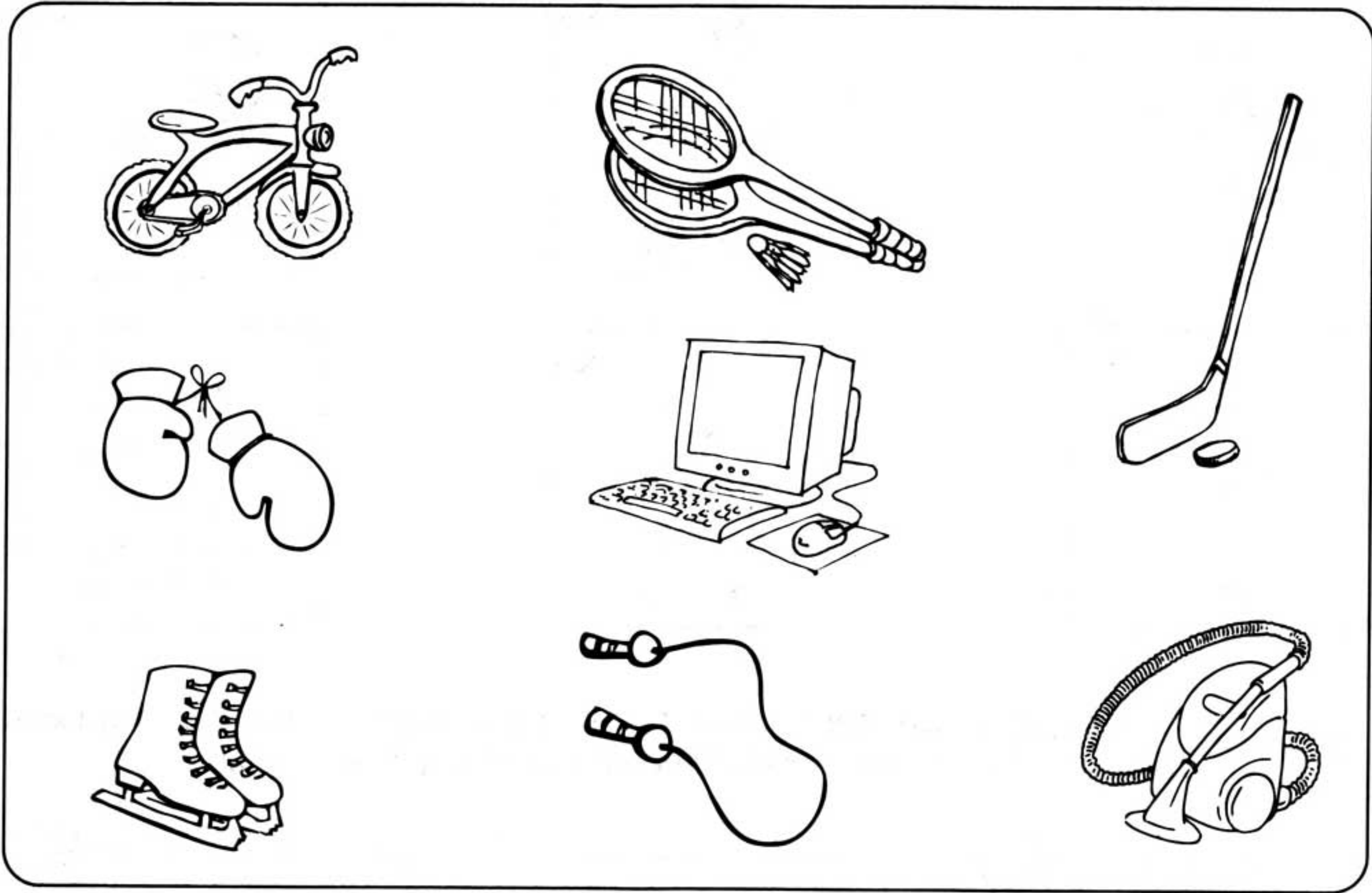

20 Закрась зеленым цветом кружочки возле рисунков, на которых изображено, как укрепить свой организм летом.

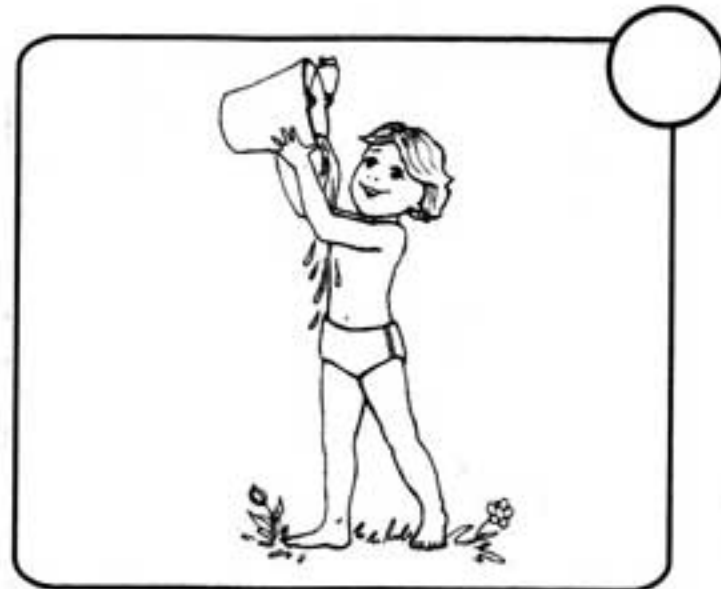
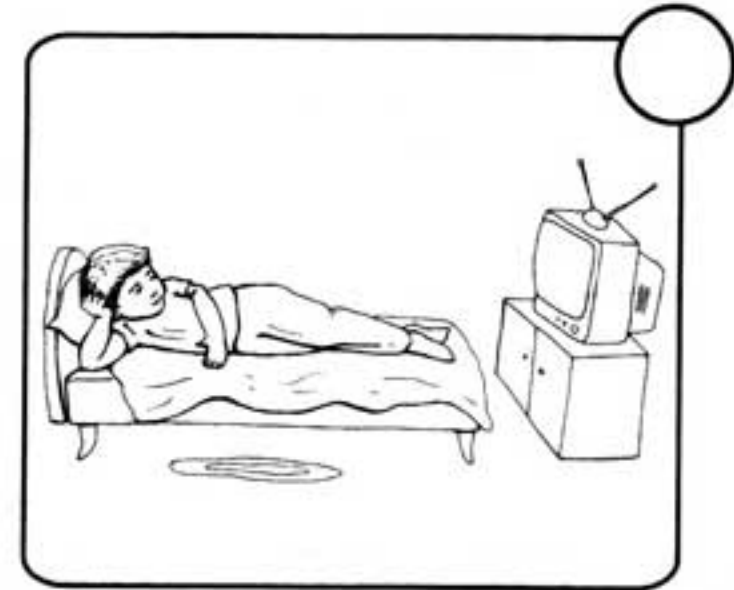

ОЦЕНКИ: 19. ; 20. .

21*

Определи последовательность развития человека. Сам или с помощью взрослых обозначь эту последовательность числами от 1 до 6 по образцу.

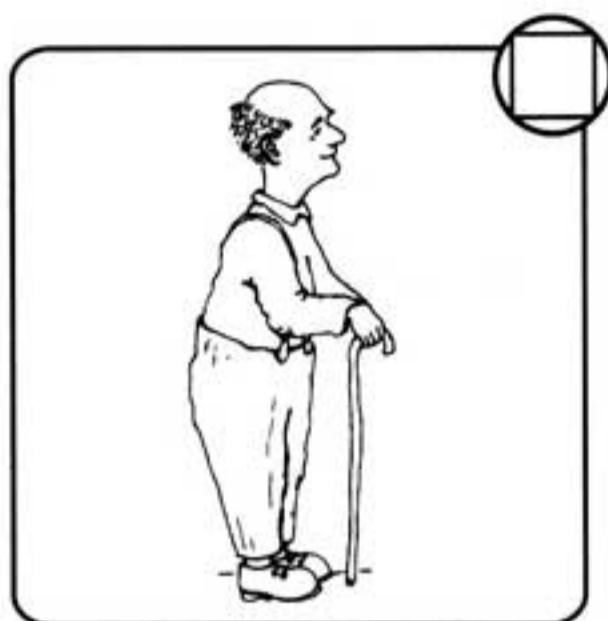

22*

Определи порядок действий в течение дня и обозначь этот порядок числами от 1 до 6 самостоятельно или с помощью взрослых.

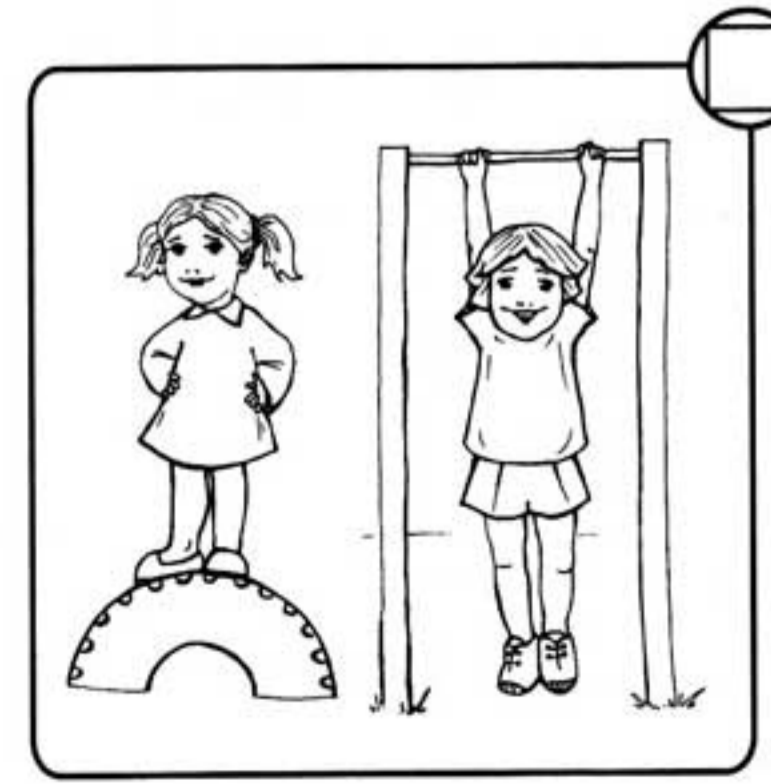
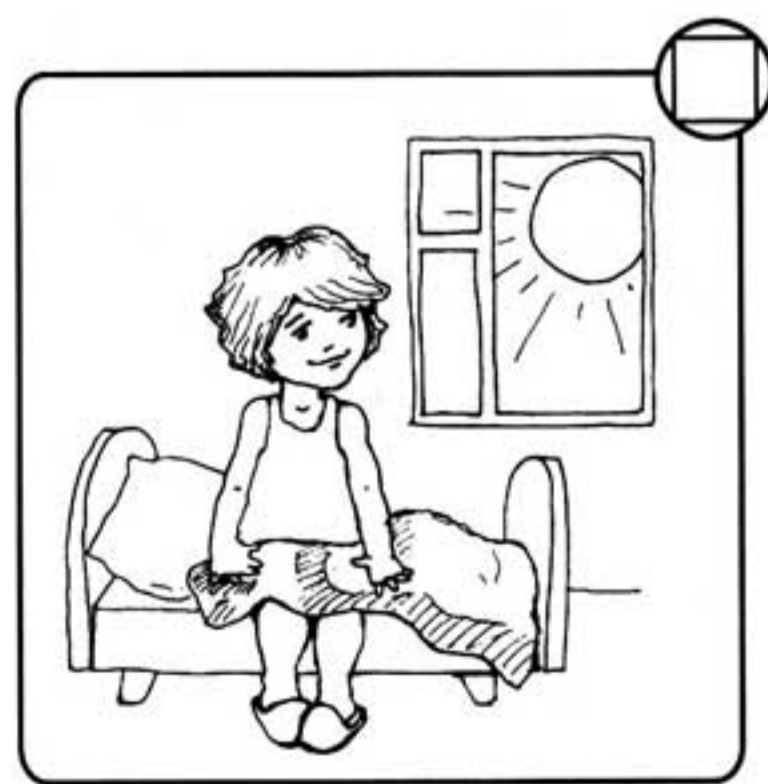
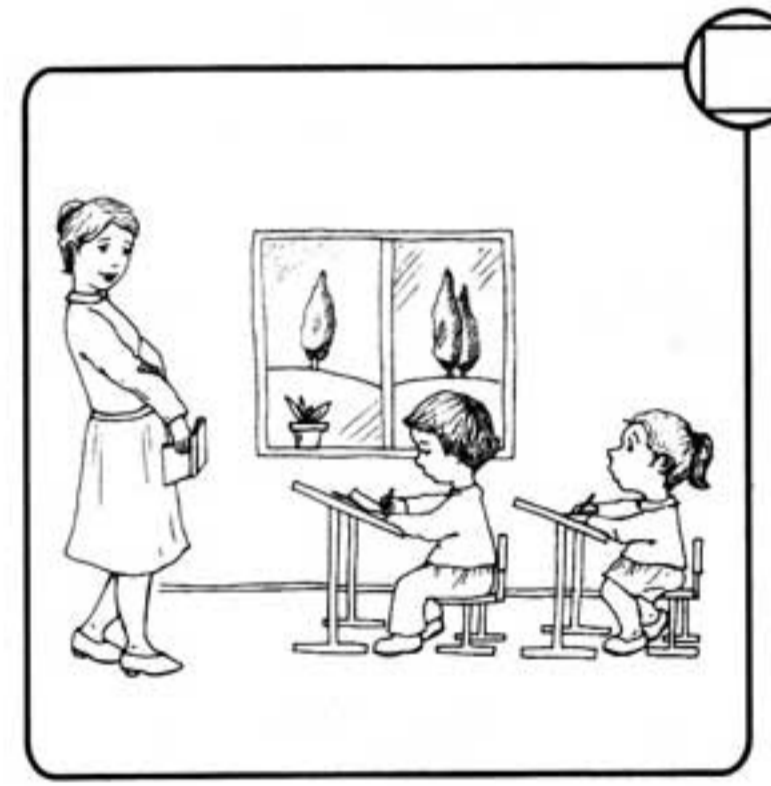
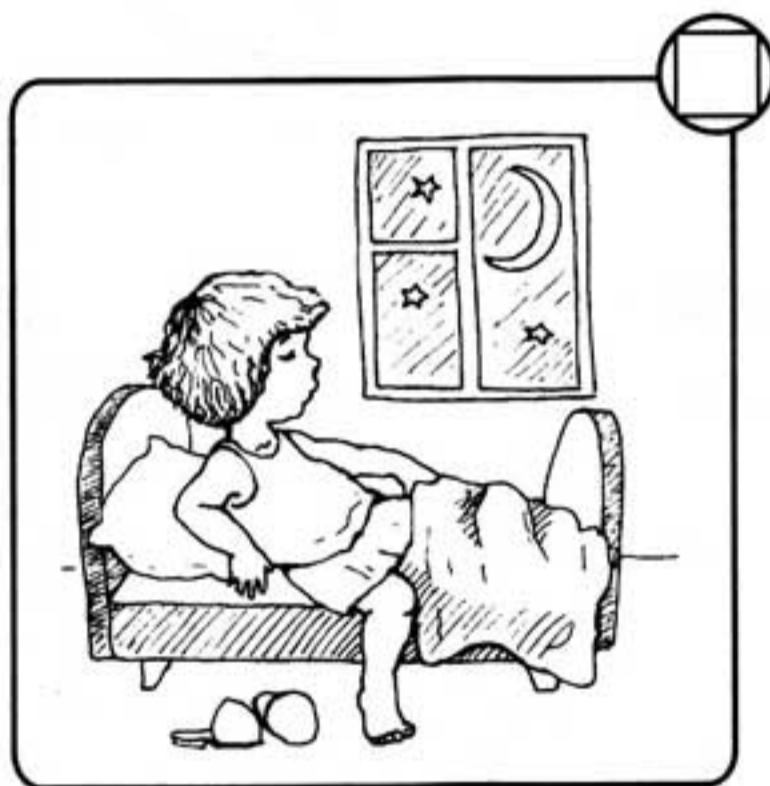

23* Все, что тебя окружает, — это твоя окружающая среда. Для ее восприятия у тебя есть верные помощники — органы чувств. Обведи орган зрения синим цветом, орган осязания — розовым, орган обоняния — зеленым, орган вкуса — красным, орган слуха — желтым цветом. Что дает нам каждый из этих органов? Соедини стрелочкой.



Способность слышать звуки



Способность чувствовать запахи



Способность ощущать холодное, острое, мягкое и т. д.



Способность видеть



Способность различать вкусы

24 Распредели еду по вкусу. Соедини по образцу.

25

Рассмотри рисунки. На каких рисунках дети ведут себя правильно? Закрась кружочки на этих рисунках зеленым цветом.

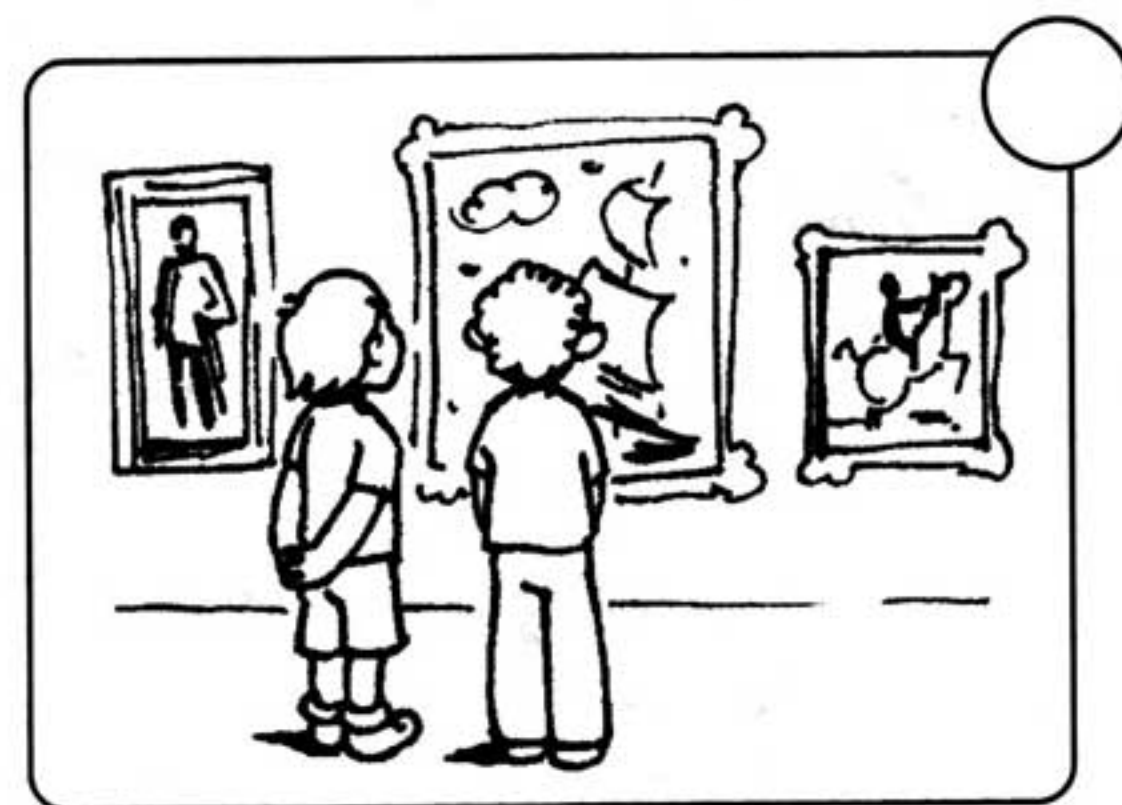
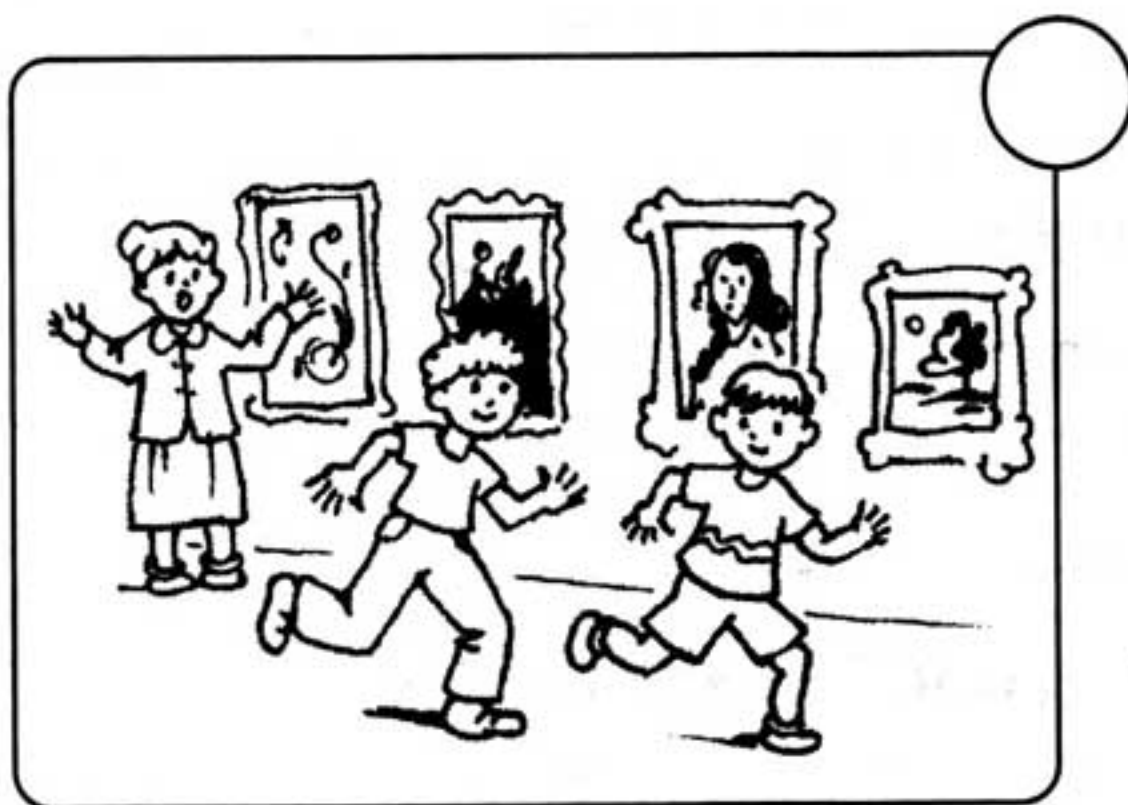
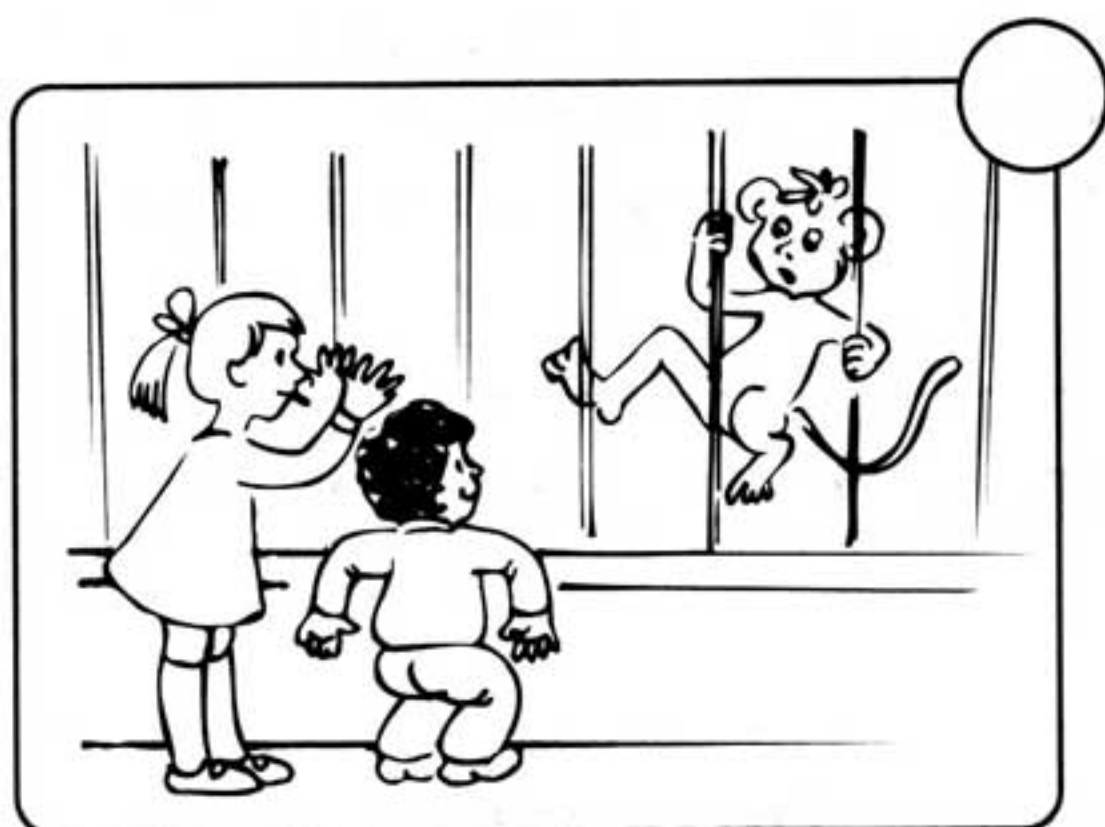

26*

Ответь на вопросы.

1. Как тебя зовут?
2. Сколько тебе лет?
3. Как зовут твоих родителей и других членов семьи?
4. Как называется страна, в которой мы живем, и ее столица?
5. Назови свой адрес, город (село), где ты живешь.
6. Какие еще страны ты знаешь? Что ты знаешь об их жителях?
7. Назови не менее пяти профессий. Какую пользу они приносят людям?
8. Какие виды спорта ты знаешь?
9. Какие качества в людях тебе нравятся?
10. Для чего надо учиться, работать?
11. Как правильно переходить дорогу?
12. Каких знаменитых украинцев ты знаешь?
13. Какие предметы украинского национального костюма ты знаешь?
14. Какие блюда украинской кухни ты знаешь?

МЕЛКАЯ МОТОРИКА

(ПОДГОТОВКА РУКИ К ПИСЬМУ)

В соответствии с действующими программами обучения и воспитания детей в дошкольных учебных учреждениях, шестилетний ребенок должен обладать такими знаниями и навыками:

1. Иметь развитые гибкость, координацию и слаженность работы рук.
2. Завязывать узлы и бантики. Шнуровать обувь. Застегивать пуговицы.
3. Лепить из пластилина, работать с конструктором, по образцу складывать фигуры из бумаги (кораблик, самолет).
4. Вырезать ножницами несложные фигуры из бумаги, делать аппликации.
5. Складывать пазлы без посторонней помощи.
6. Правильно держать карандаш, ручку, кисточку. Регулировать силу давления на письменную принадлежность, контролировать направление и наклон во время письма и рисования. Правильно сидеть за столом.
7. Иметь развитый глазомер (определять центр, середину фигур и листа бумаги, сравнивать расстояние между изображенными предметами и их относительные размеры).
8. Обладать развитым пространственным воображением (слева, справа, вверху, внизу).
9. Обладать навыками разных видов штрихования прямыми и плавными кривыми линиями готовых контуров.
10. Во время раскрашивания и штрихования не выходить за контуры рисунков.
11. Обводить рисунки по пунктиру или по контурной линии.
12. Дорисовывать симметричные половины несложных рисунков.

На собеседовании при поступлении в школу ребенка могут попросить продемонстрировать некоторые дополнительные знания и навыки:

1. Передавать на рисунке форму предмета, пропорции, расположение частей.
2. Располагать изображения предметов на листе бумаги в определенном порядке.
3. Копировать простые рисунки.
4. Писать буквенные и графические элементы на странице в клеточке и косую линию.
5. Писать печатные буквы и цифры на странице в клеточку.
6. Писать слова и простые предложения печатными буквами.
7. Переписывать печатными буквами 2—3 предложения с доски, из книги, под диктовку.



1 Поставь точку в центре каждой фигуры.

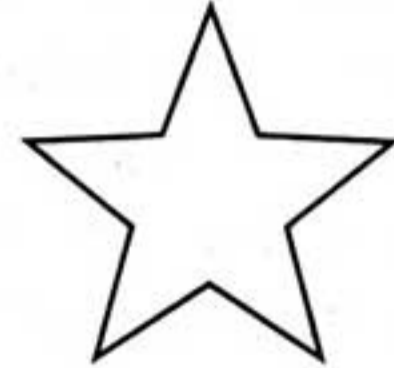
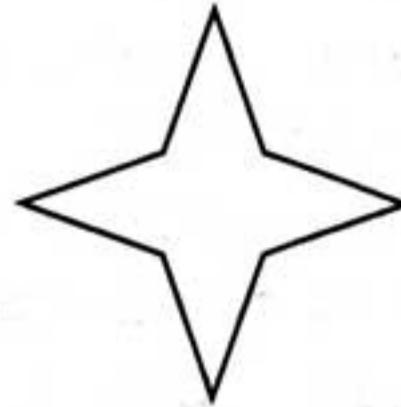
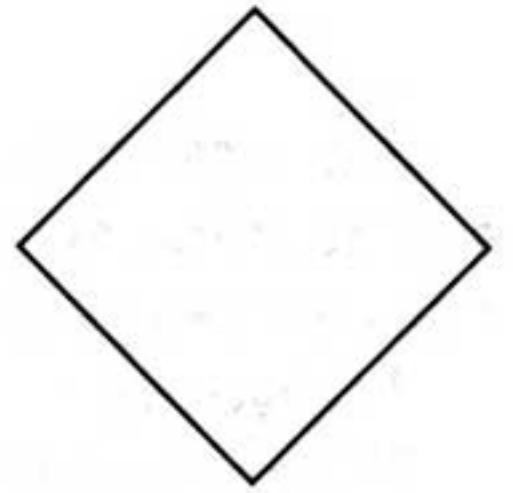
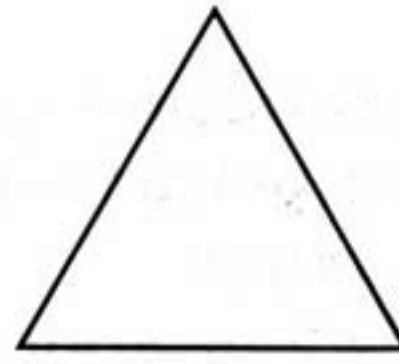
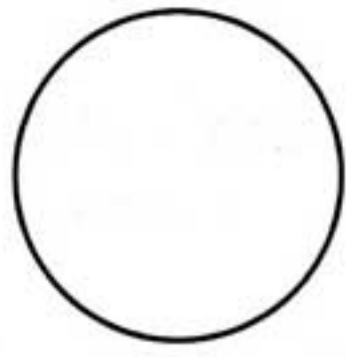

2 По образцу продолжи ставить точки в уголках фигур.

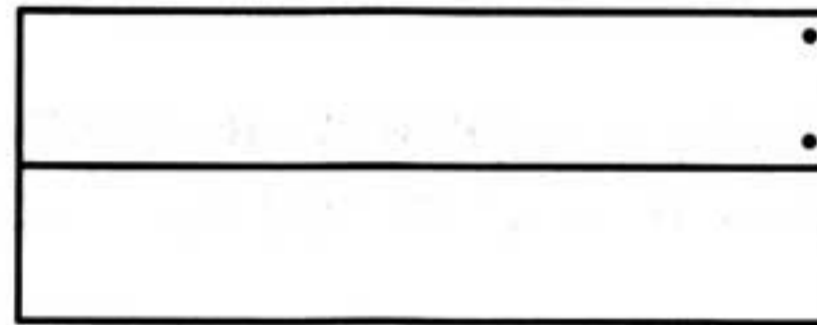
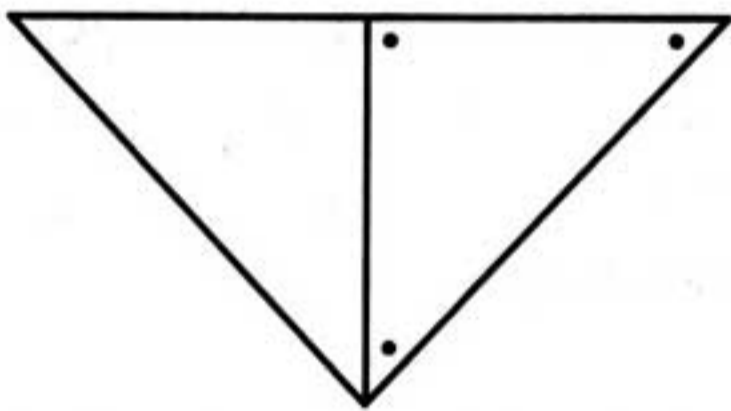
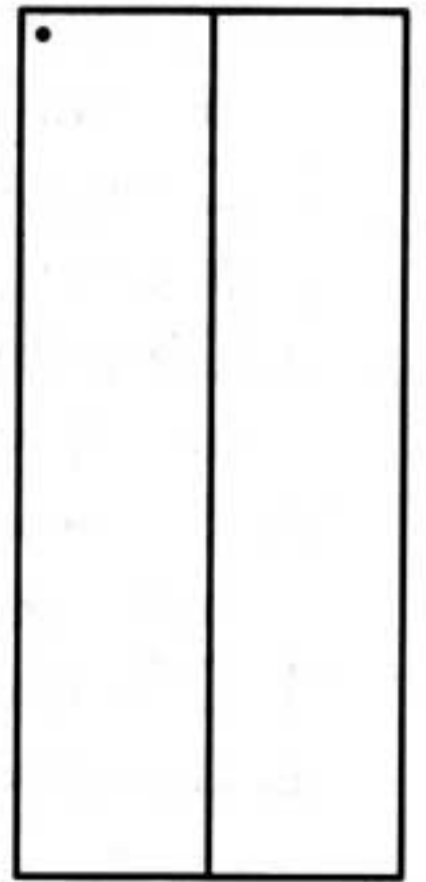
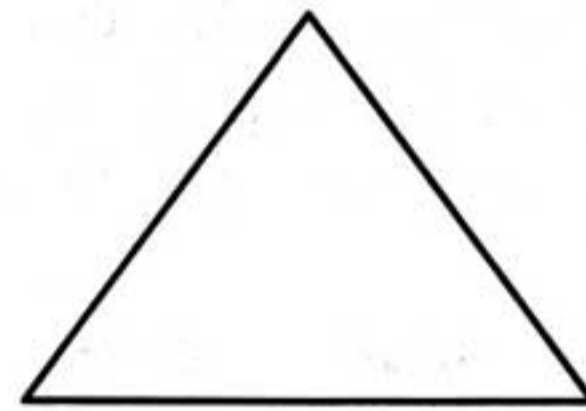
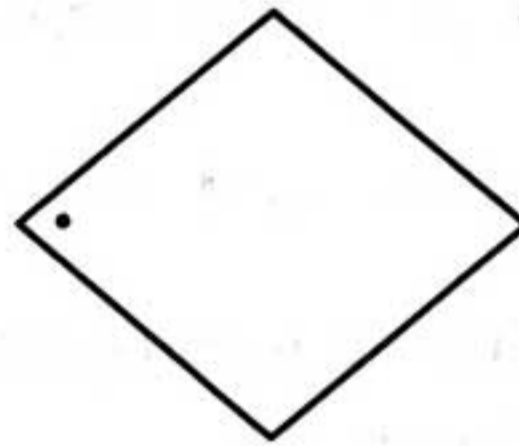
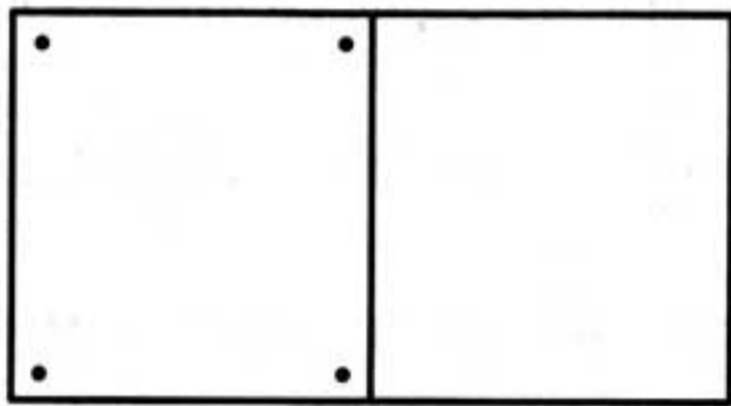

3 Обведи пунктиром нарисованные предметы и раскрась елочку зеленым цветом, шапочку грибочка — коричневым, ножку грибочка и солнышко — желтым цветом. Работай старательно, не выходя за контуры фигур.

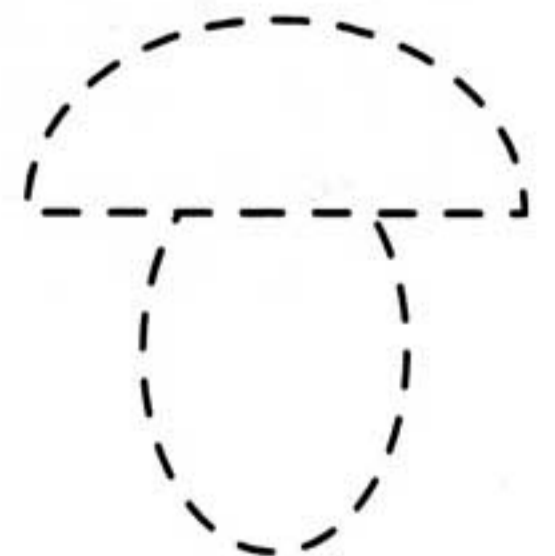
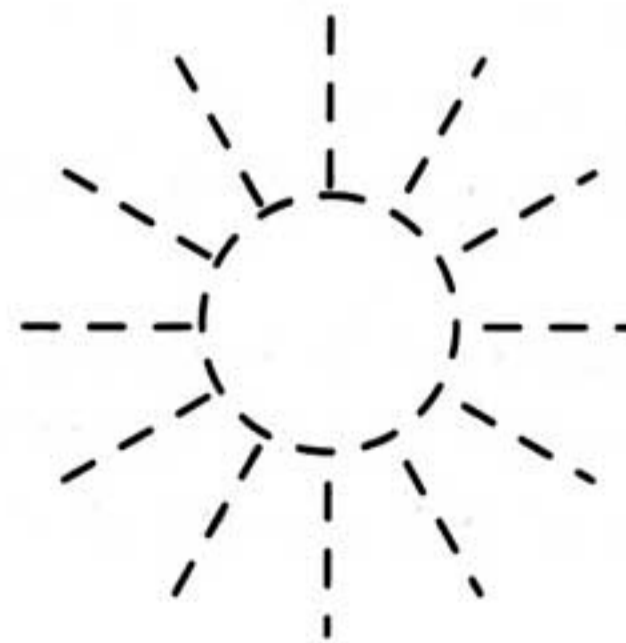
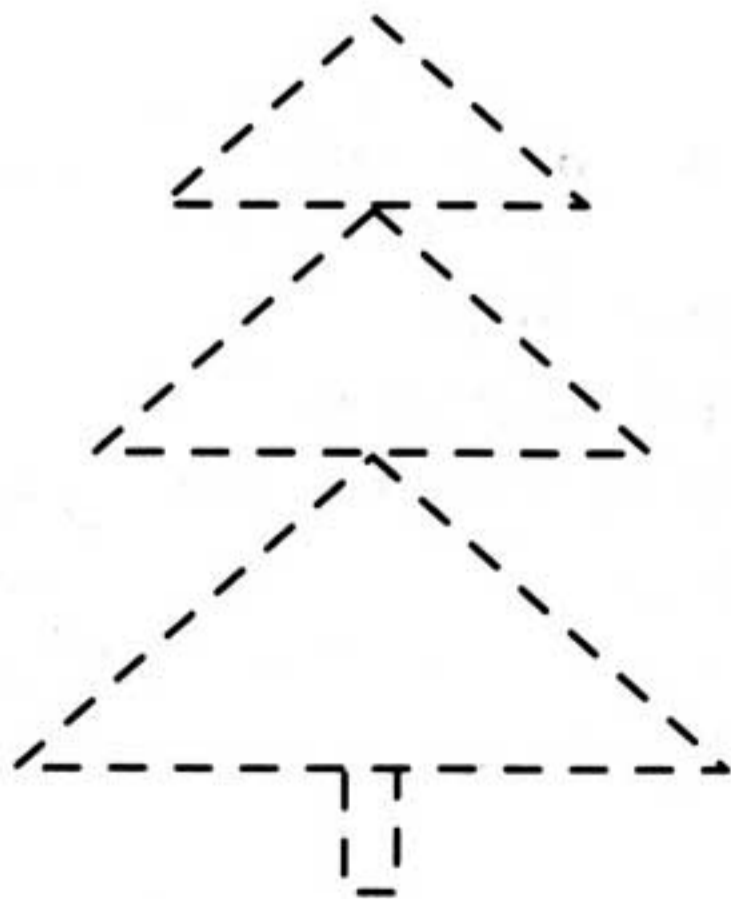

4

Помоги машинам проехать по дороге. Проведи линии по пунктирам так, чтобы не зацепить края дороги.

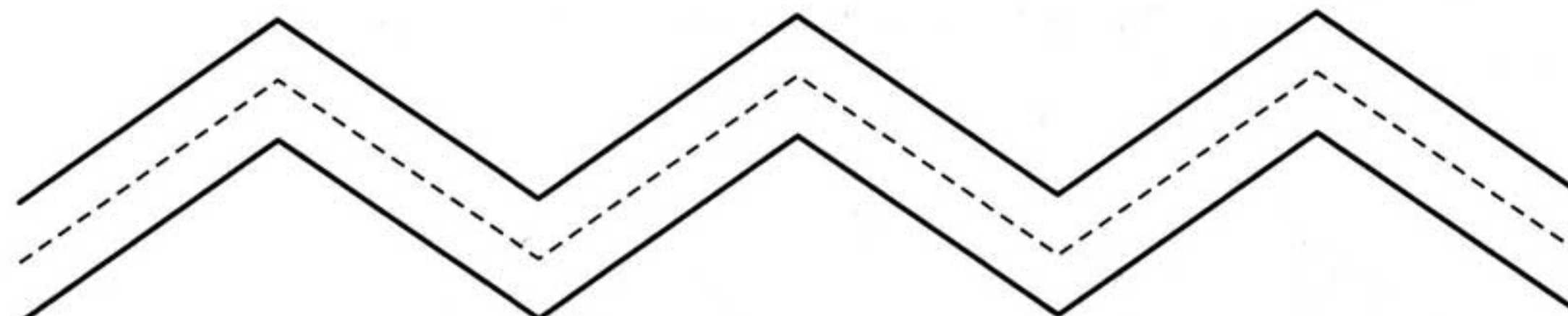
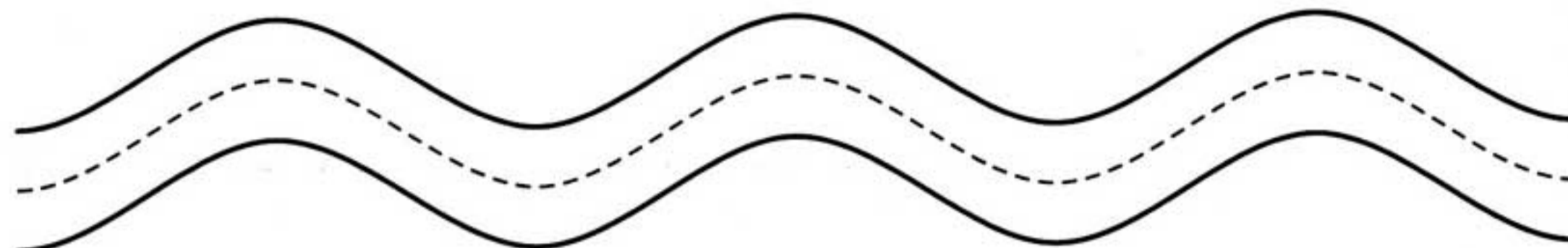
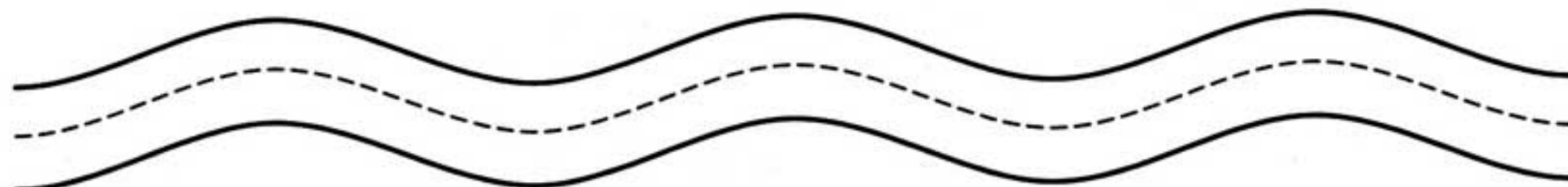
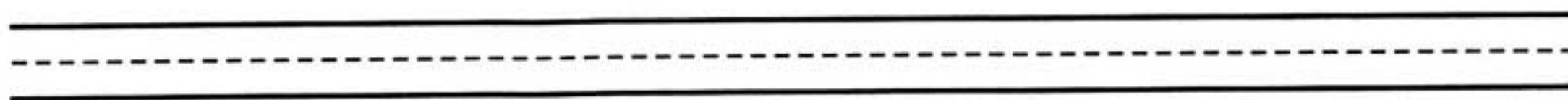

МЕЛКАЯ
МОТОРИКА

5

Помоги трем мышатам добраться домой. Проведи линии посередине тропинок, не отрывая карандаша от бумаги и не касаясь края тропинок.

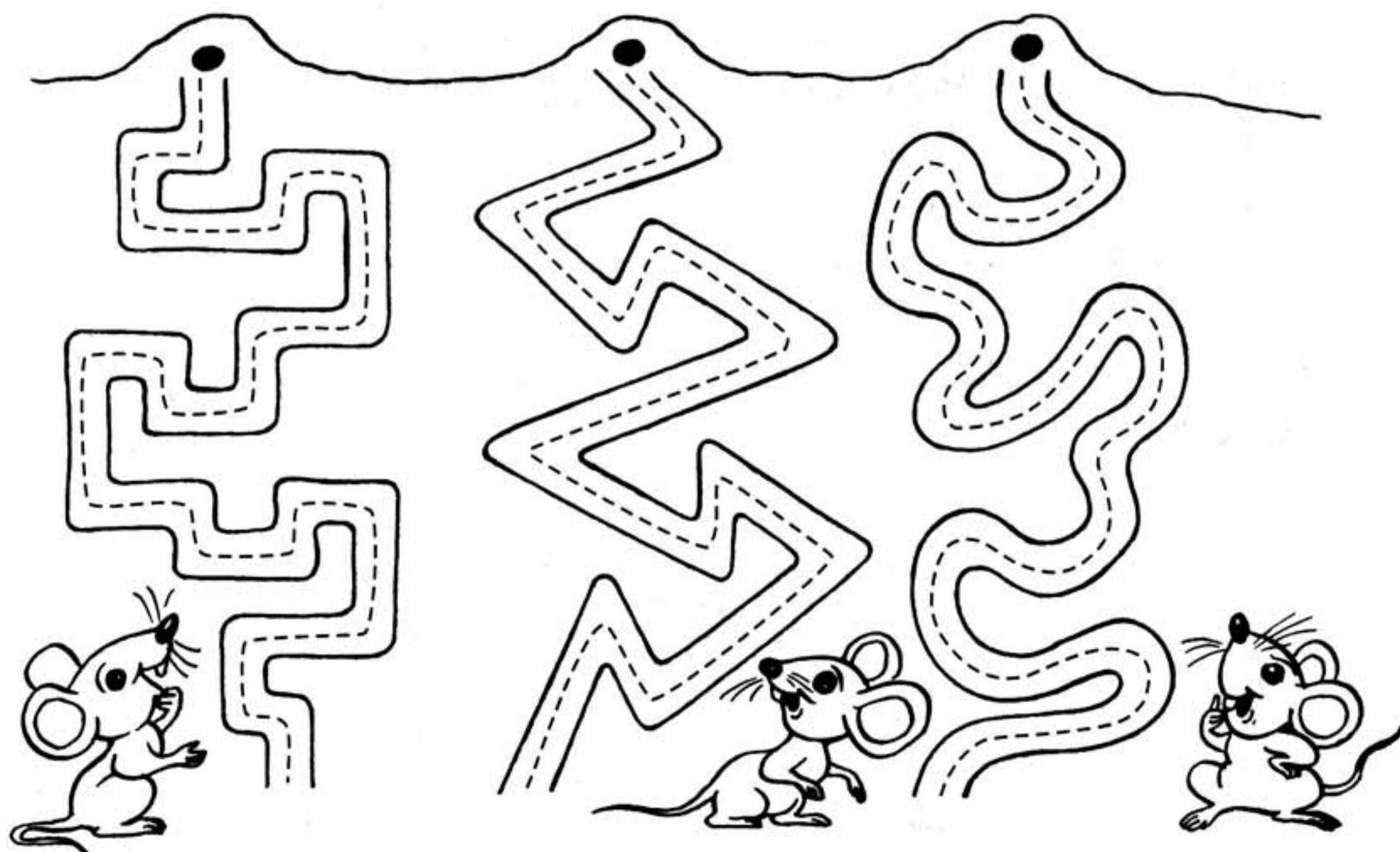

ОЦЕНКИ: 4. 😊 ; 5. 😊 .

6 По клеточкам нарисуй машину и ракету.

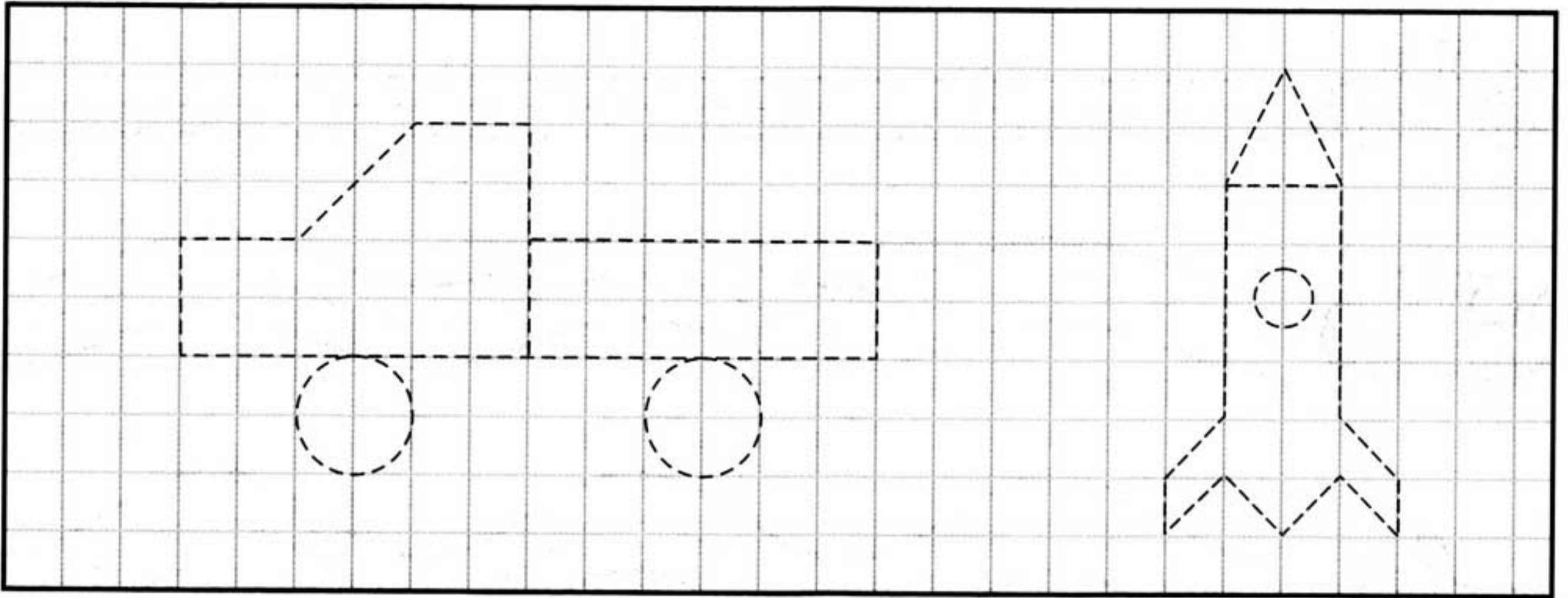

7 Обведи по пунктиру и дорисуй салфетки.

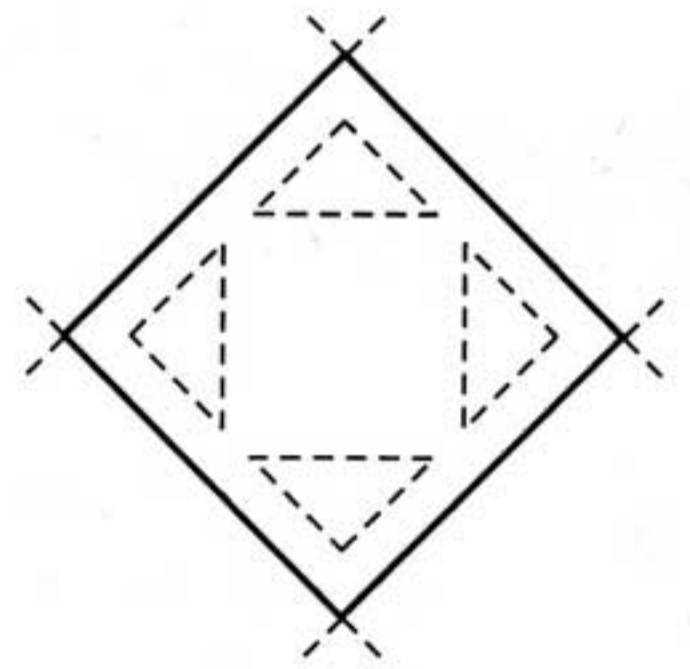
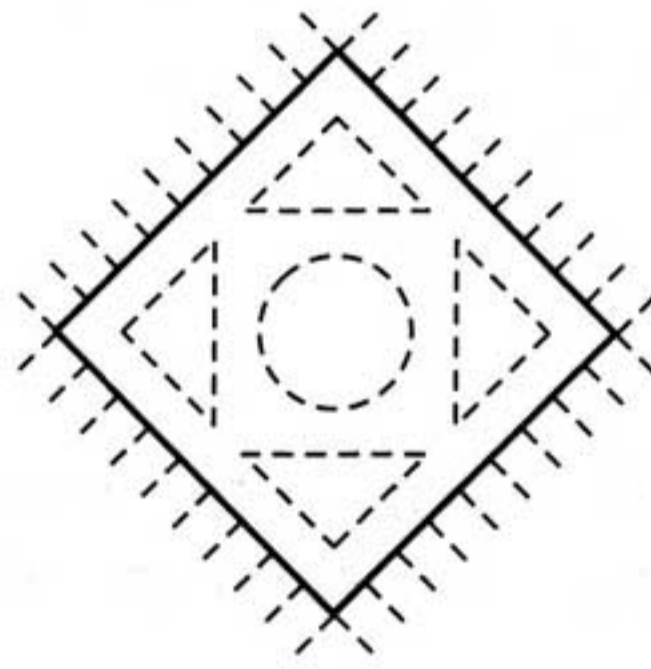

8 Нарисуй разными цветами клубочки для котенка, не выходя за границы круга. Рисовать начинай от точки.

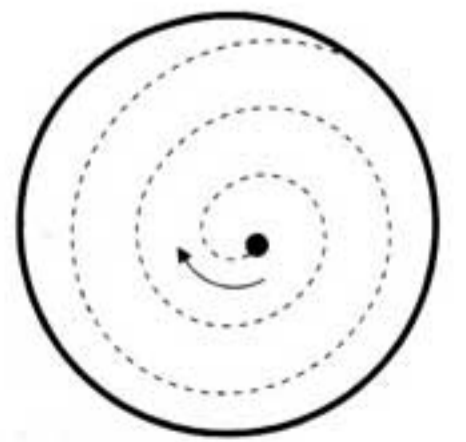
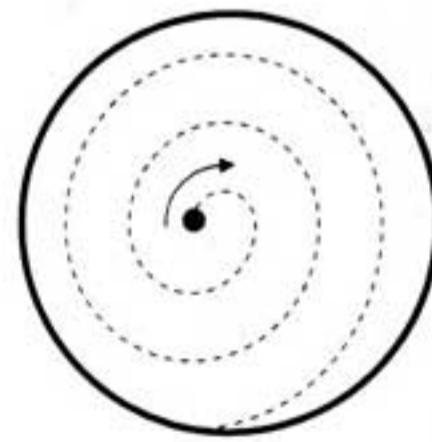
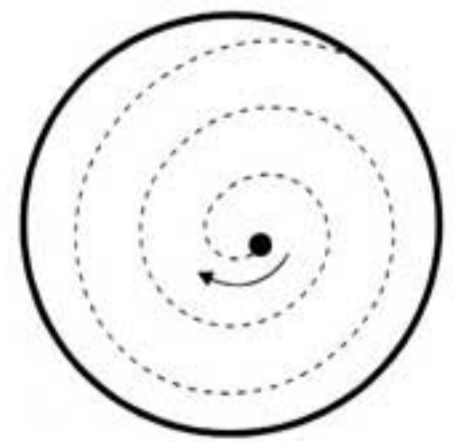
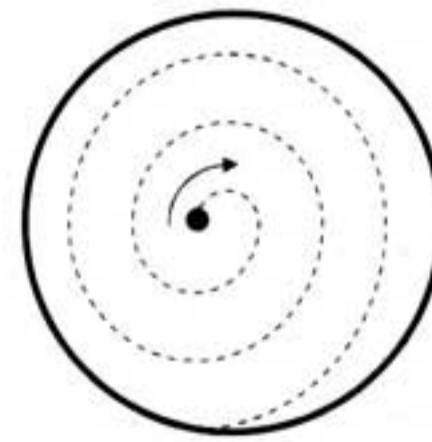
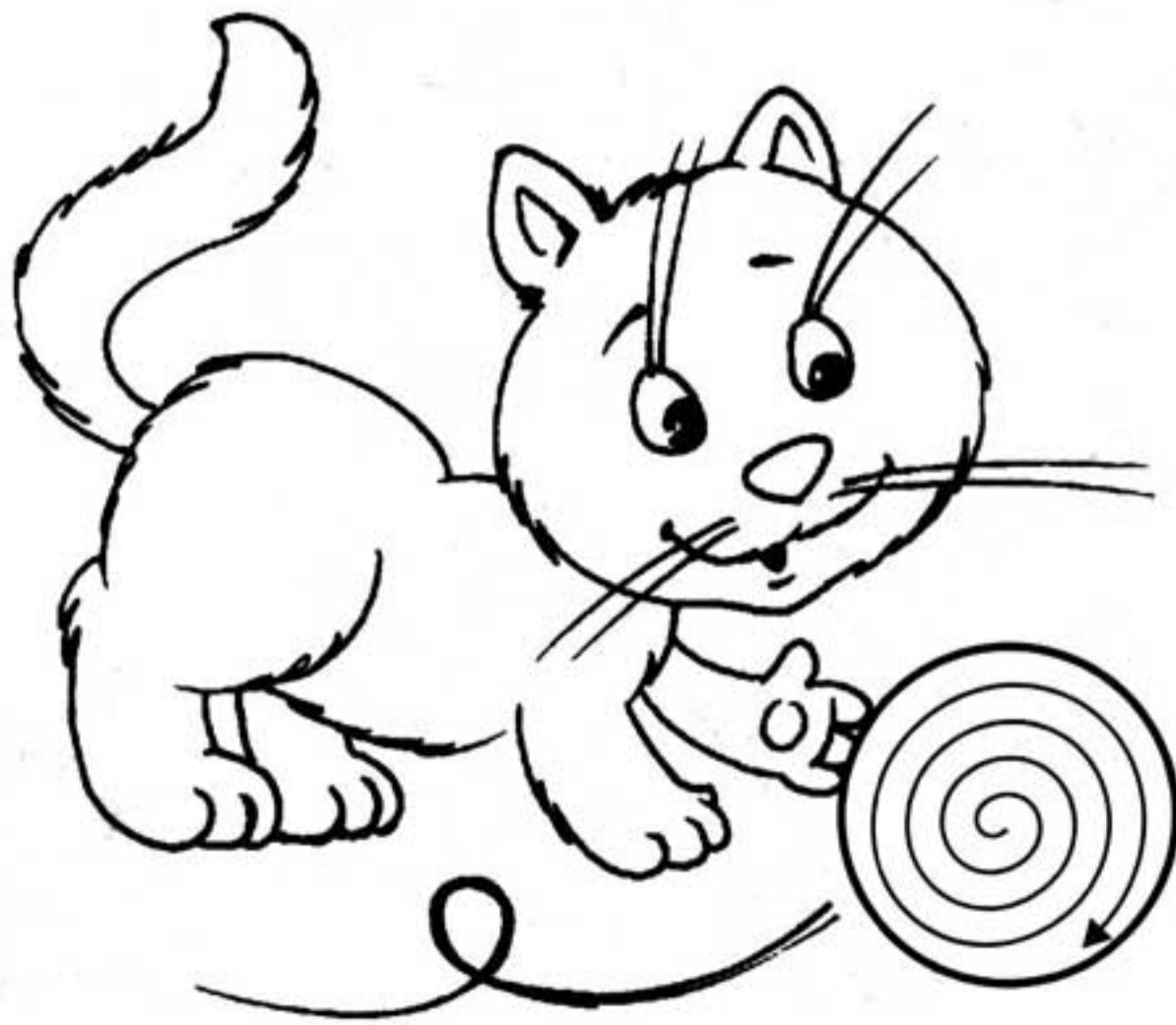

9 Заштрихуй кораблик по образцу.

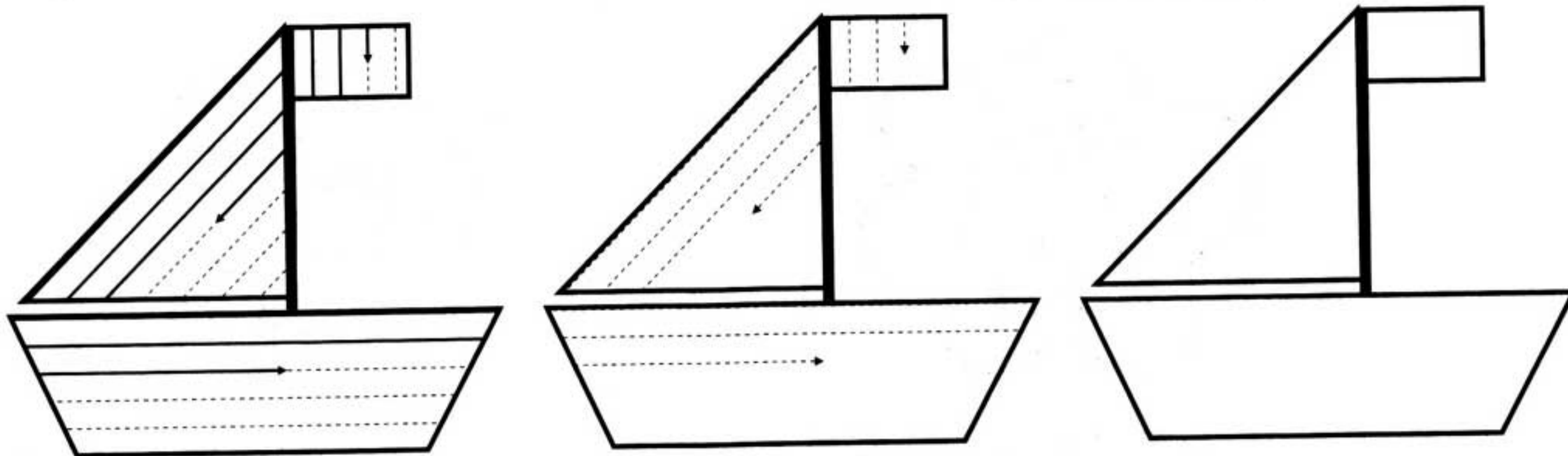

10 Заштрихуй узор по образцу.

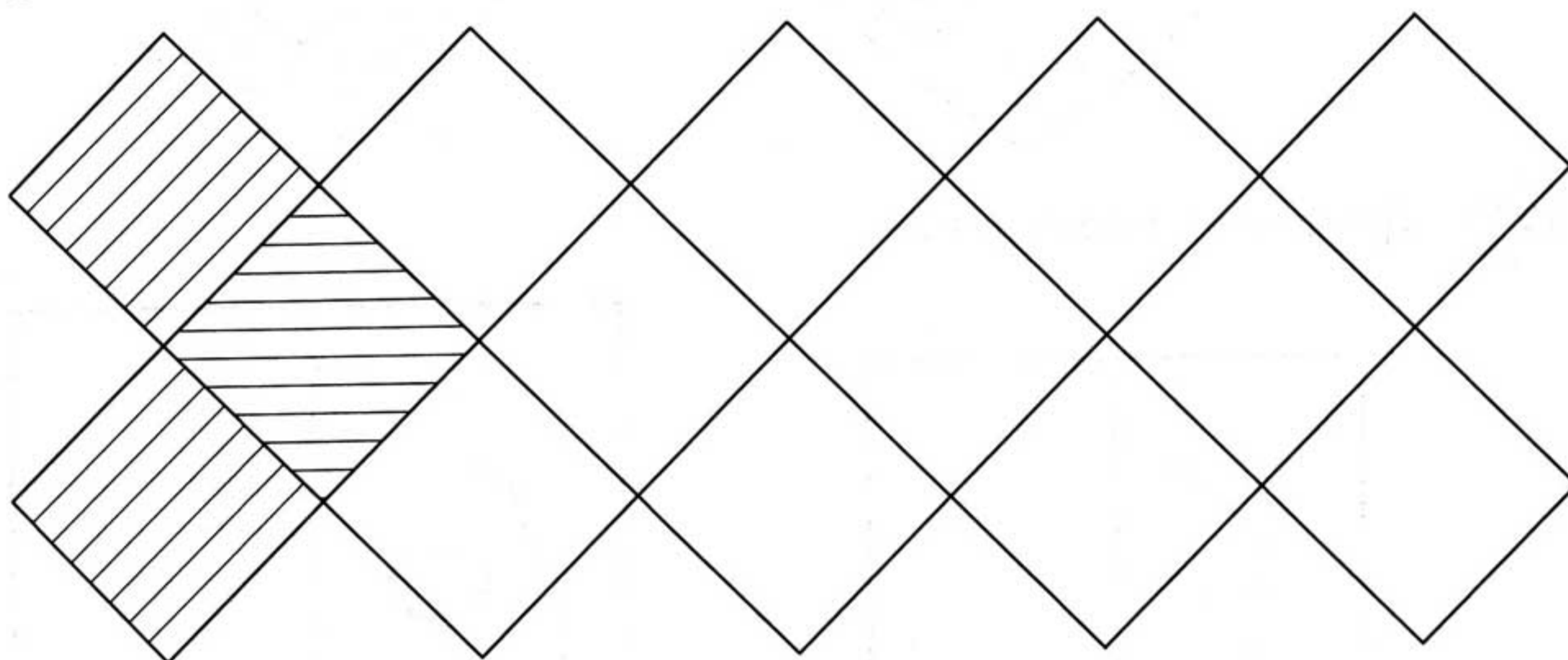

11 Обведи по пунктиру и раскрась бабочку, щенка, робота.

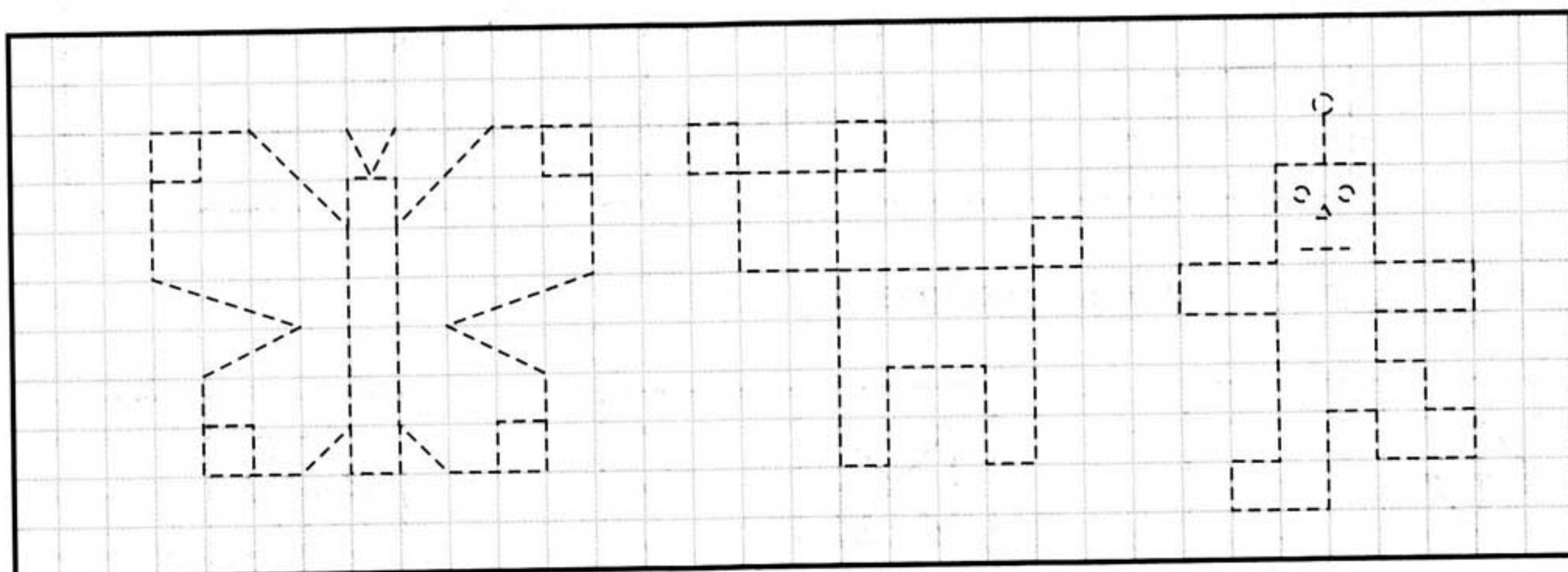

12

Дорисуй в середине больших фигур фигуры, которые постепенно уменьшаются, а вокруг маленьких фигур — фигуры, которые постепенно увеличиваются.

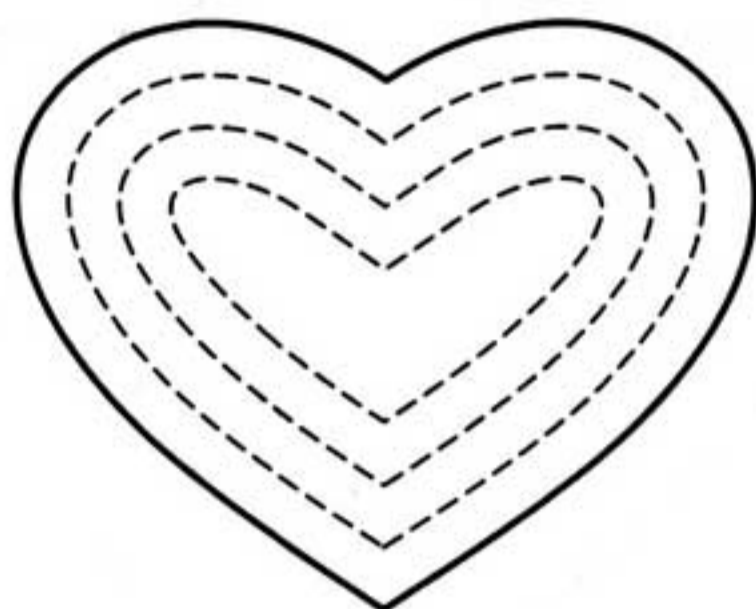

13*

Дорисуй вторую половину.

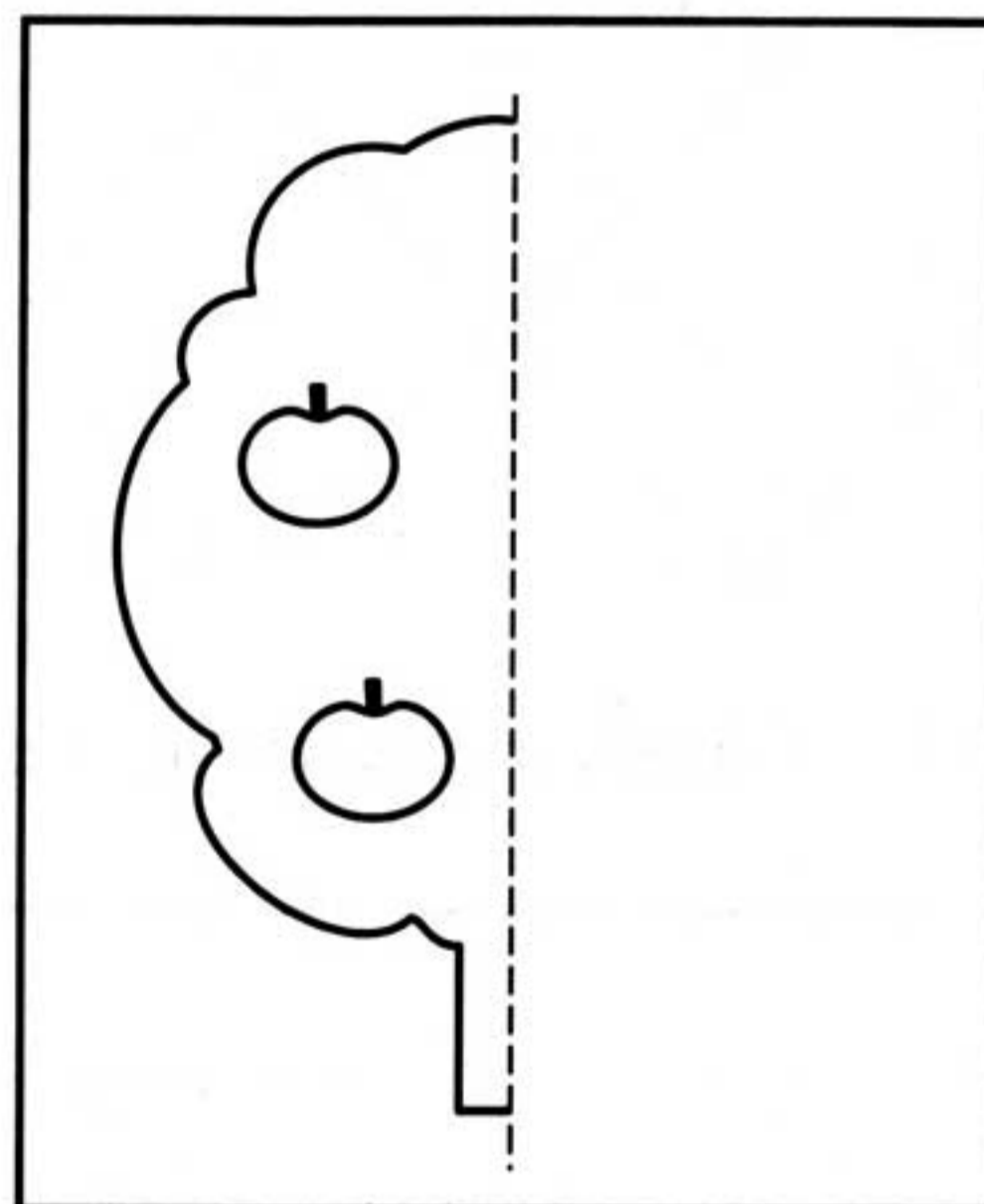
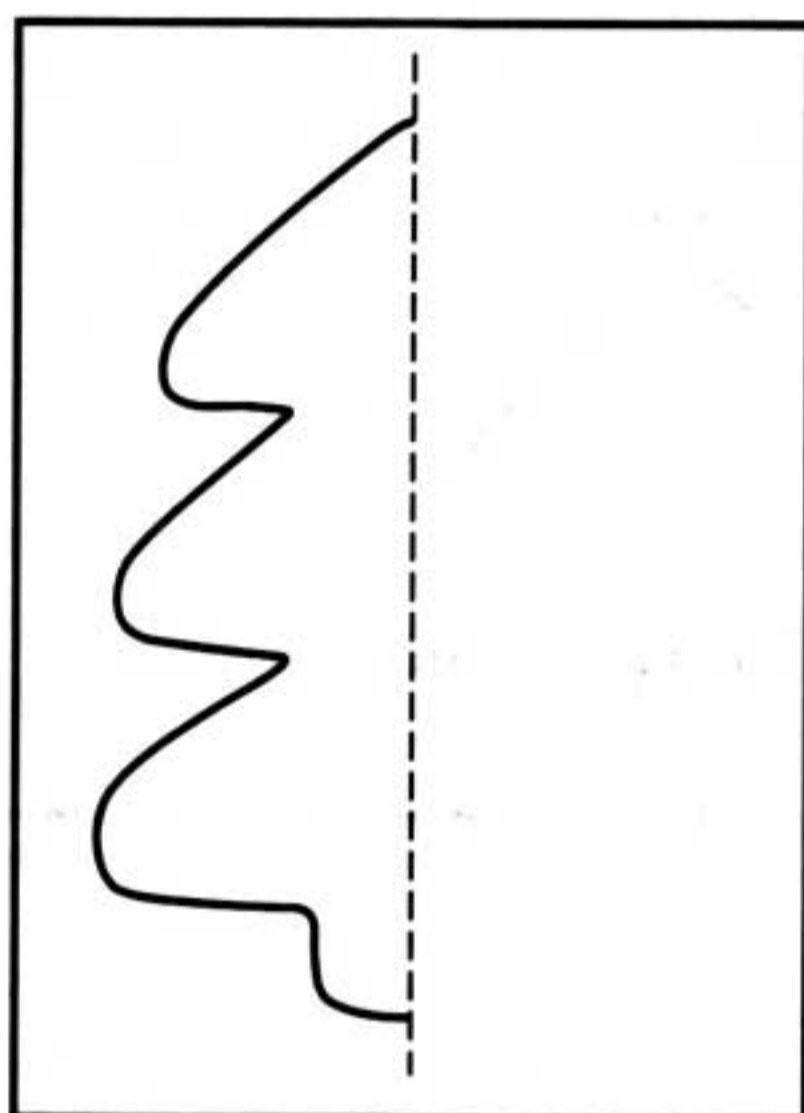

14

Дорисуй фигуры по образцу.

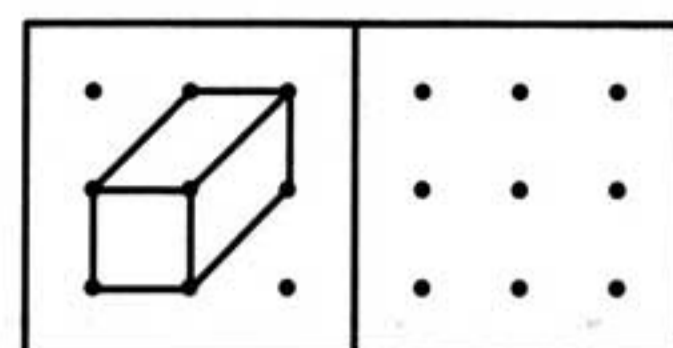
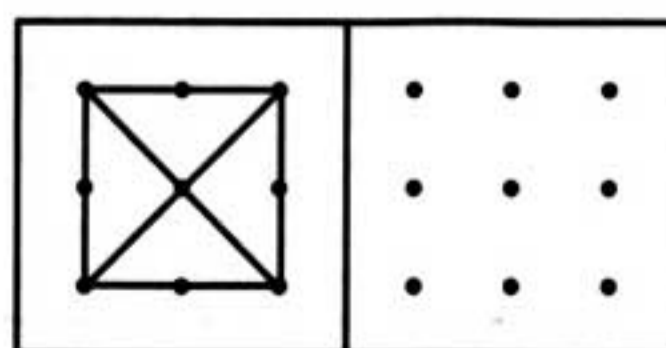
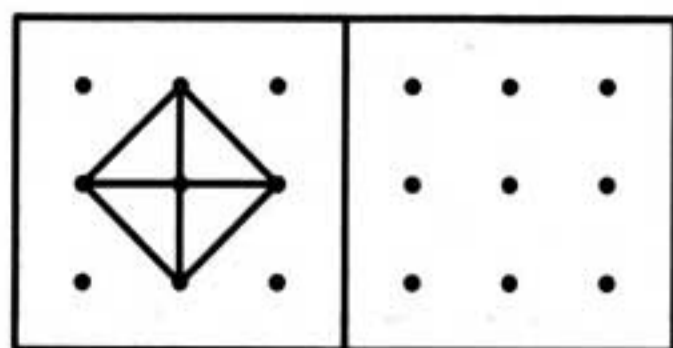

15 Дорисуй фигуры по образцу.

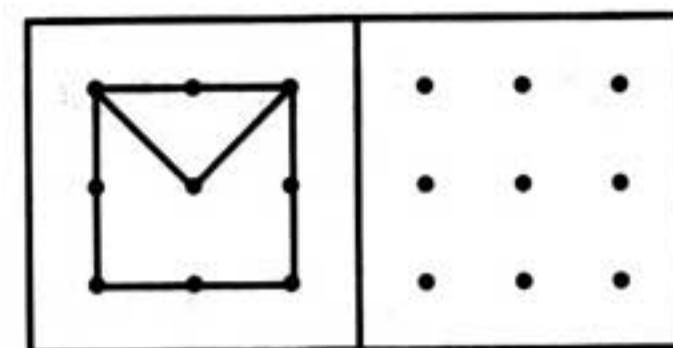
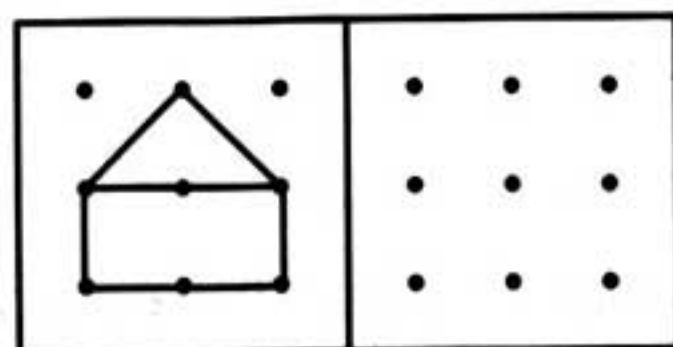
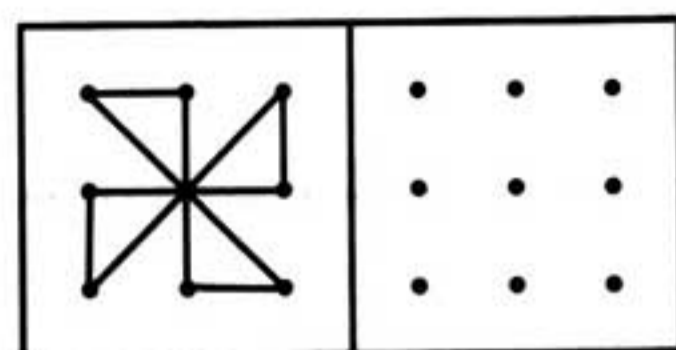
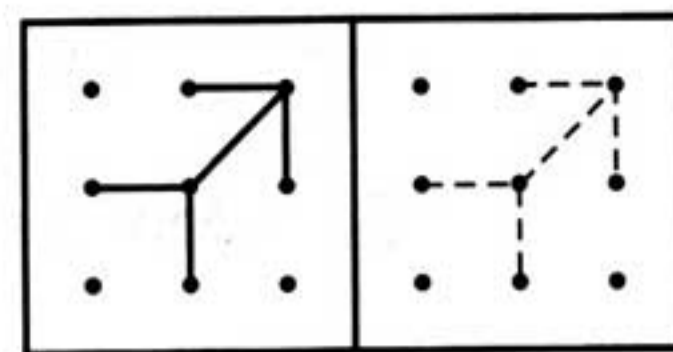
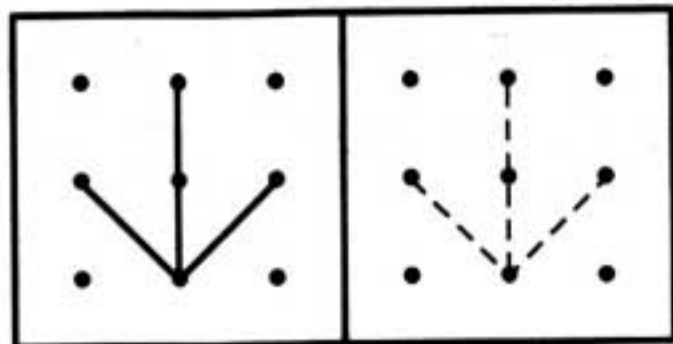
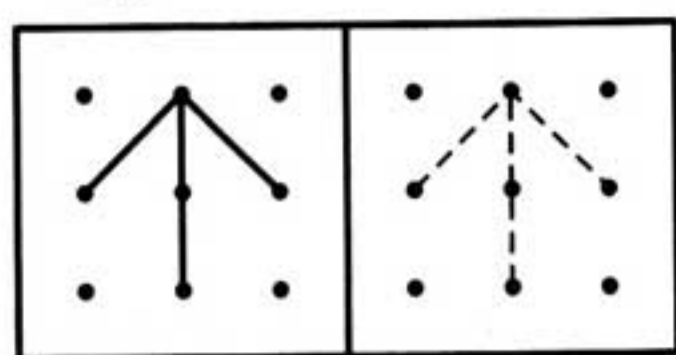

16* Справа повтори рисунок.

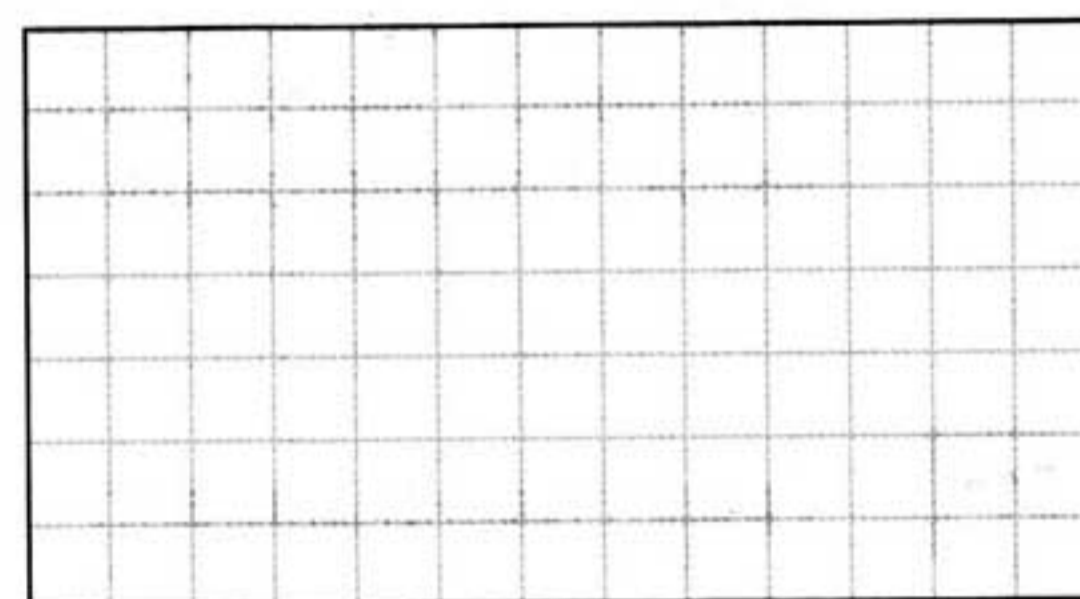
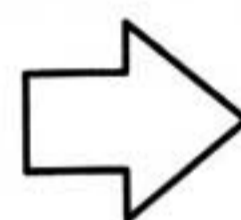
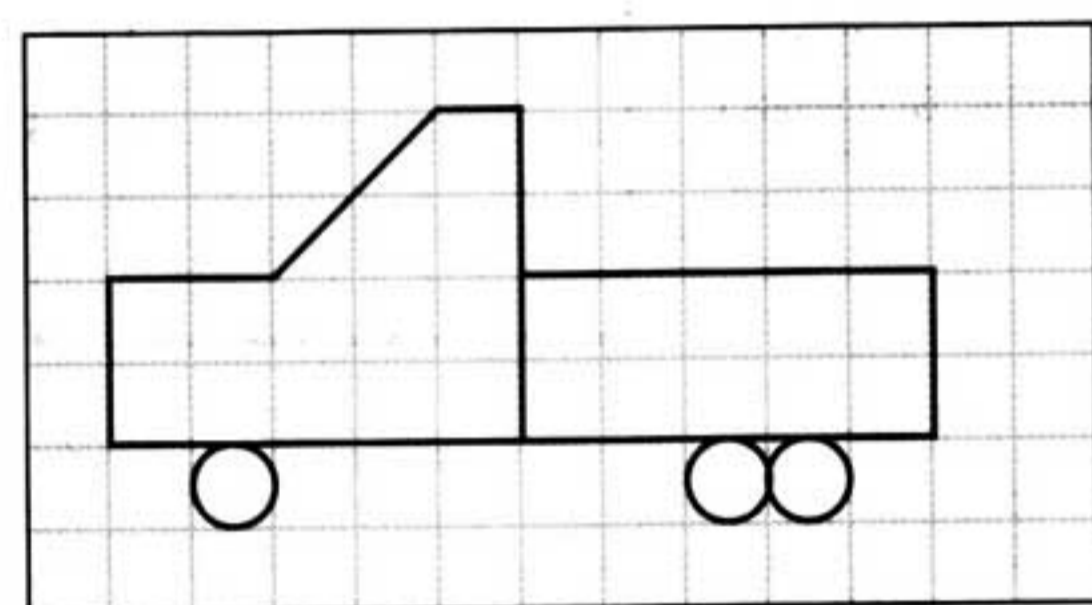
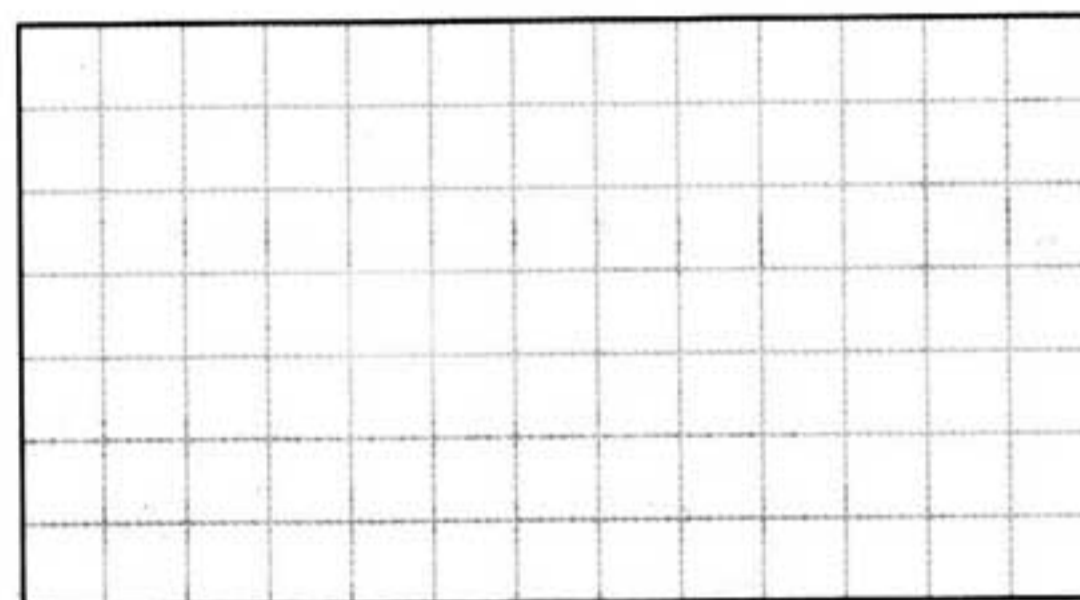
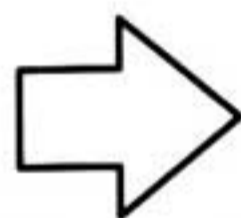
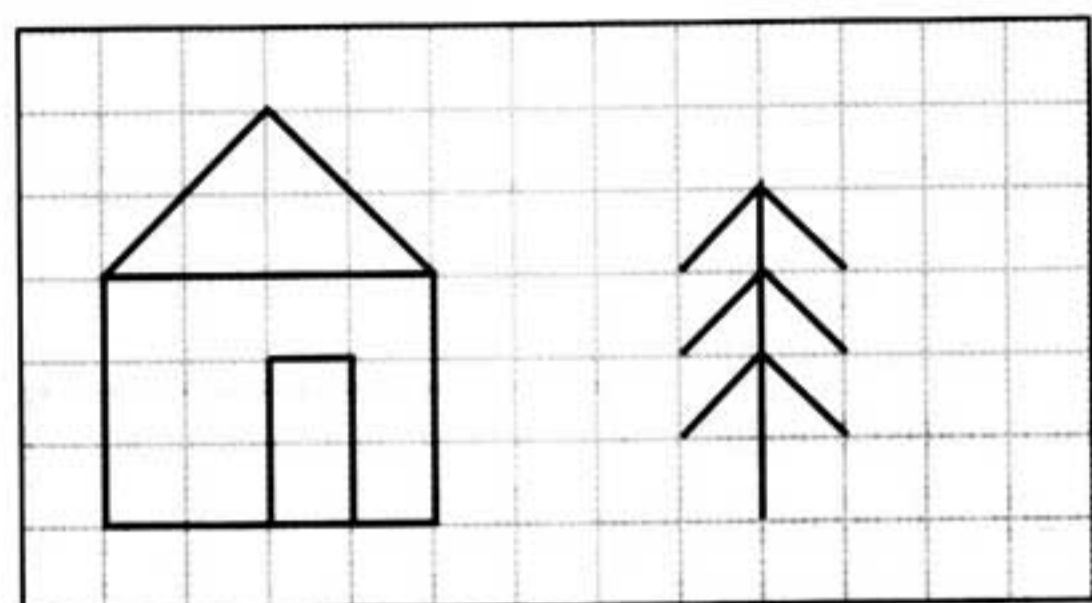

17 По пунктиру обведи животных и назови их.

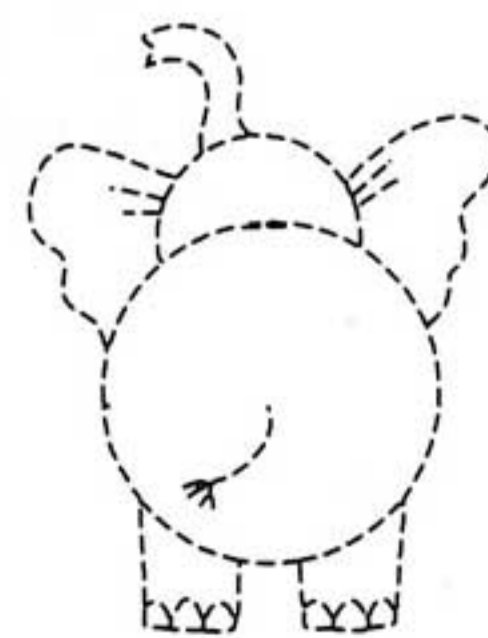
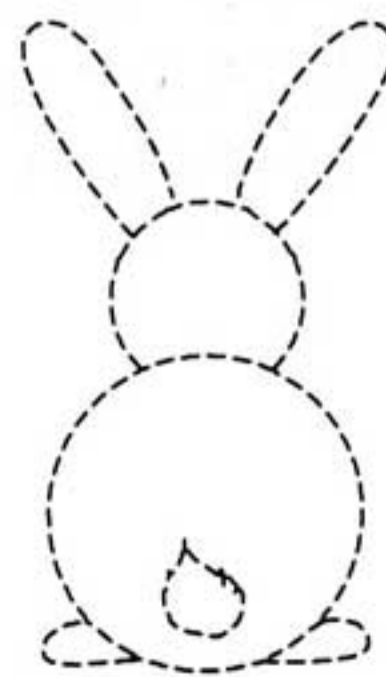
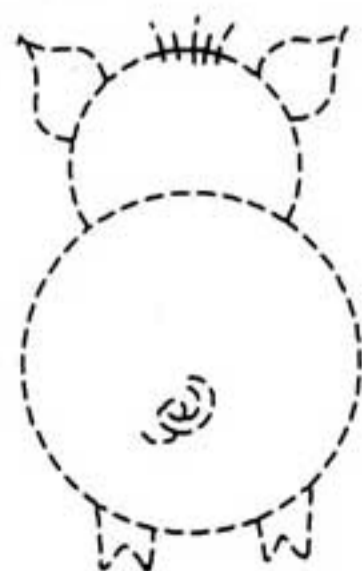
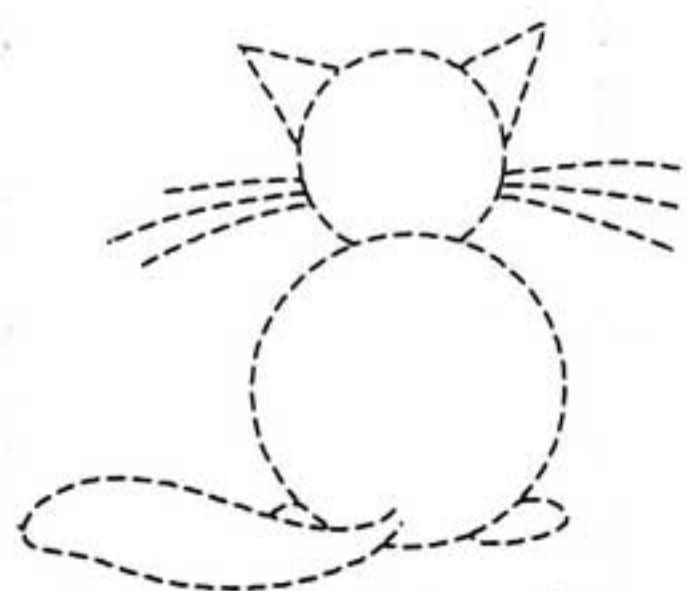

18*

Графический диктант.

3 клеточки вправо, 1 по диагонали влево вниз, 1 влево, 1 по диагонали влево вверх, 2 вниз, 3 вправо, 2 вверх.

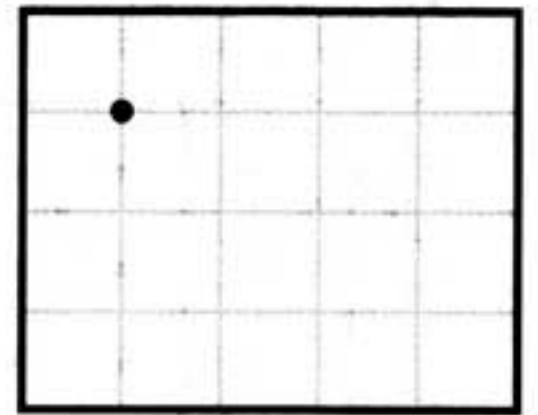

19*

Графический диктант.

1 клеточка по диагонали вправо вниз, 2 вправо, 1 по диагонали вправо вверх, 2 влево, 2 вверх, 2 по диагонали влево вниз, 2 вправо.

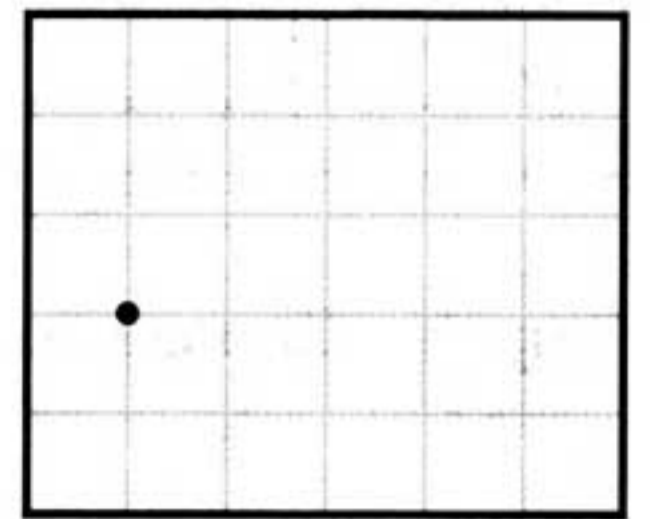

20*

Графический диктант.

1 клеточка по диагонали влево вниз, 1 по диагонали вправо вниз, 2 влево, 1 вниз, 1 вправо, 1 вниз, 1 по диагонали влево вниз, 1 вправо, 1 по диагонали вправо вверх, 1 по диагонали вправо вниз, 1 вправо, 1 по диагонали влево вверх, 1 вверх, 1 вправо, 1 вверх, 2 влево, 1 по диагонали вправо вверх, 1 по диагонали влево вверх.

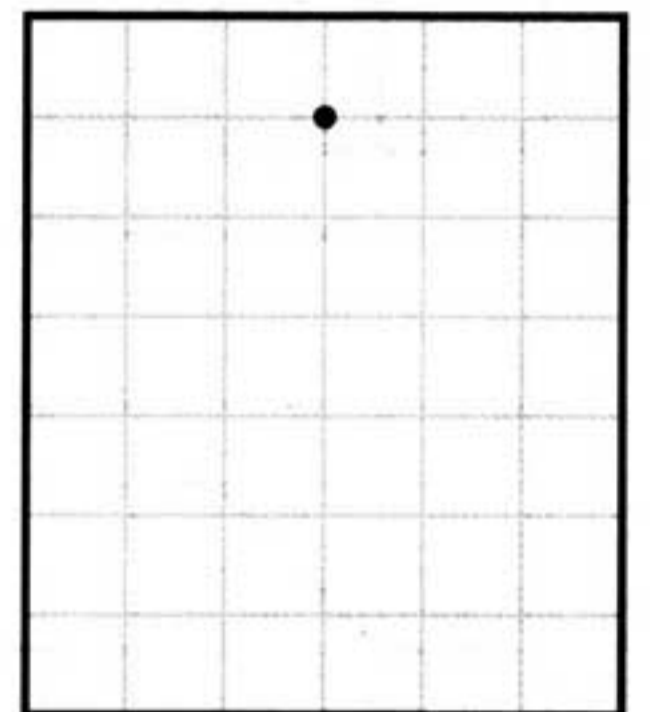

21*

Графический диктант.

1 клеточка по диагонали влево вниз, 5 вниз, 1 по диагонали влево вниз, 1 вниз, 1 по диагонали вправо вверх, 1 вниз, 1 по диагонали вправо вверх, 1 по диагонали вправо вниз, 1 вверх, 1 по диагонали вправо вниз, 1 вверх, 1 по диагонали влево вверх, 5 вверх, 1 по диагонали влево вверх.

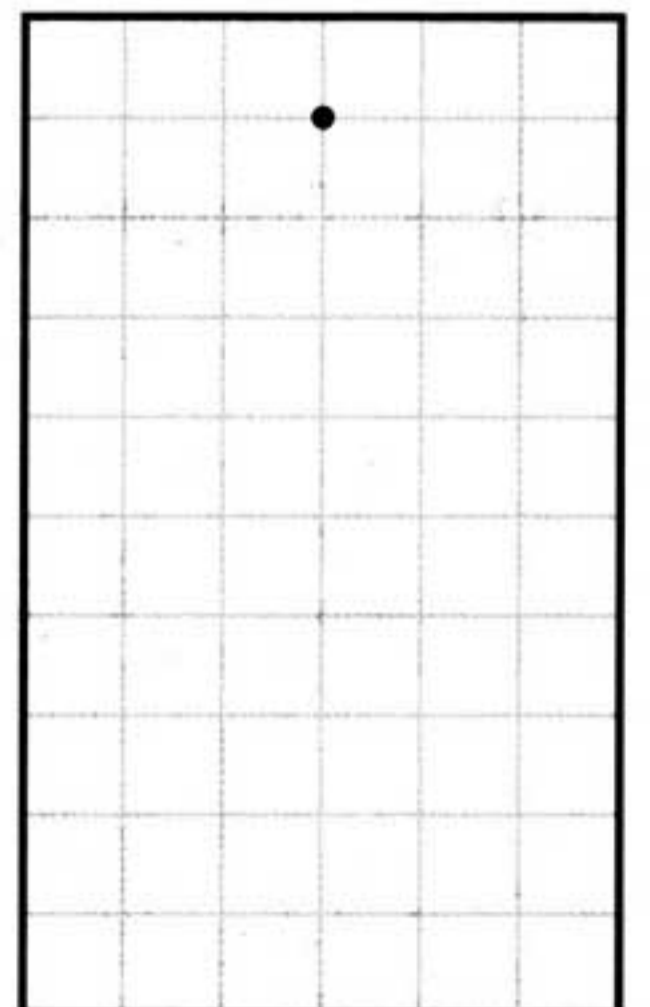

22

Обведи рисунок по пунктиру, стараясь не отрывать карандаша от бумаги. Начинай вести линию от точки.

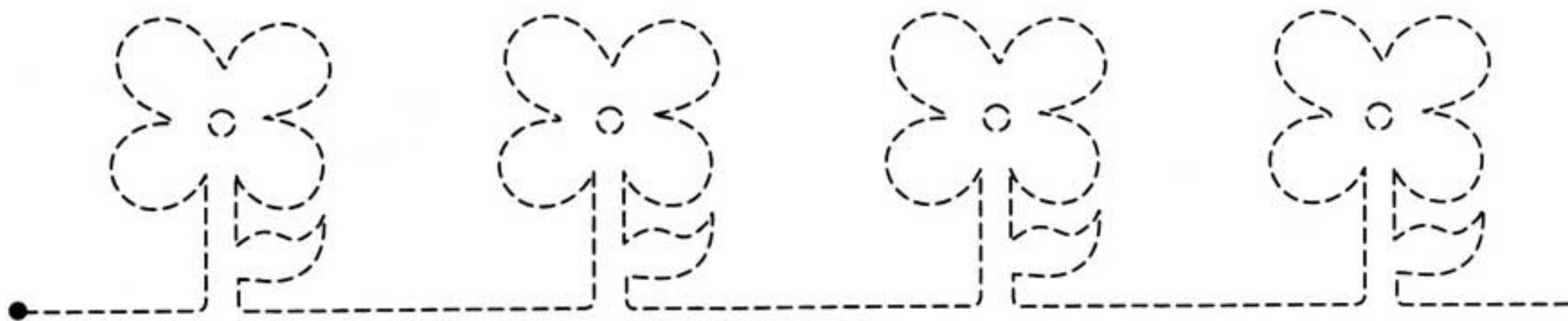

23

Обведи рисунок по пунктиру, стараясь не отрывать карандаша от бумаги. Начинай вести линию от точки.

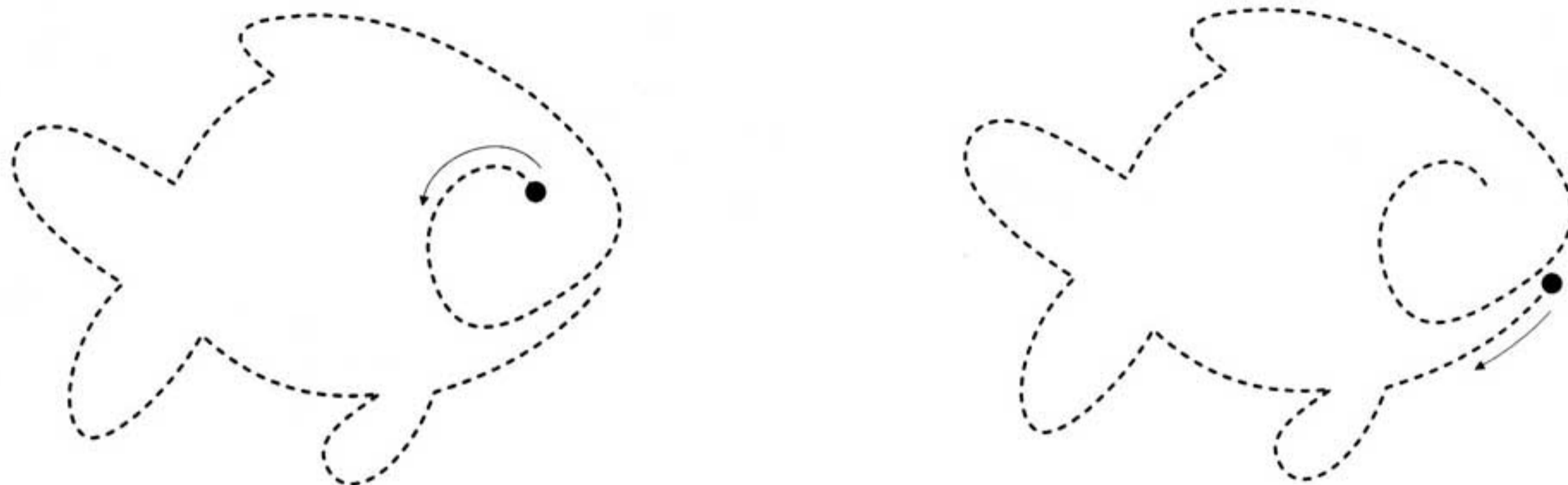

24

Обведи рисунок по пунктиру, стараясь не отрывать карандаша от бумаги. Начинай вести линию от точки.

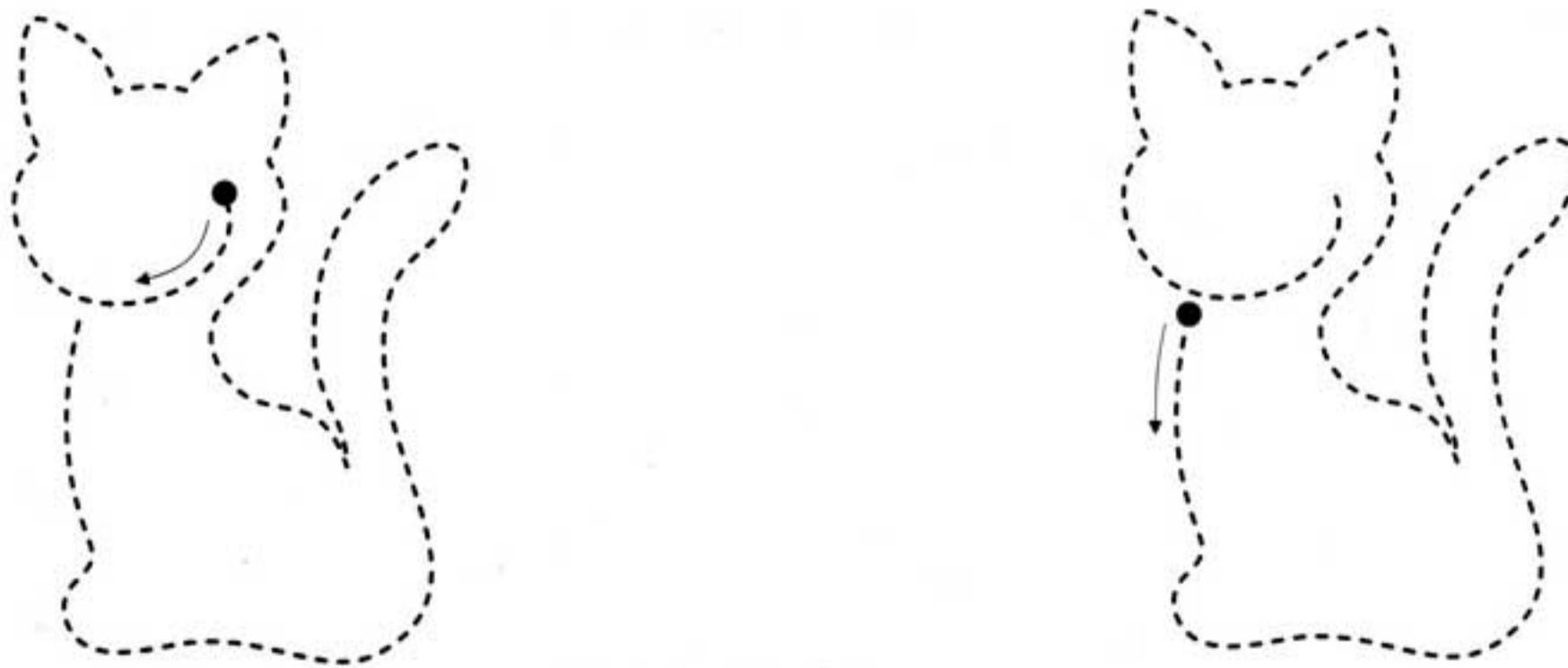

25

Обведи рисунок по пунктиру, стараясь не отрывать карандаша от бумаги. Начинай вести линию от точки.

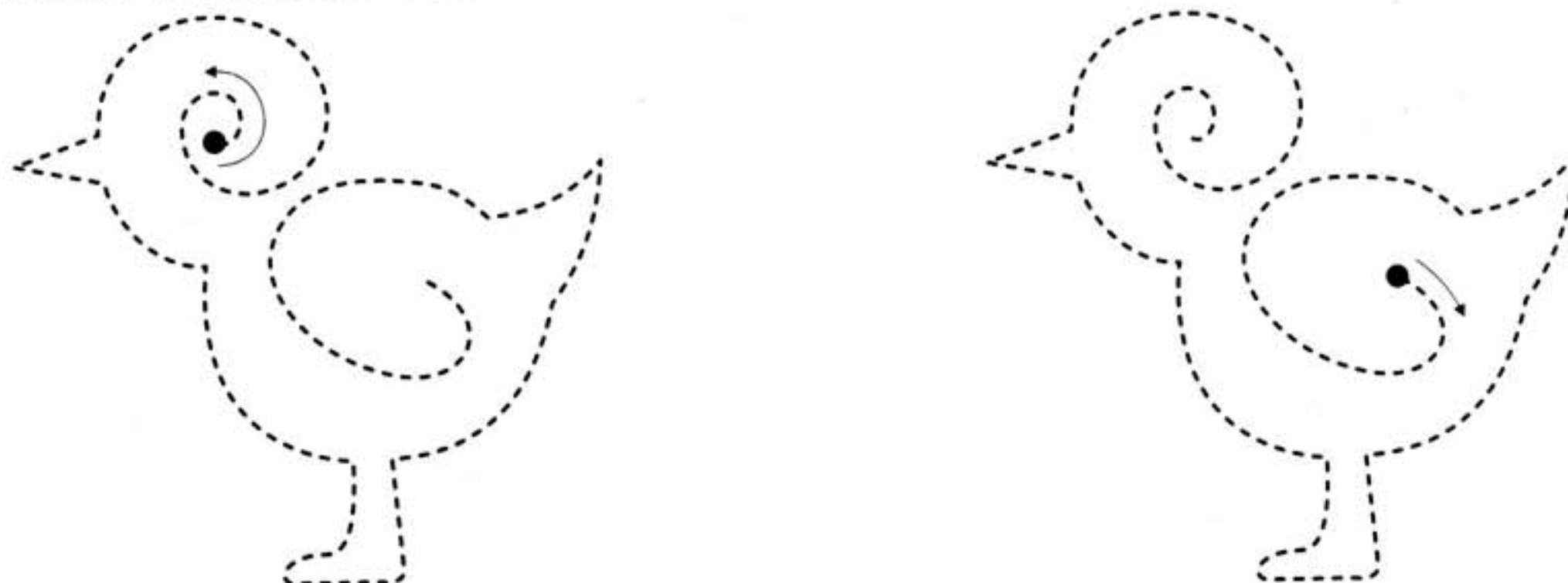

Обведи картинки и заштрихуй по пунктиру.

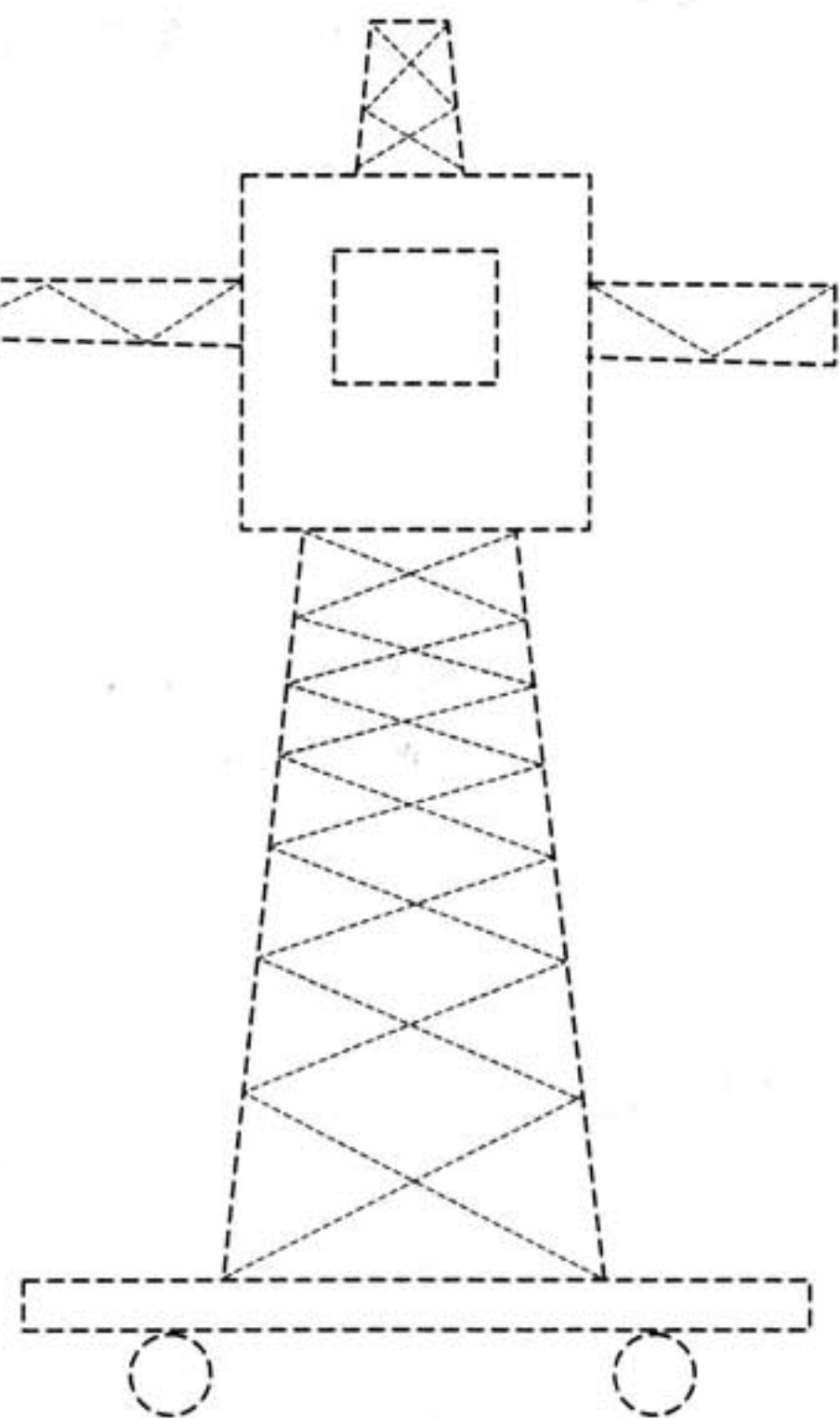
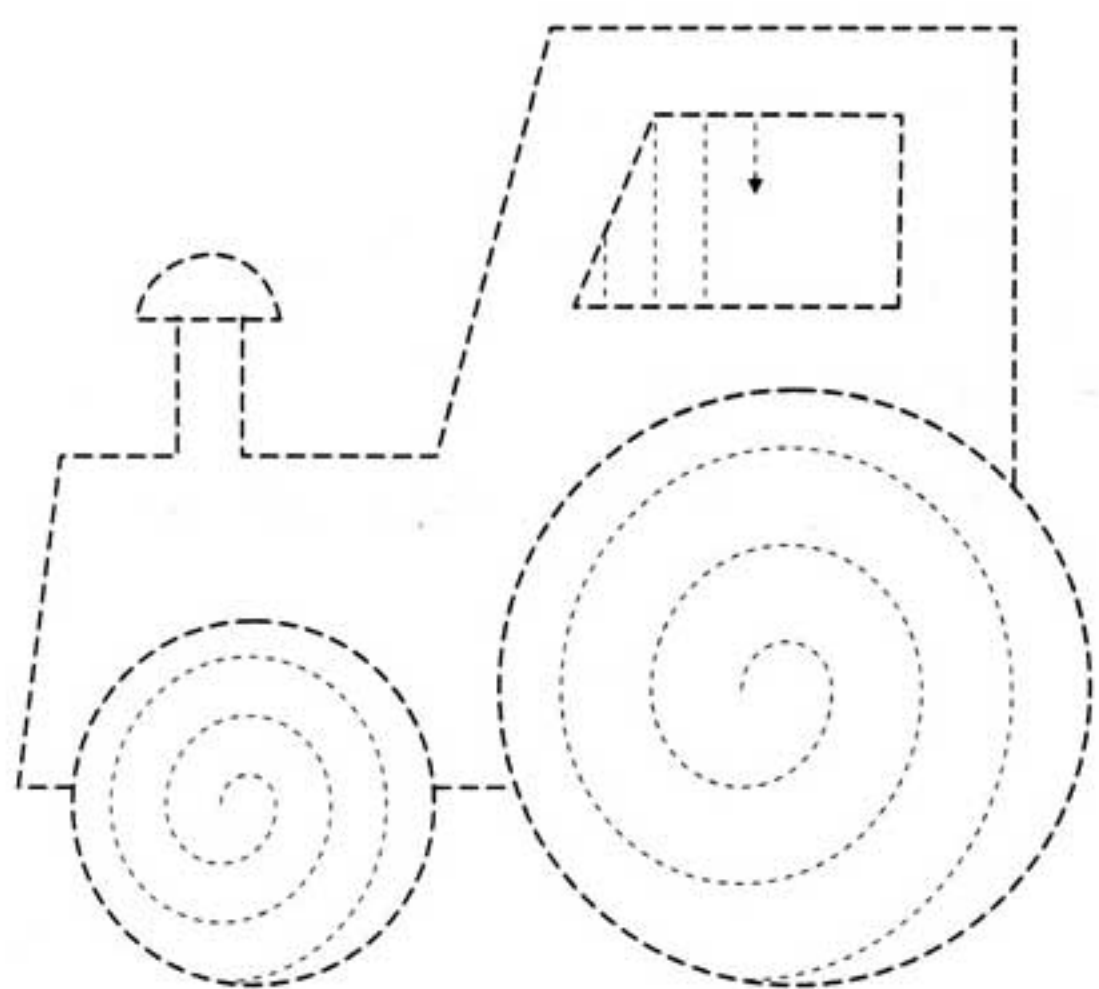

Обведи рисунок и заштрихуй по пунктиру цветными карандашами.

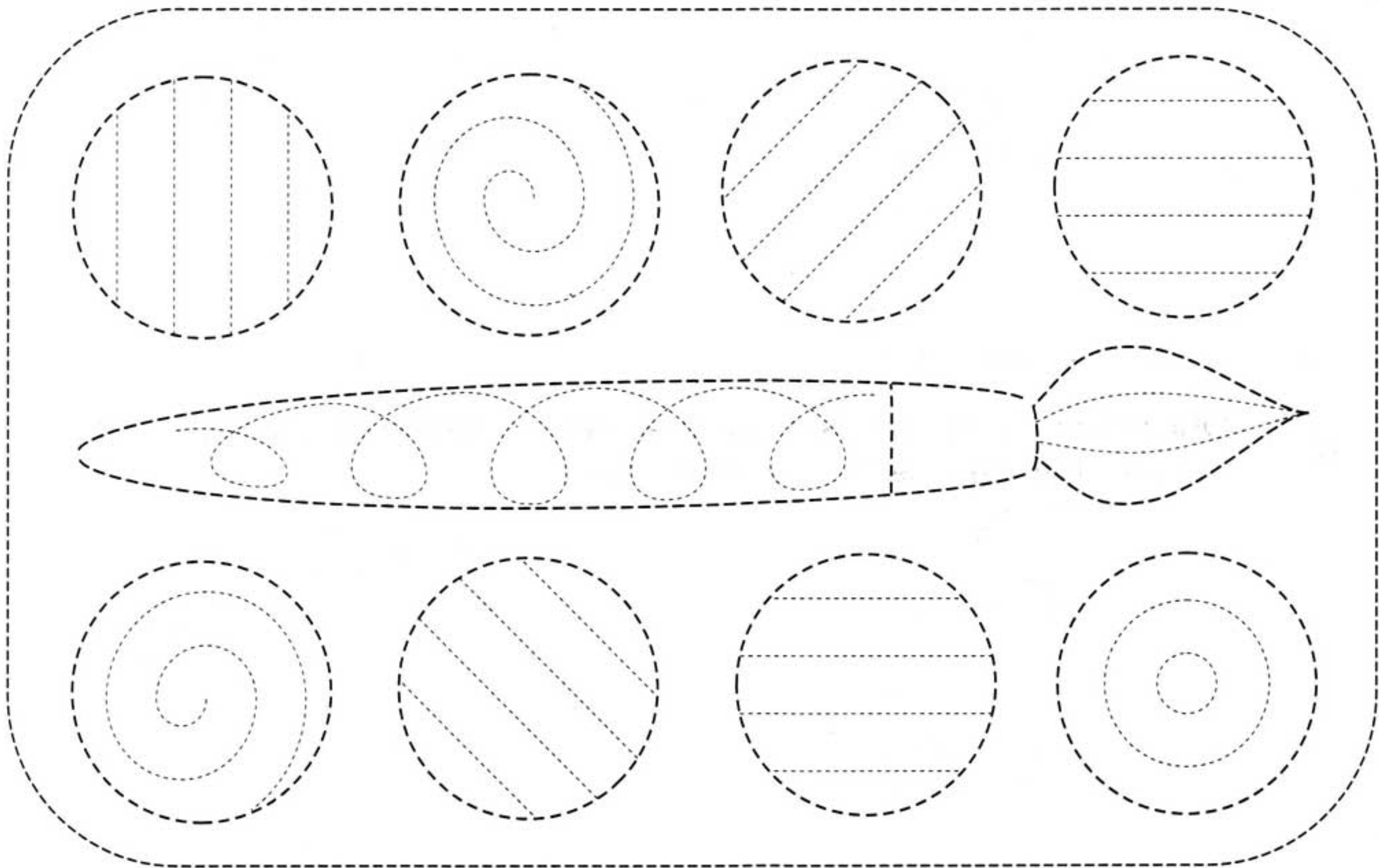

28

Обведи и дорисуй матрешек так, чтобы они стали одинаковыми.

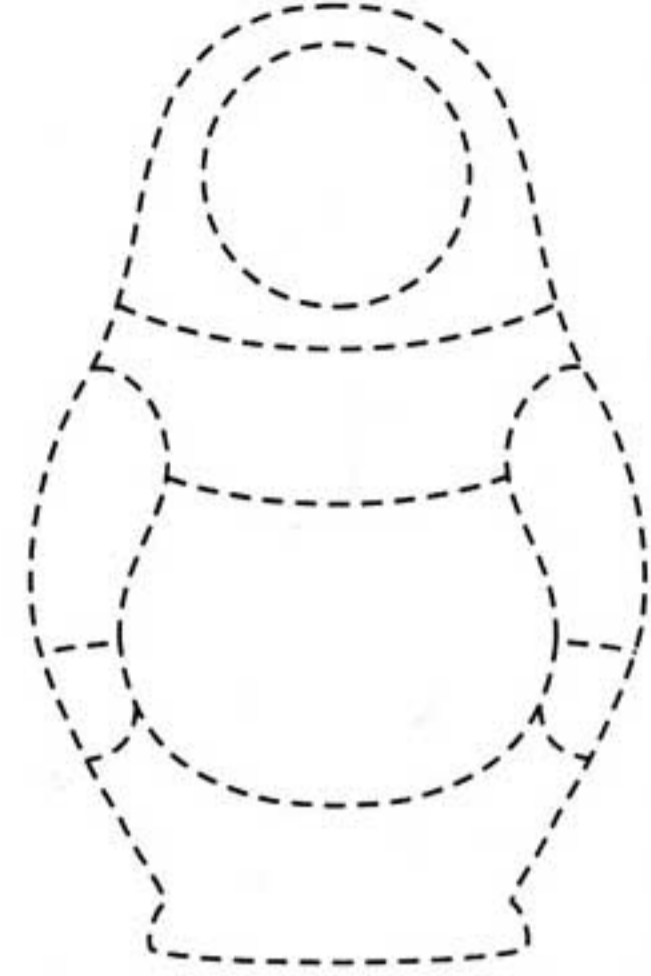
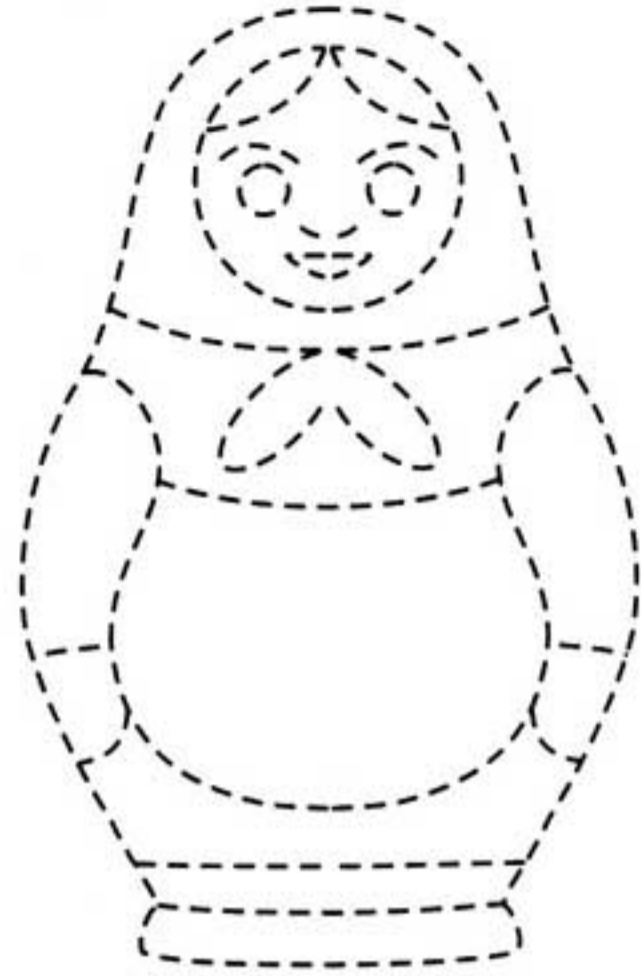
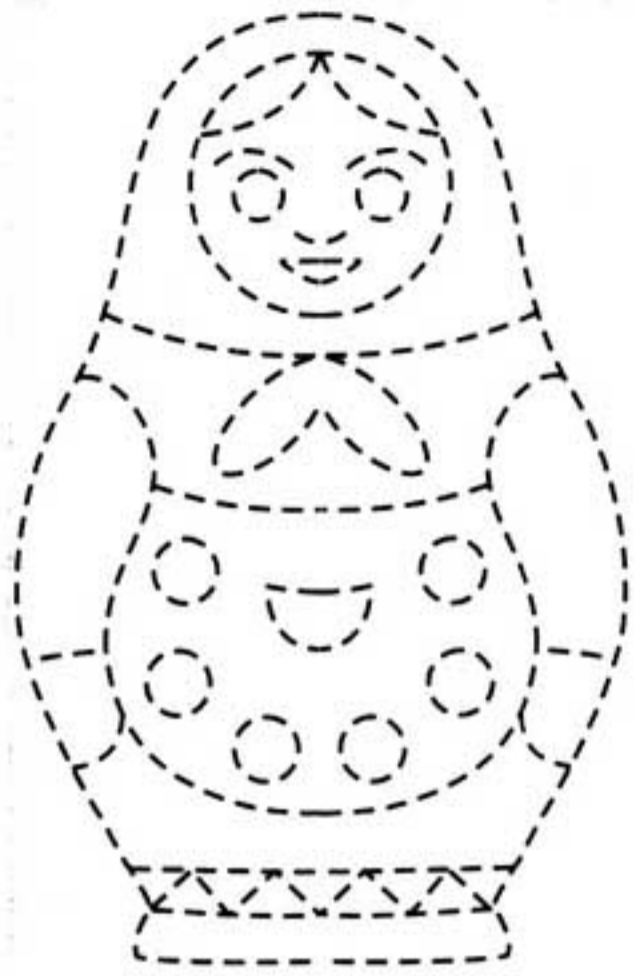

29

Обведи и дорисуй барабаны так, чтобы они стали одинаковыми.

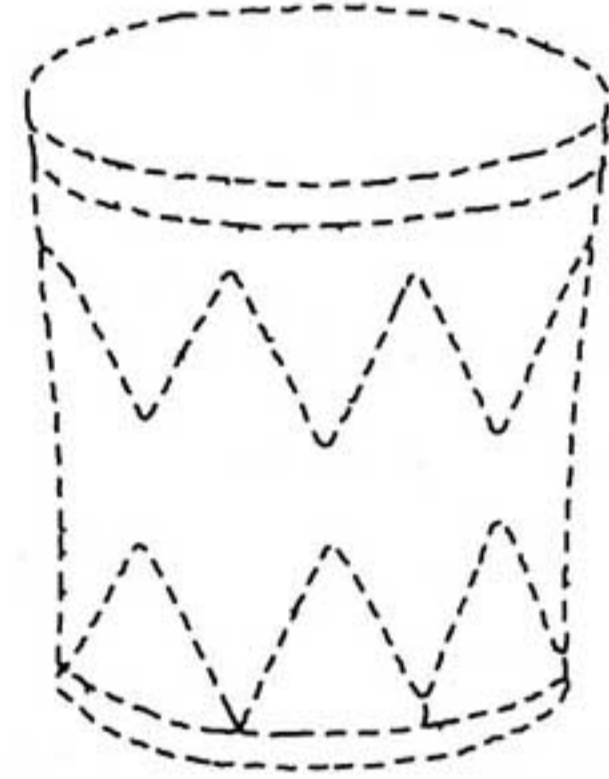
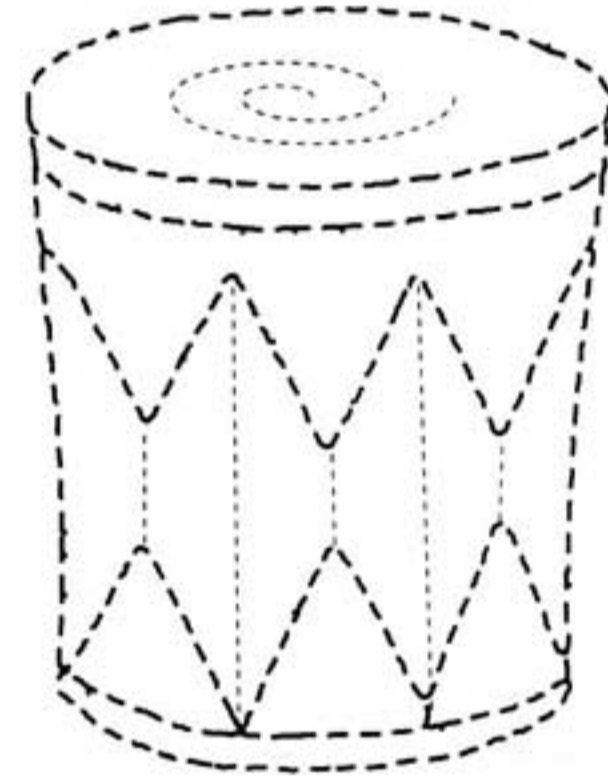
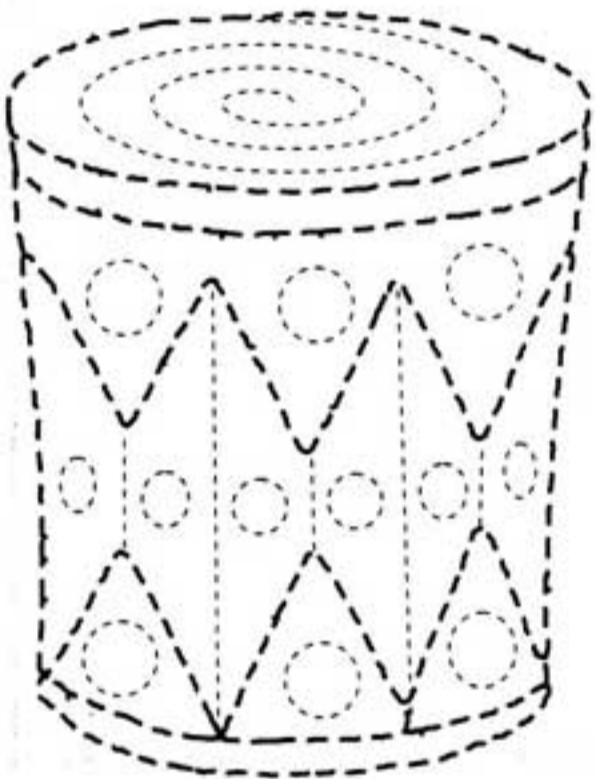

30

Обведи и дорисуй чайники так, чтобы они стали одинаковыми.

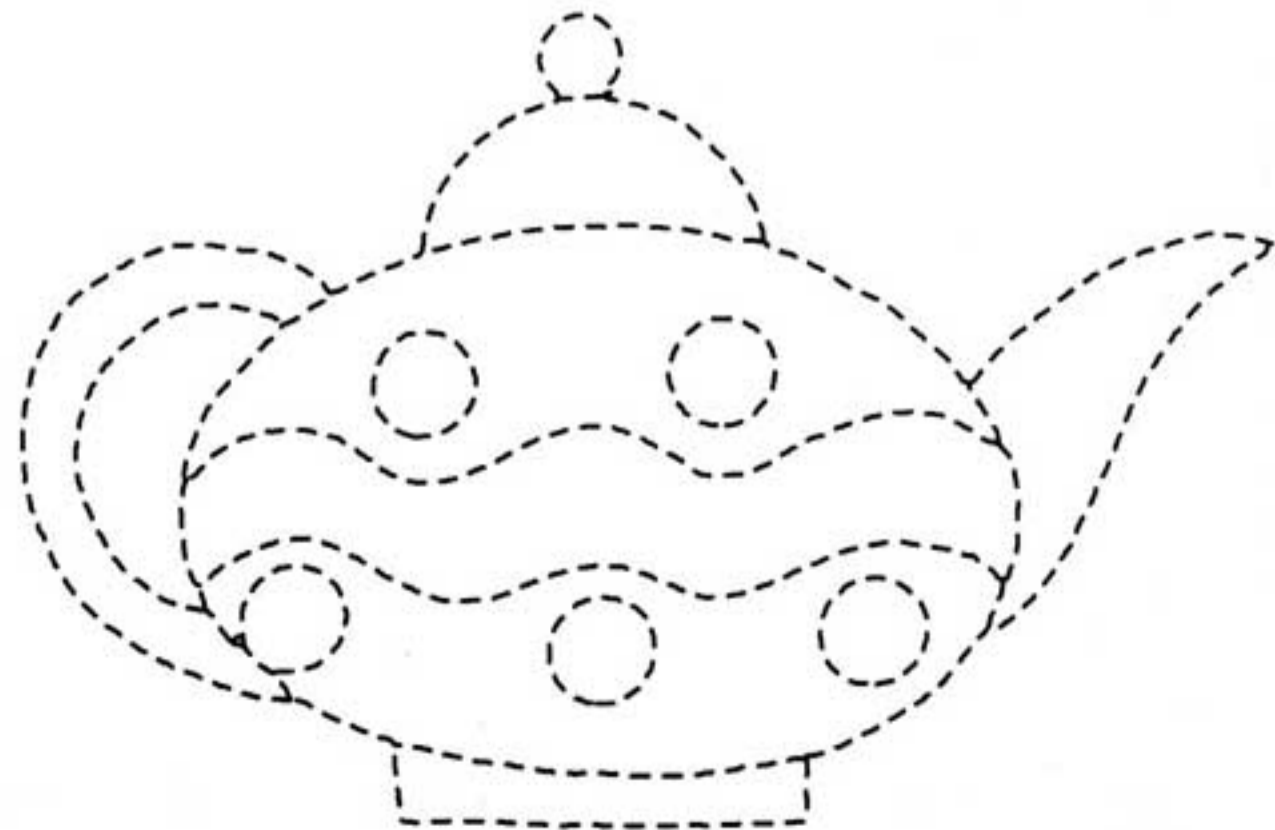
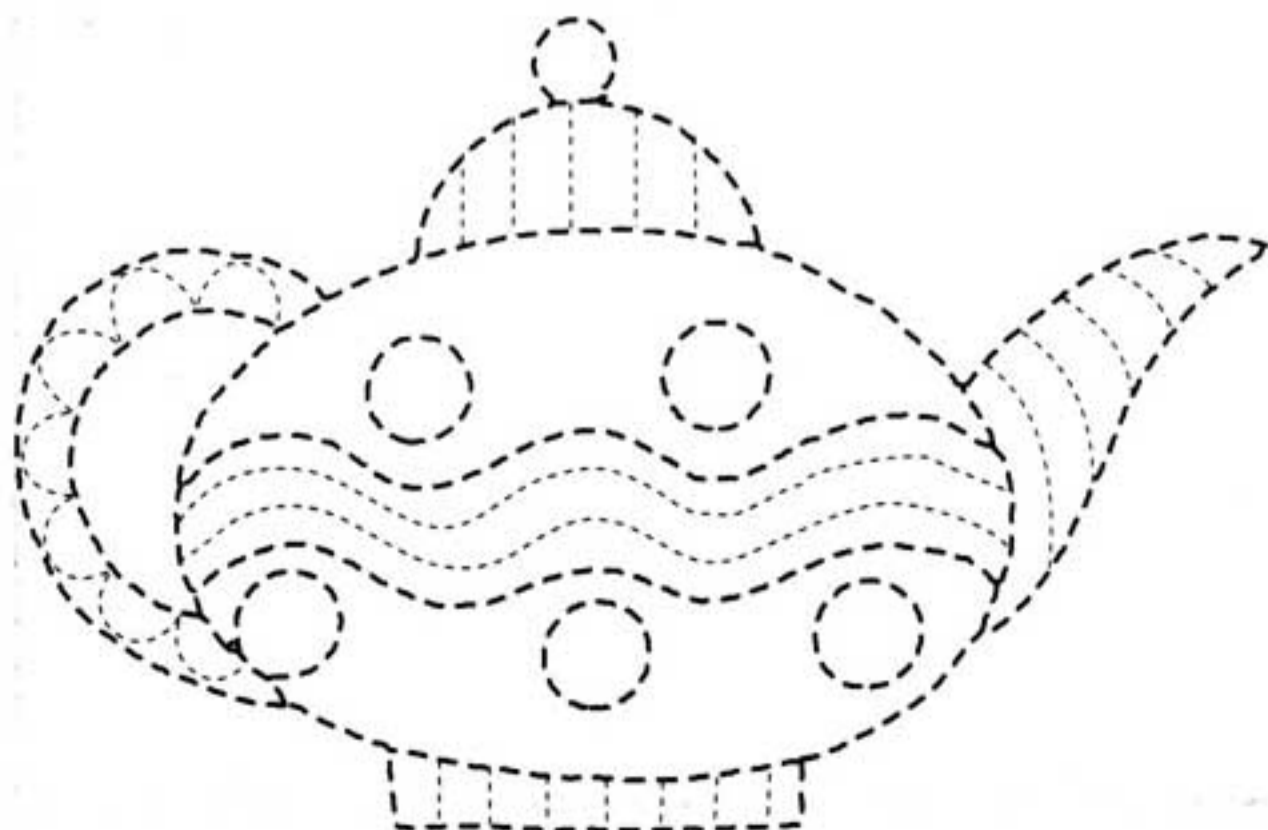

МЕЛКАЯ
МОТОРИКА

31 Продолжи узоры в соответствии с образцом.

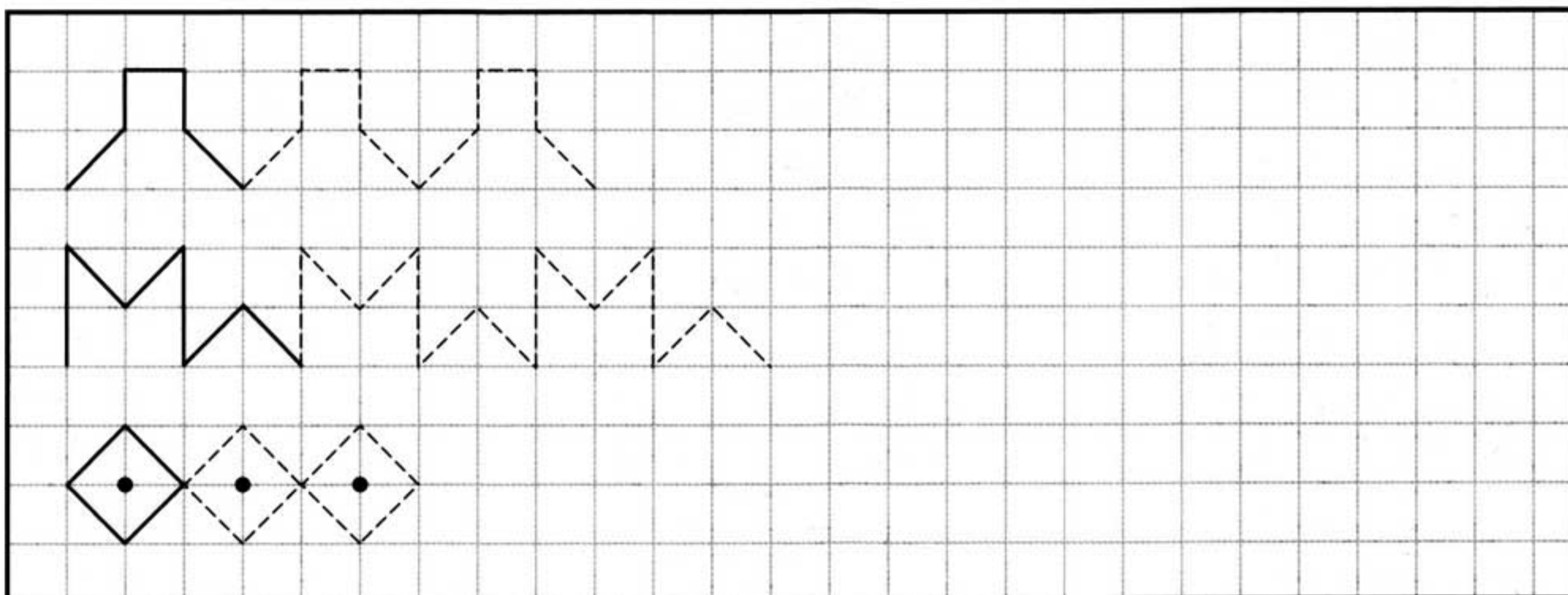

32 Продолжи узоры в соответствии с образцом.

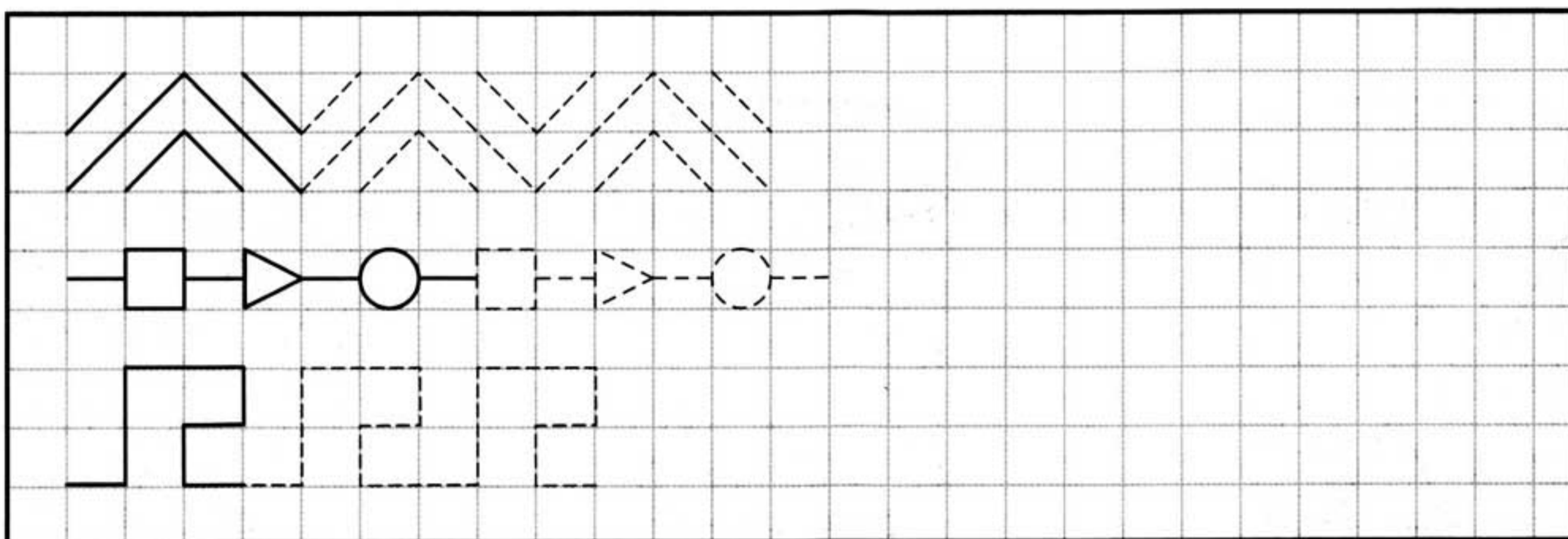

33 Продолжи узоры в соответствии с образцом.

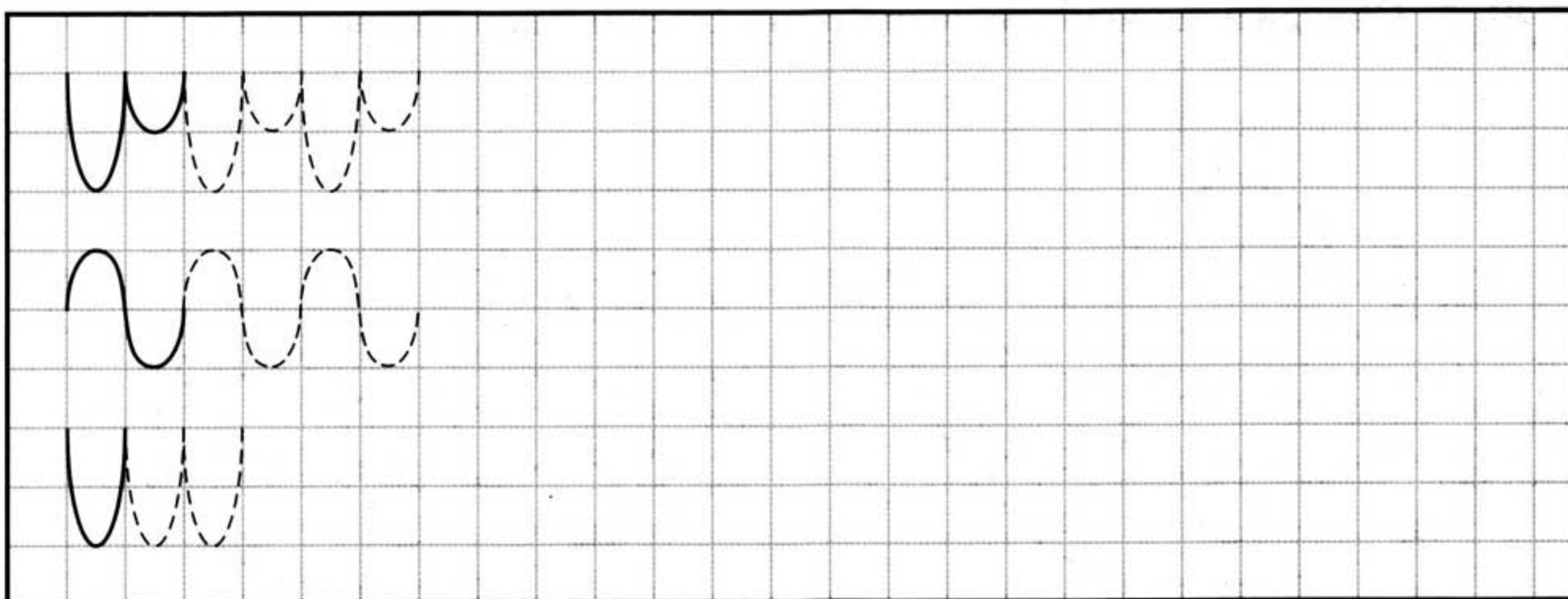

34* Продолжи рисовать по клеточкам.

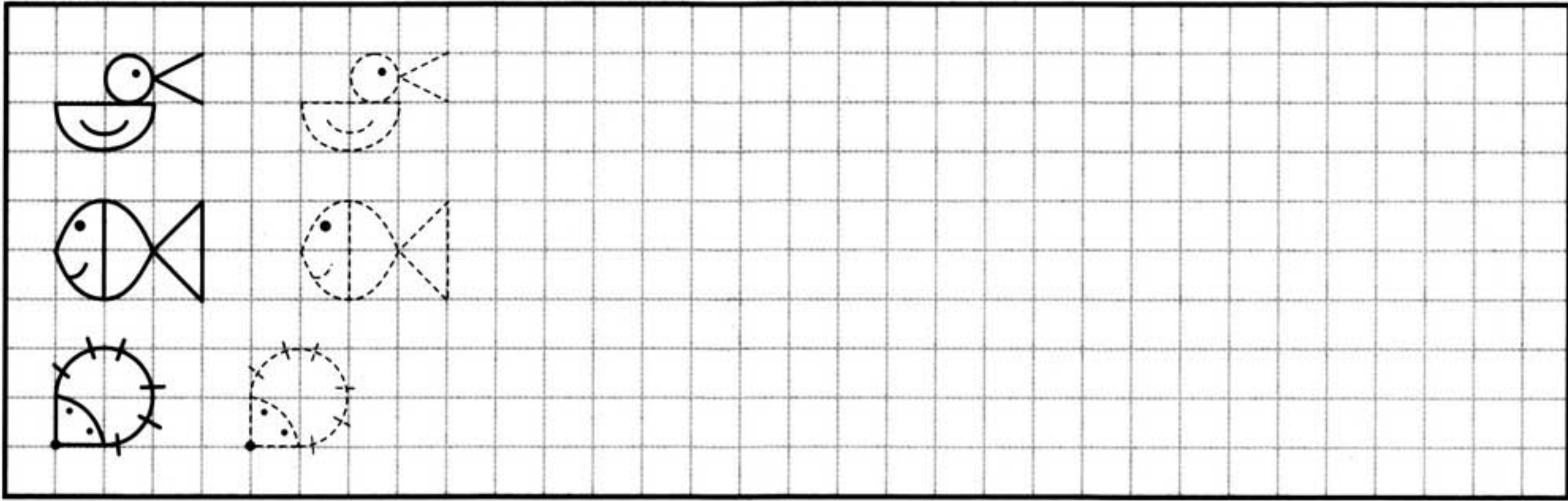

35* Продолжи рисовать по клеточкам.

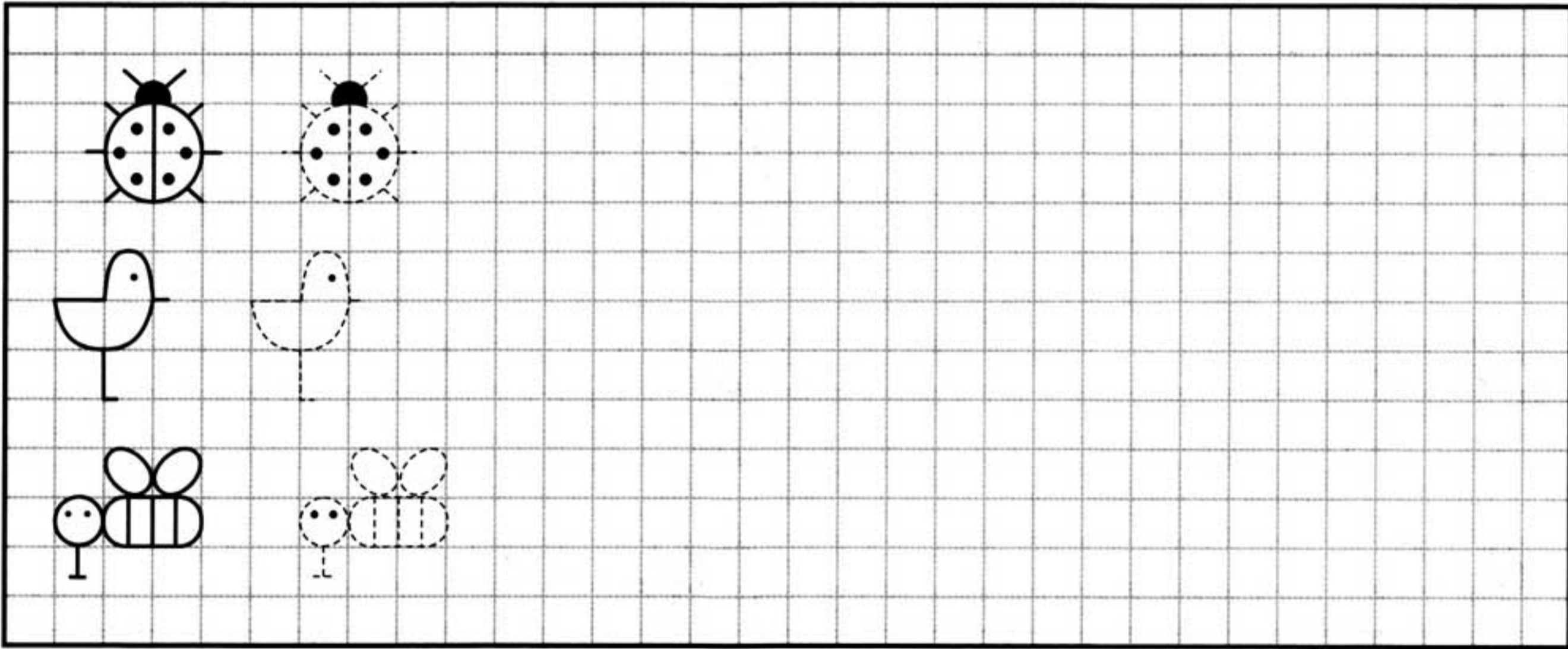

36* Продолжи рисовать по клеточкам.

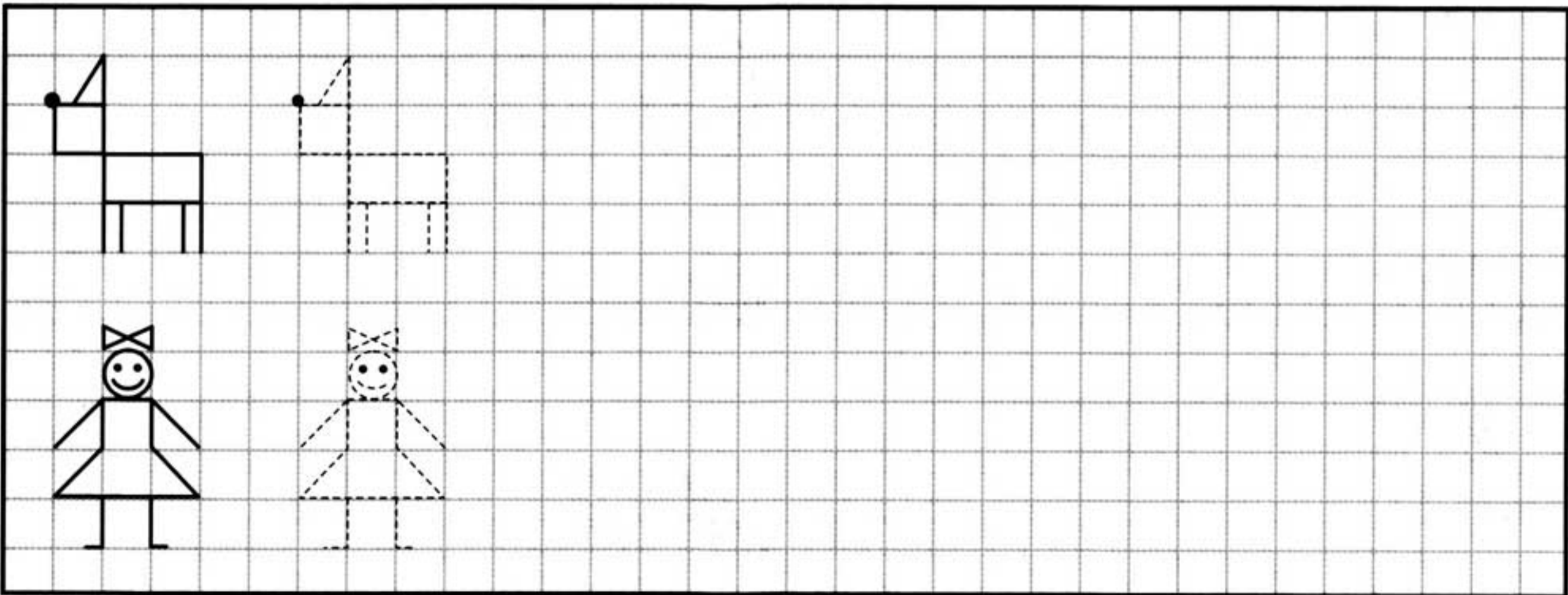

МЕЛКАЯ
МОТОРИКА

37* Напиши по образцу.

38* Напиши по образцу.

39* Напиши по образцу.

43*

Напиши под рисунками названия предметов печатными буквами.

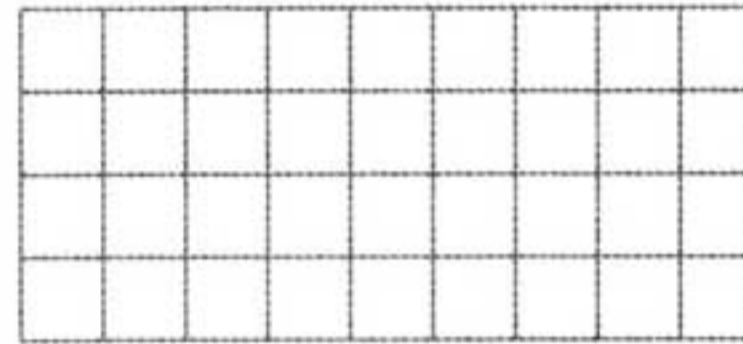
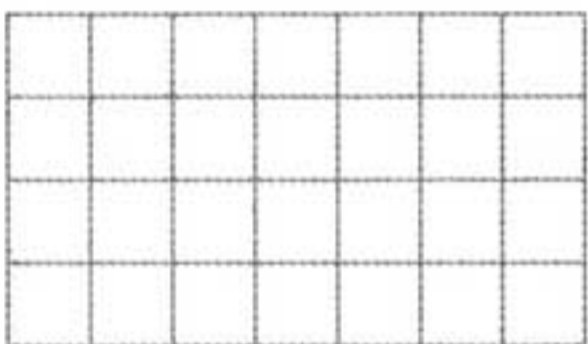
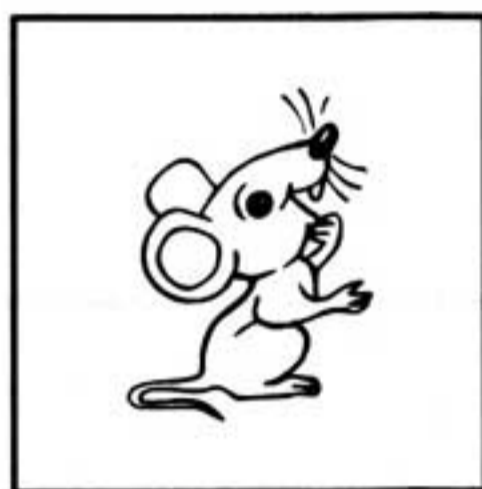
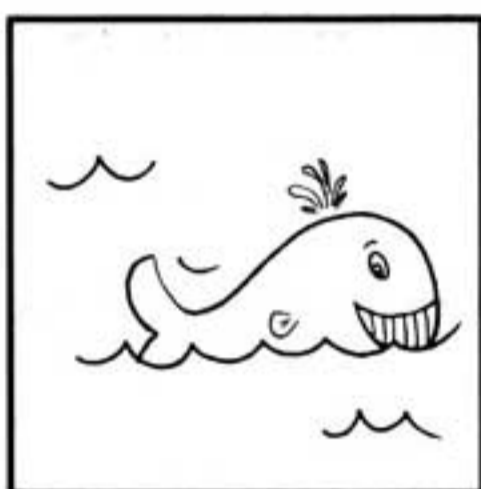
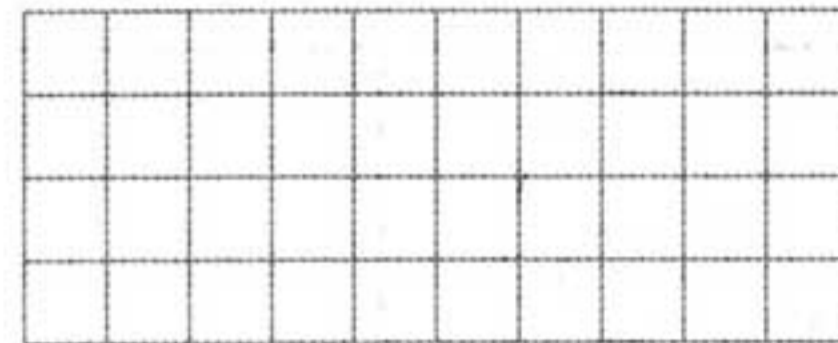
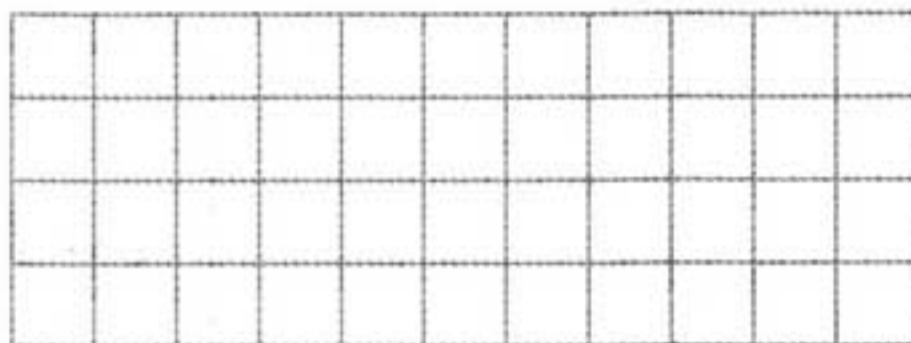
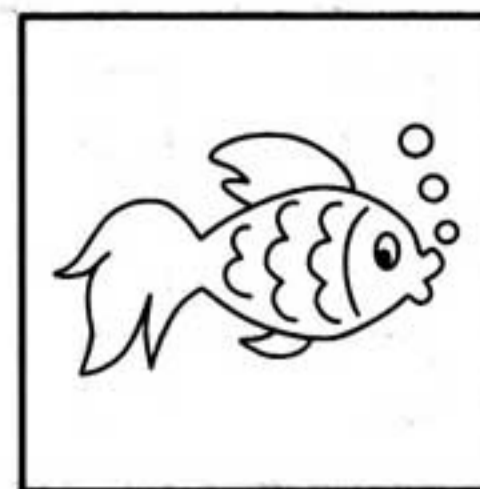
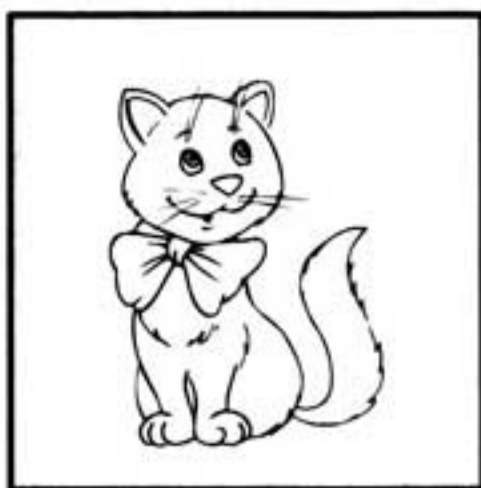

44**

По образцу напиши предложения печатными буквами.

Я УМЕЮ ПИСАТЬ.

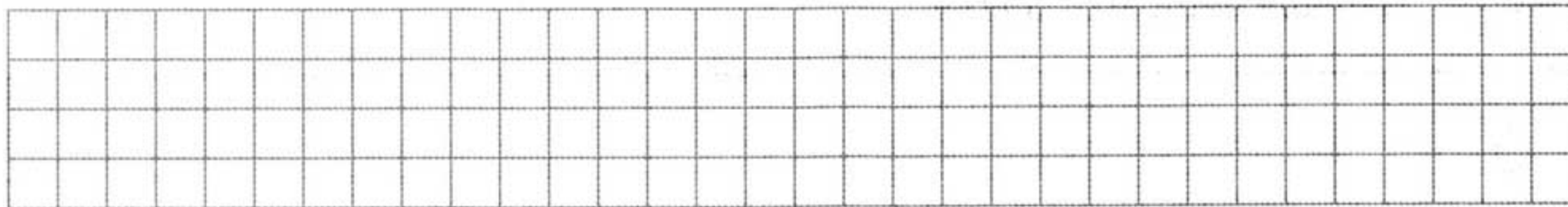

Я ЖИВУ В УКРАИНЕ.



РАЗВИТИЕ РЕЧИ

В соответствии с действующими программами обучения и воспитания детей в дошкольных учебных учреждениях, шестилетний ребенок должен иметь такие знания и навыки:

1. Понимать и употреблять слова, обозначающие названия предметов, признаки предметов и действий, связанных с темами: «Я сам», «Семья», «Семейные отношения», «Морально-этические отношения между людьми», «Народные изделия», «Украинские наряды и традиции», «Дорожное движение», «Приглашаем в гости», «Спорт», «Профессии», «Детский сад», «Культура», «Люди», «Быт, мебель, одежда, обувь», «Наша Украина».
2. Самостоятельно подбирать антонимы, синонимы, сравнения, родственные слова.
3. Уметь отличать на слух и правильно произносить звуки родной речи.
4. Вести диалог на предложенные темы, используя традиционные обороты речи.
5. Самостоятельно, полно, последовательно и логично составлять рассказы из 7—10 предложений, опираясь на картинки или по памяти.
6. Свободно и близко к тексту пересказывать небольшие литературные произведения (полностью, по частям, выборочно).
7. Употреблять в разговоре простые и сложные предложения, прямую и косвенную речь, образные слова, эпитеты, сравнения.
8. Составлять предложения и словосочетания из предложенных слов. Иметь представление о вопросительных, повествовательных и восклицательных предложениях. Выполнять различные упражнения на словообразование.
9. Объяснять смысл поговорок и фразеологизмов.
10. Отвечать на вопросы по содержанию сказки, фильма, картины и т. д.
11. Повторять скороговорки, отгадывать загадки, знать и выразительно рассказывать несколько стихотворений.
12. Знать этические нормы общения.
13. Активный словарь ребенка должен насчитывать до 5000 слов.

1

Назови предметы, изображенные на каждом из рисунков. Расскажи, что можно сделать при помощи каждого из них. Как одним словом можно назвать эти предметы? Какие еще предметы и приспособления помогают нам в хозяйстве?

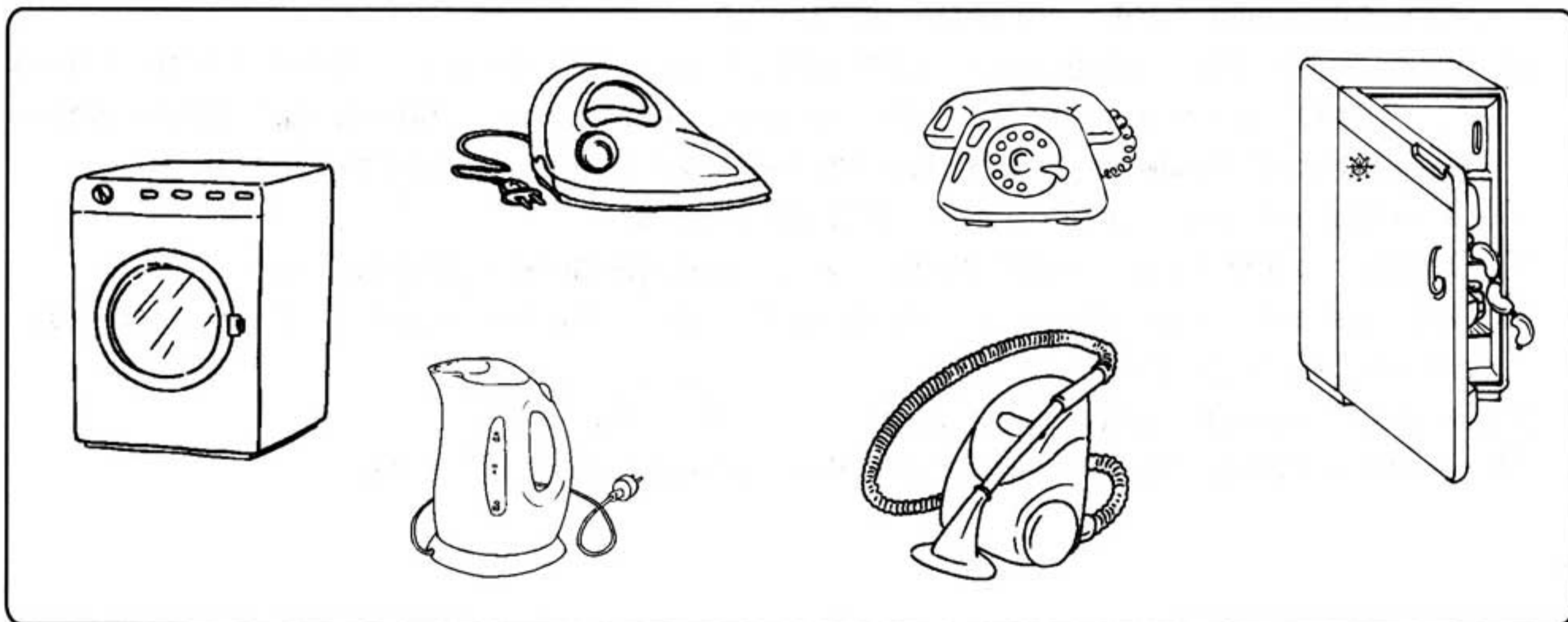
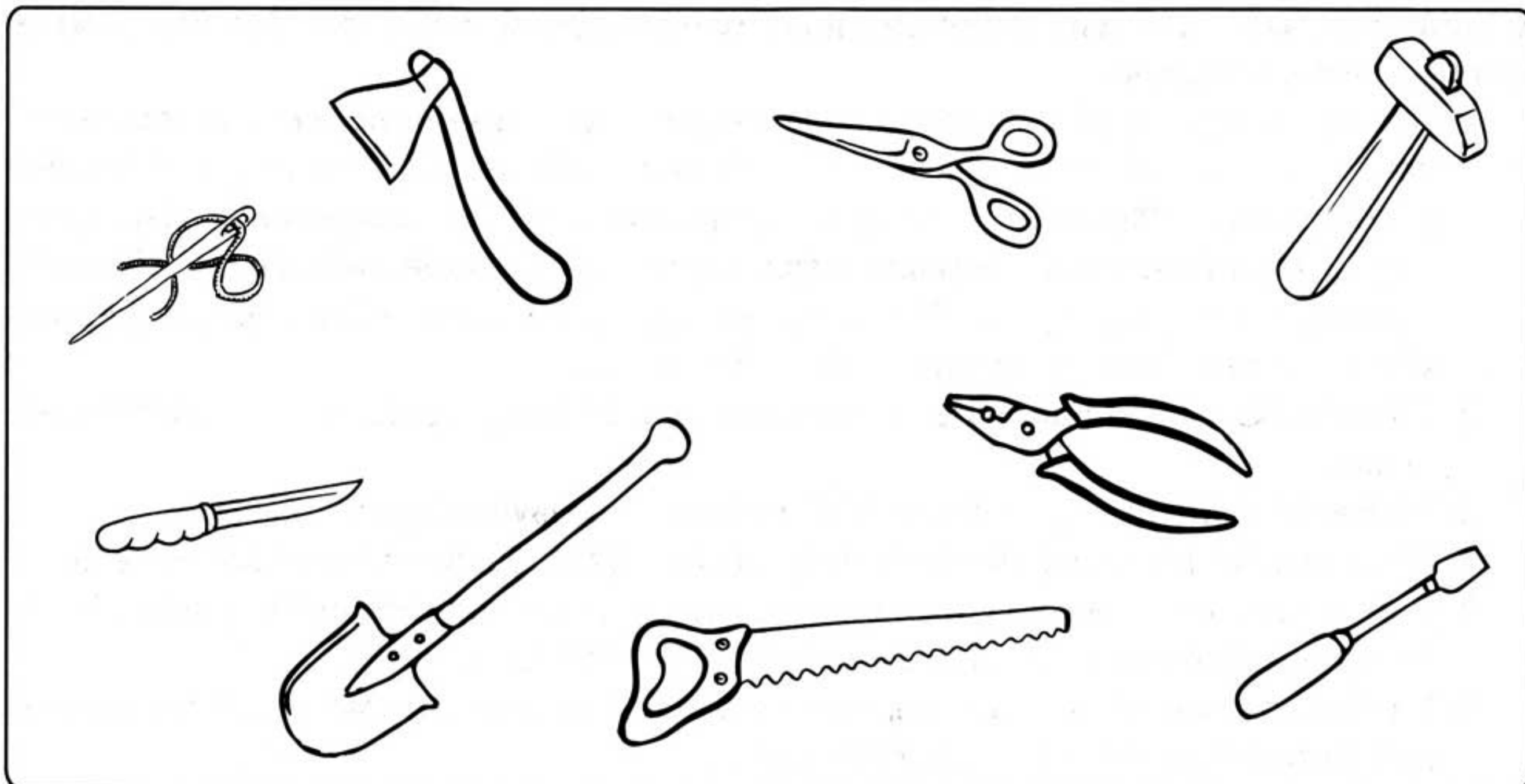

2*

Составь предложения с данными словами, используя их в разных значениях. Например: Для того чтобы косить сено нужна коса. У нашей Машеньки красивая коса.

РУЧКА

МАРКА

ЛИСИЧКА

КРАН

КЛЮЧ

ЛУК

3

Обозначь в кружочках точками от одной до четырех, что происходило сначала, а что потом. Расскажи, что происходит на каждом рисунке.

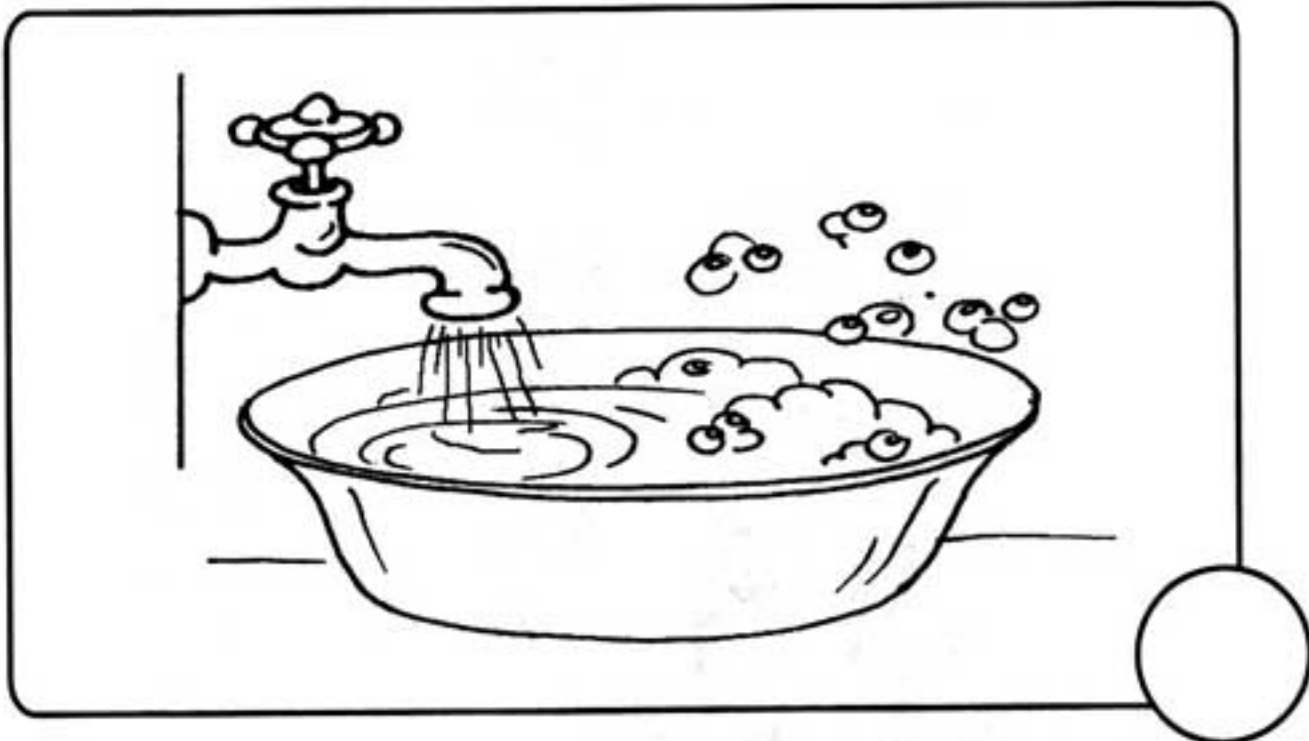

4

Рассмотри рисунки и расскажи, как начинается день в этой семье. А как начинается день в твоей семье?



ОЦЕНКИ: 3. 🐼 ; 4. 🐼 .

99

5

Сюжеты из каких народных сказок ты узнал на этих рисунках? Расскажи, о чем говорится в этих сказках.



РАЗВИТИЕ
РЕЧИ

6

Рассмотри рисунок. Расскажи, где находится каждая мышка. Используй слова: «в, на, из, за, под, над, возле».

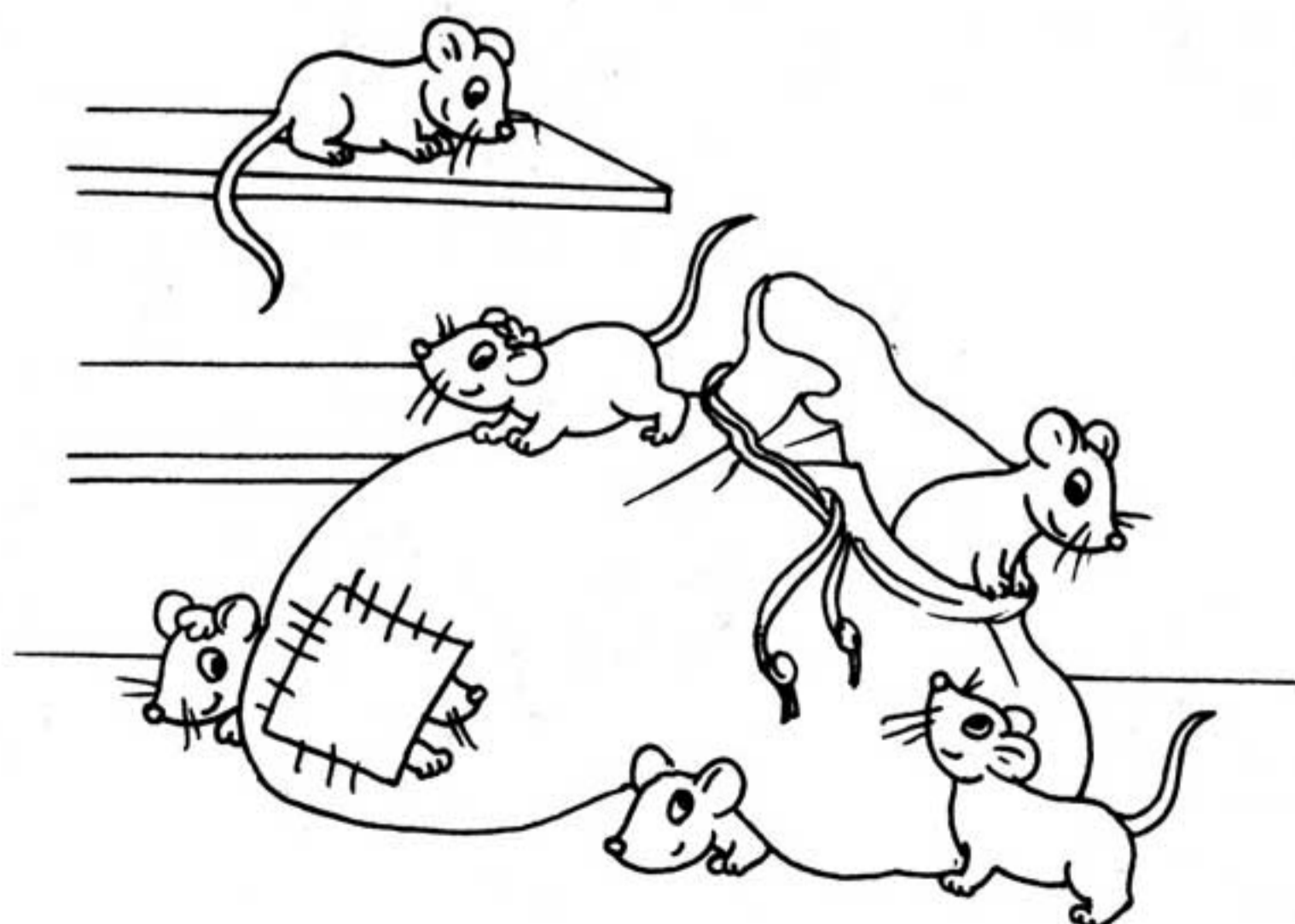

7

Составь новые слова по образцу.

Банка из стекла — стеклянная банка.

Дом из кирпича — ... дом.

Стул из дерева — ... стул.

Рукавички из шерсти — ... рукавички.

Чашка из фарфора — ... чашка.

Ложка из металла — ... ложка.

8

Послушай слова — названия действий. Скажи, к кому или к чему эти слова могут относиться.

Играется, смеётся, разговаривает ... *кто это?*

Рычит, лает, охраняет ... *кто это?*

Летает, кружит, щебечет ... *кто это?*

Светит, греет, восходит ... *что это?*

Растёт, спеет, желтеет ... *что это?*

9

Послушай слова — признаки предметов. Скажи, к кому или к чему они могут относиться.

Белое, холодное, сладкое ... *что это?*

Кислый, жёлтый, овальный ... *что это?*

Высокая, зелёная, колючая ... *что это?*

Серый, ушастый, пугливый ... *кто это?*

Рыжая, хитрая, ловкая ... *кто это?*

Пушистый, полосатый, усатый ... *кто это?*

ОЦЕНКИ: 7. 😊 ; 8. 😊 ; 9. 😊 .

10

Назови то, что ты видишь на рисунках. Составь рассказ о каждом предмете. Например: Это автобус, относится к транспорту. Сделан автобус из металла. У него есть колеса, руль, двери, сиденья. Автобус перевозит пассажиров.

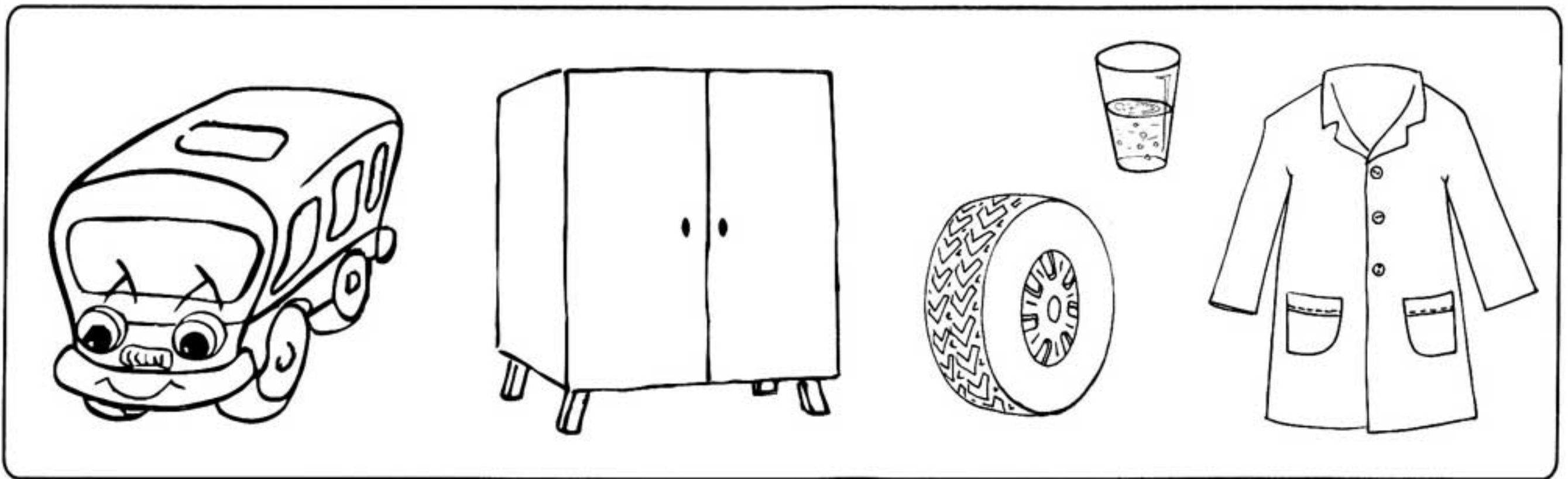

11

Послушай начало предложения и попробуй правильно его закончить.

1. Если Улитка меньше Лягушки, то Лягушка больше Улитки.
2. Если домик Лягушки больше домика Улитки, то домик Улитки ...
3. Если домик Лягушки теплее домика Улитки, то домик Улитки ...
4. Если Лягушка не умнее Улитки, то Улитка ..

12

Слушай внимательно. Если согласен, отвечай «Да!», если нет — «Нет!». Например: Летит самолет. — Да!; Летит ёж — Нет!

Летит — самолёт, пароход, листок, грибок, снежинка, малинка, орёл, осёл, майка, чайка.

Бежит — колокольчик, клубничка, муравей, водичка, мышка, крышка.

Плывёт — утка, будка, лодка, пилотка, морж, плот, пилот.

Глядя на рисунки, составь шуточный рассказ о том, как Коля помогал папе.

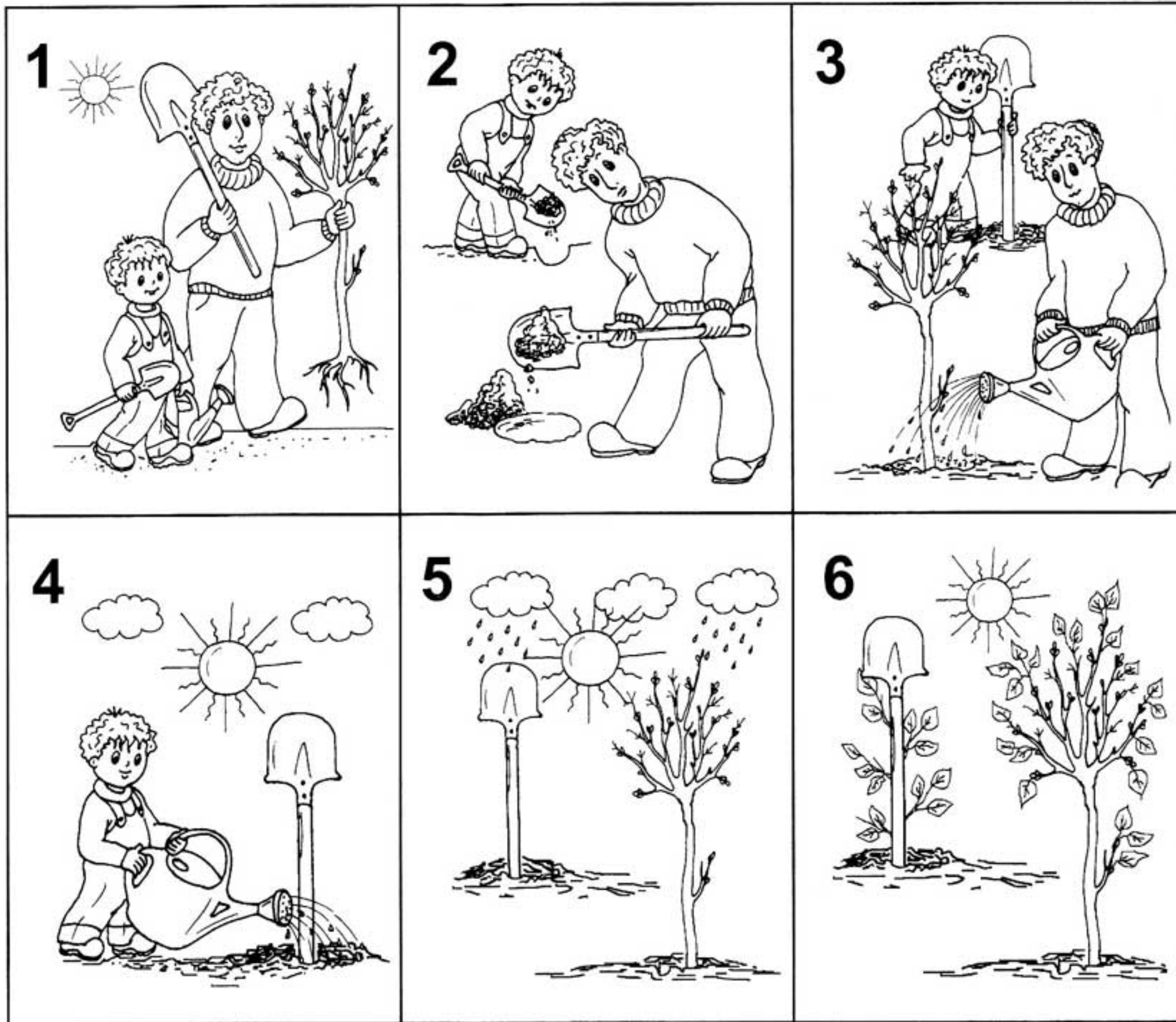

Подбери противоположные по значению слова и словосочетания по образцу.

Быстро — медленно

Горячий — ...

Сильный — ...

Добрый — ...

Толстый — ...

Белый день — чёрная ночь

Весёлое утро — ...

Младший брат — ...

Белый — ...

Плохо — ...

Весёлый — ...

Чужой — ...

Младший — ...

Чужая бабушка — ...

Холодная зима — ...

Весёлый мальчик — ...

Послушай рассказ о жизни птиц. Глядя на рисунки, составь рассказ о жизни птиц. Расскажи, что делают птицы с весны до осени, когда им пора улетать в теплые края.

Весной птицы прилетают из тёплых краёв. Везде слышно их пение. Птицы выют на деревьях гнёзда и откладывают там яйца. Из яиц появляются маленькие птенцы. Родители кормят их насекомыми. Летом птенцы вырастают и родители учат их летать.

Приближаются холода. Птицы собираются в стаи и улетают в тёплые края. Но весной они снова возвращаются к нам.

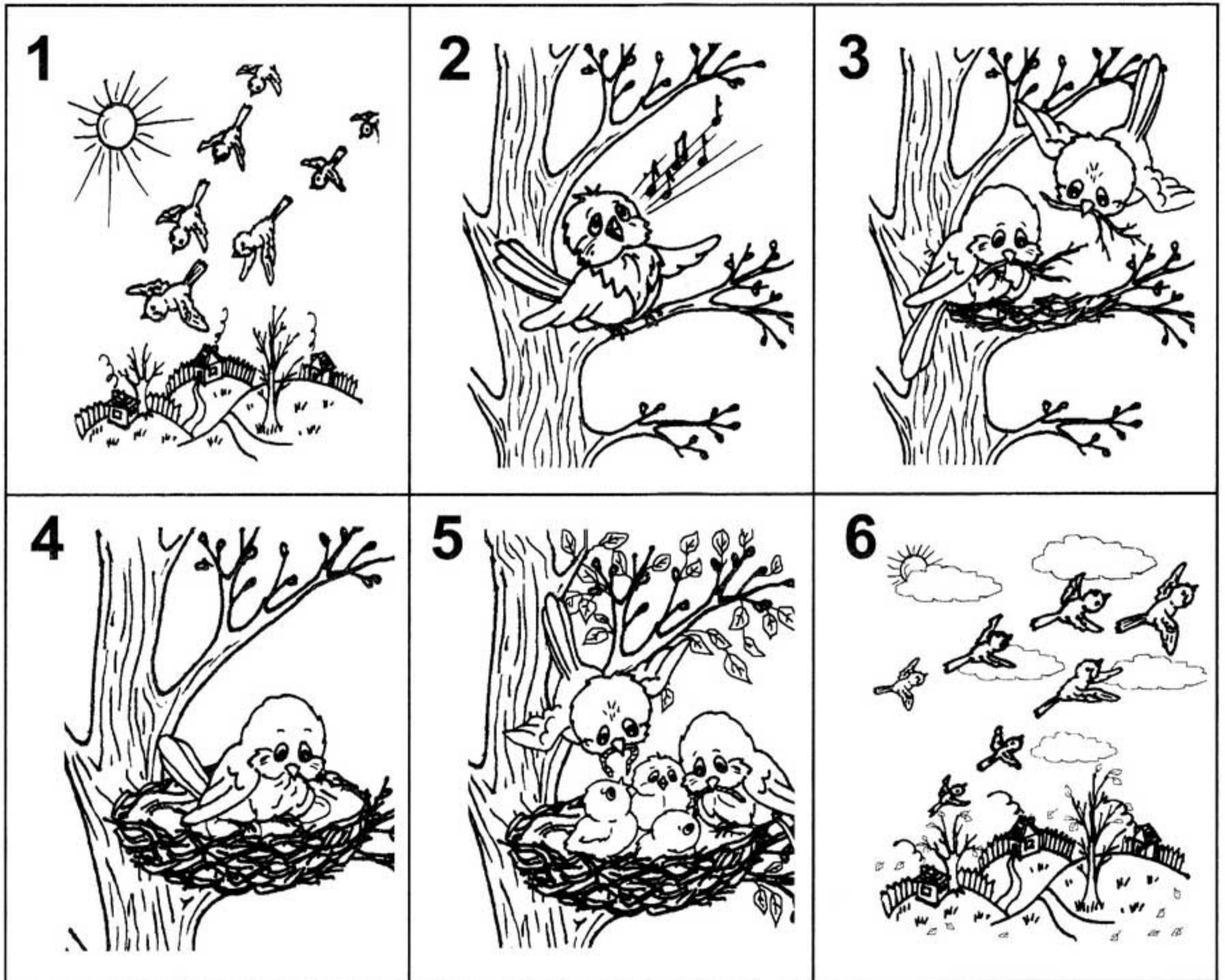

- Все ли птицы улетают на зиму в теплые края?
- Каких птиц, остающихся зимовать, ты знаешь?

Рассмотри рисунки. Из каких сказок эти герои? Придумай по три вопроса к каждому рисунку.



РАЗВИТИЕ
РЕЧИ

Рассмотри пары предметов. Сравни их. Что общего между ними, чем они отличаются? Из чего сделаны эти предметы или их части?

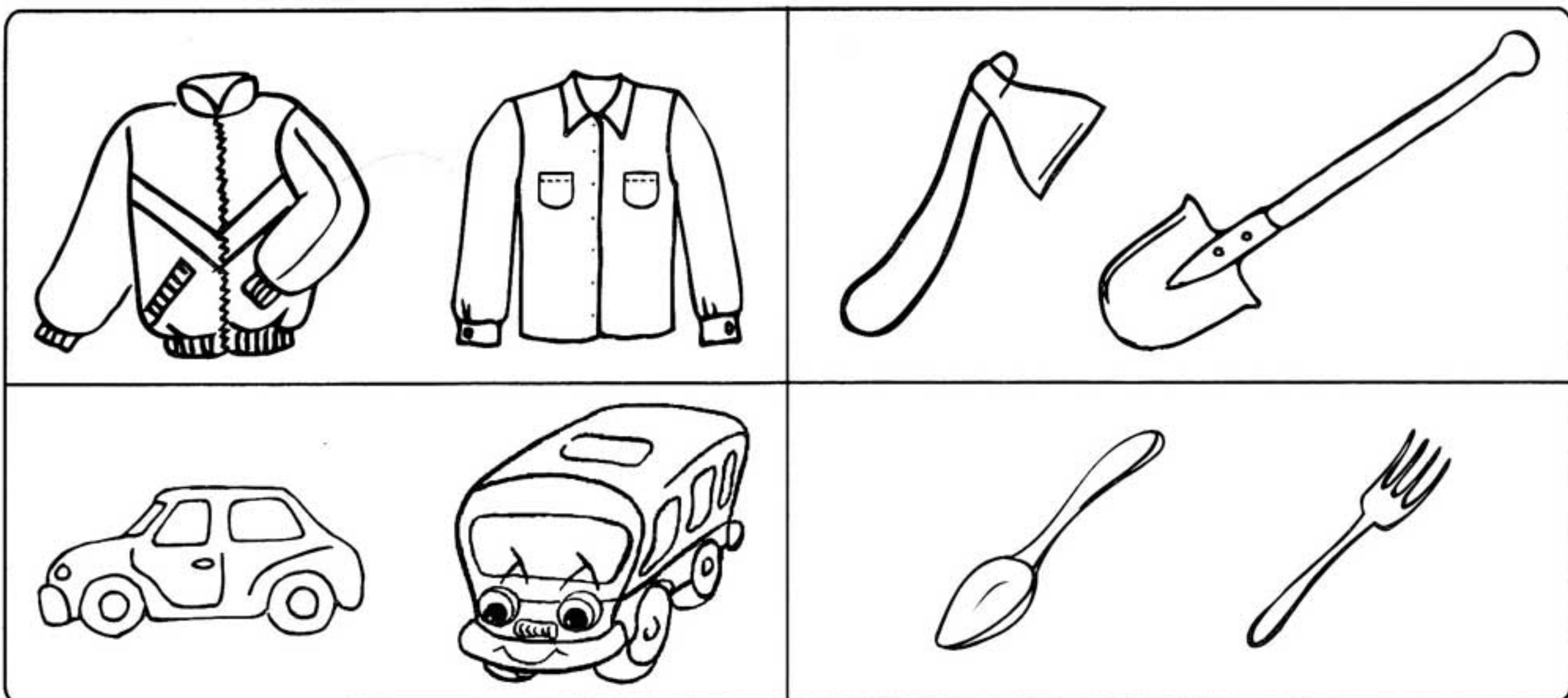

18*

Рассмотри изображенные предметы. Назови сначала один предмет на каждом рисунке, а затем много таких предметов. Например: стол — столы.

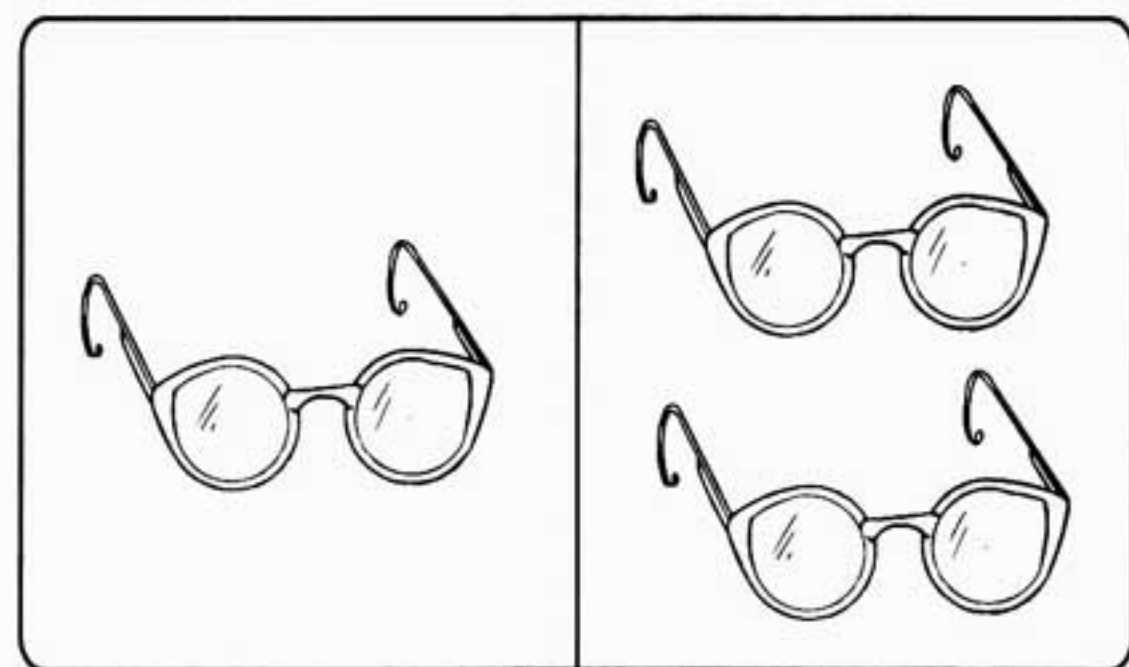
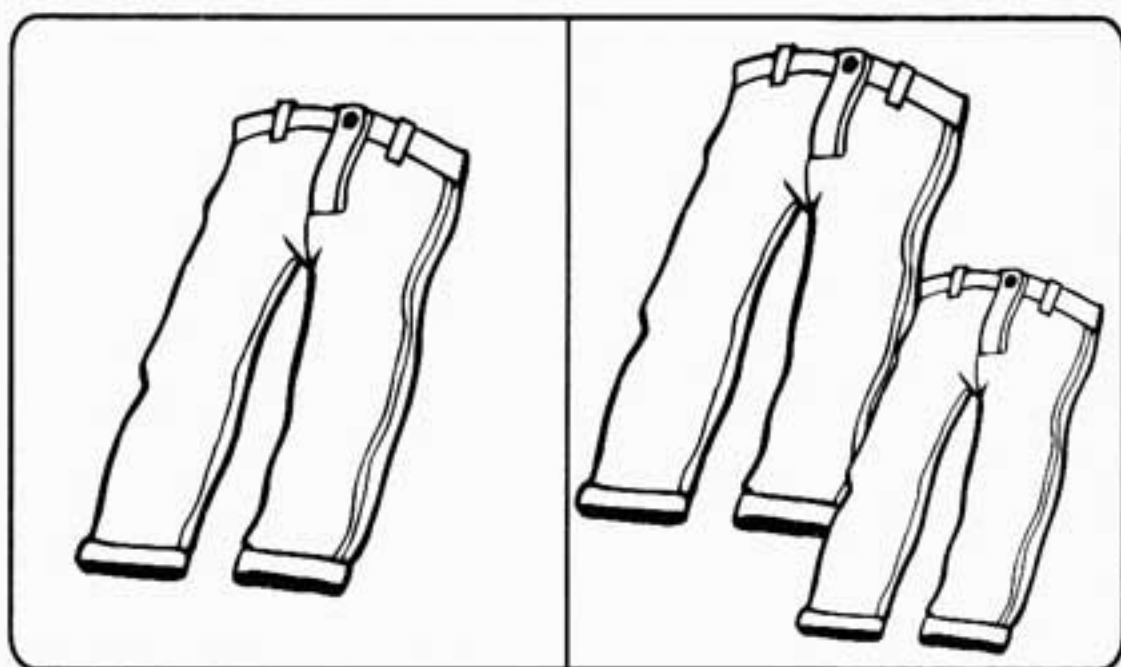
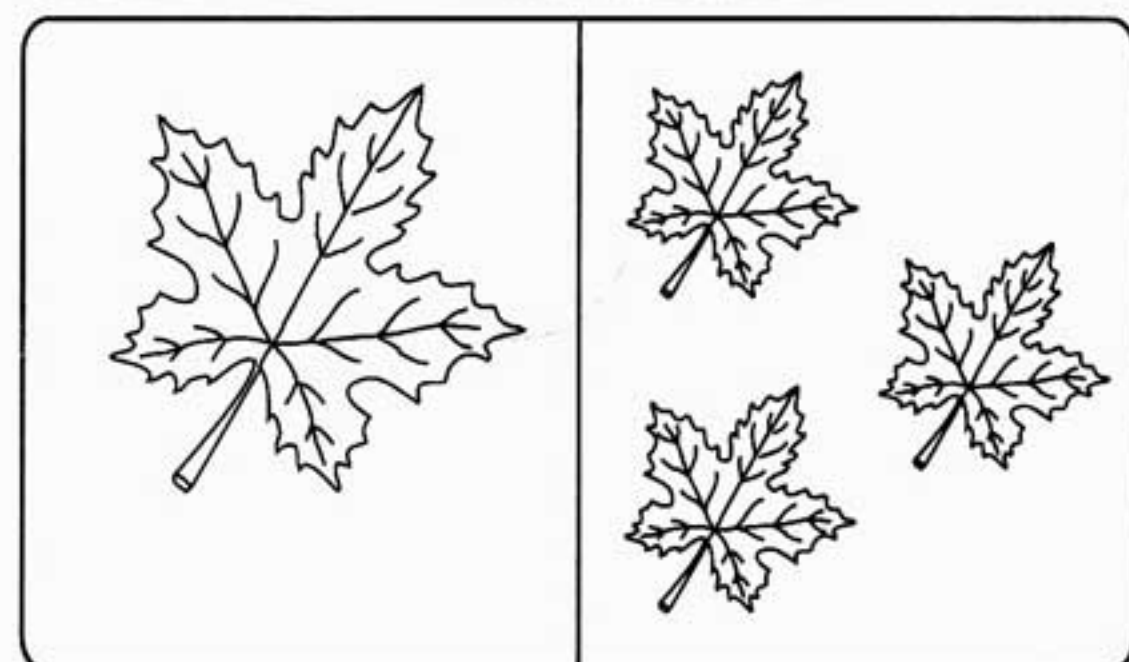
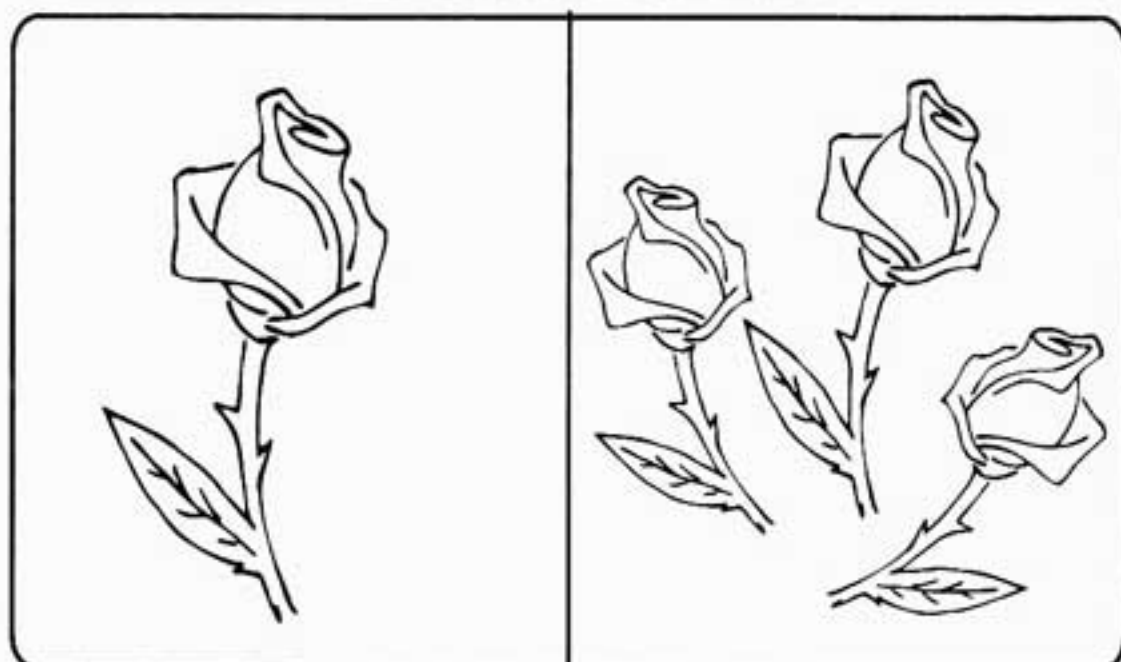
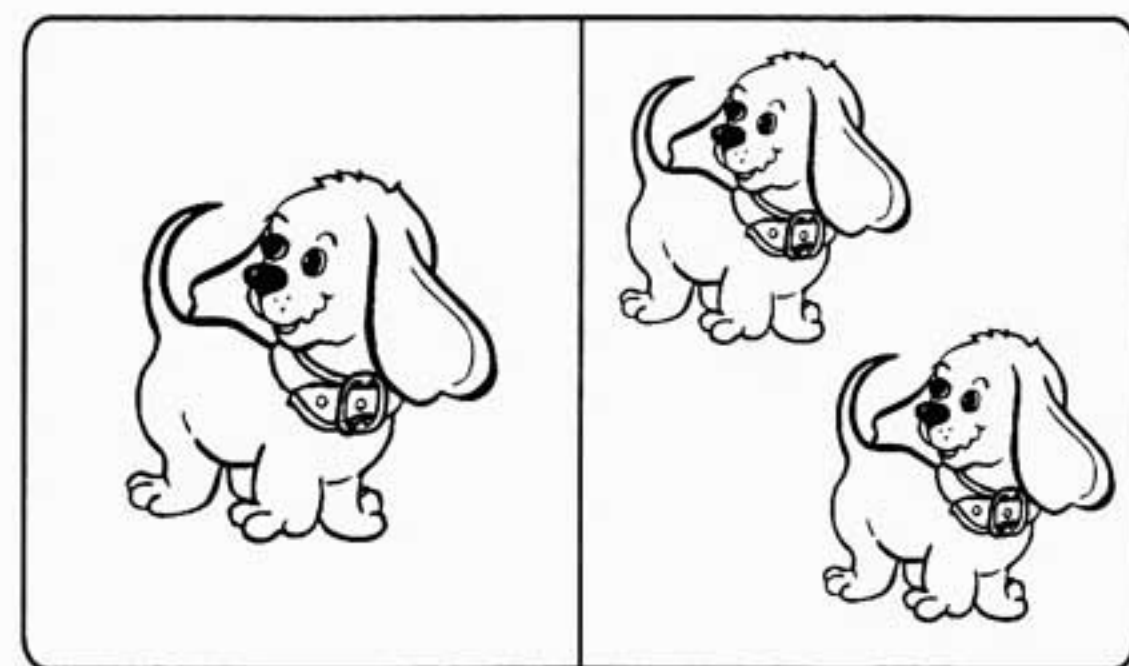
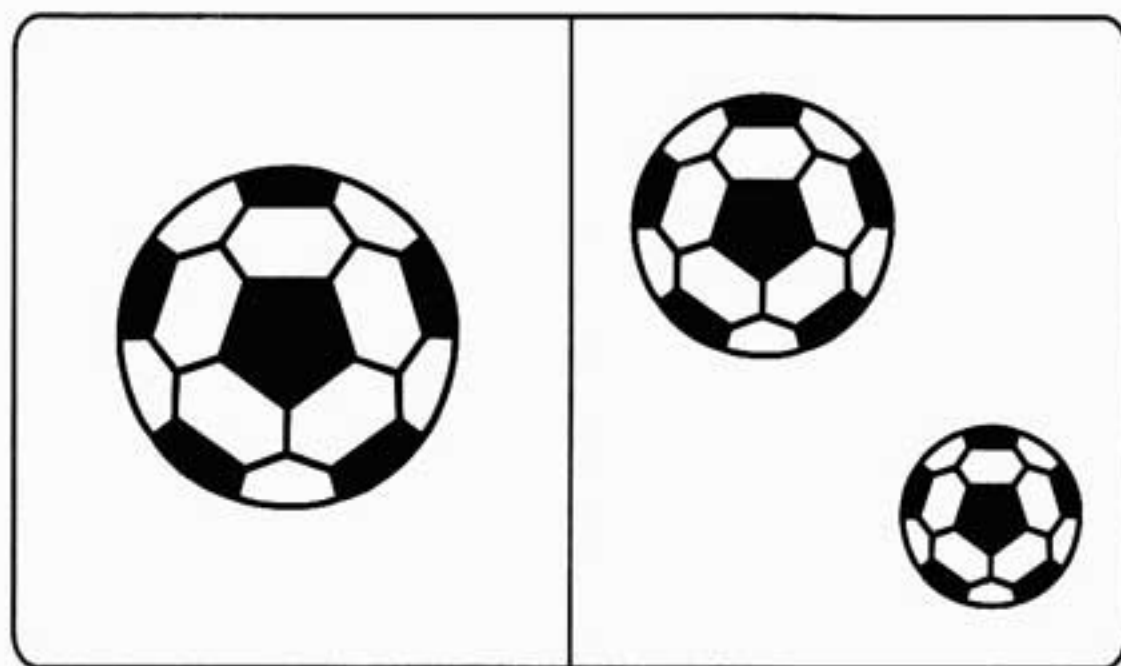

РАЗВИТИЕ
РЕЧИ

19*

Знаешь ли ты, как называются детеныши домашних животных? Попробуй назвать их самостоятельно, а если не вспомнишь всех, родители тебе подскажут.

У кошки — ...

У овцы — ...

У собаки — ...

У коровы — ...

У лошади — ...

У утки — ...

У свиньи — ...

У курицы — ...

У козы — ...

У гусыни — ...

(котенок, щенок, жеребенок, поросенок, козленок, ягненок, теленок, утенок, цыпленок, гусенок)

Переставляя и изменяя данные слова, а также предлоги (в, на, с и др.) и союзы (и, но и др.), составь к каждому рисунку по одному предложению.



белка
дупло
дерево
живёт

Наташа
мыло
мыть
руки



Вова
Таня
кошка
играться

девочки
лес
грибы
пошли



ЗАЙЧИК

У Светочки был зайчик. Не настоящий, а игрушечный. Серый, ушки внутри розовые, а хвостик — беленький, пушистый.

Светочка зайчика любила. Кормила супом, спать с собой клала и друзьям давала поигратися.

Вот и изнаосился зайчик. Оторвался у него хвост, потом ушко. Шерсть стала грязной.

Увидел зайчика Юра и говорит:

— Какой некрасивый заяц!

Подошла Галя и спрашивает:

— Зачем тебе такой старый, без хвоста?

А Наташа, старшая сестра Светочки, взяла иголку и нитку, пришила зайчику хвостик, почистила его и сказала:

— Кто старых друзей забывает, у того новых не будет!

По В. Карасёвой

22 } Дай ответы на вопросы.

- У кого был зайчик?
- Какие у него были ушки и хвостик?
- Почему у зайчика оторвались ушки и хвостик?
- Что сделала сестра Светочки?

23 } Поставь вопросы по образцу.

Серый зайчик
Розовые ушки
Белый хвостик
Старшая сестра



Зайчик (*какой?*) серый
Ушки (...?) розовые
Хвостик (...?) белый
Сестра (...?) старшая

24 } Послушай рассказ. Перескажи близко к тексту.

СКАЗКА О ЗОНТИКЕ

Жил-был зонтик. Решил он пойти погулять. Идёт и идёт. Видит — растут грибы. Вдруг пошёл дождь.

— Давайте, — говорит зонтик, — я вас от дождя закрою.

— Э нет, мы дождь любим!

Пошёл зонтик дальше. А навстречу ему девочка. Увидела зонтик — и бегом к нему.

— Вот, — обрадовался зонтик, — кто мне рад!

По М. Зотовой

РАЗВИТИЕ
РЕЧИ

25 } Ответь на вопросы.

- О ком сказка?
- Куда шел зонтик?
- Кого первым встретил зонтик?
- От чего хотел закрыть зонтик грибы?
- Кому понадобился зонтик?

ОЦЕНКИ: 23. ; 24. ; 25. .

Еще раз послушай сказку о зонтике со страницы 109. Рассмотрни рисунки. В каком порядке они должны быть расположены? Обозначь последовательность действий точками от одной до четырех. Какой рисунок лишний?



РАЗВИТИЕ
РЕЧИ

Послушай слова и образуй к ним уменьшительно-ласкательные формы. Например «бык — бычок».

жук — жучок

мышь —

лиса —

нога —

дуб —

слон —

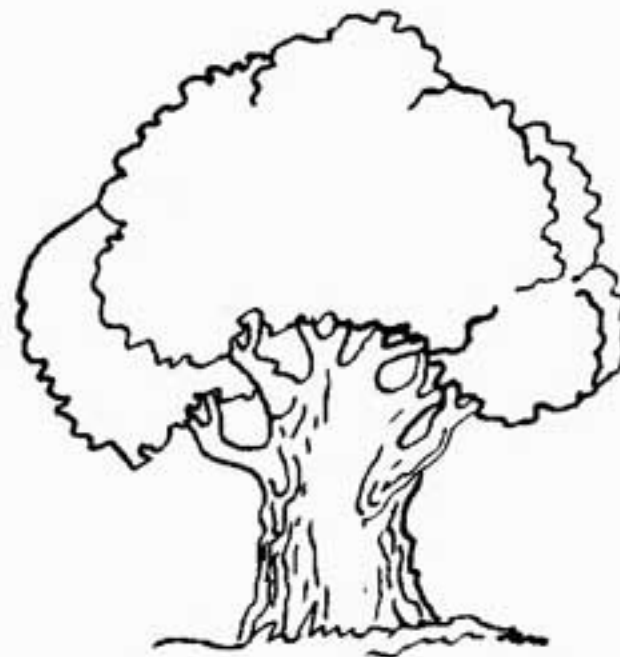
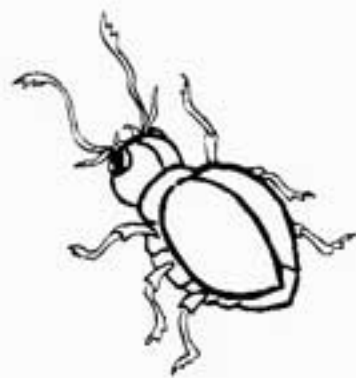

кукла —

дочь —

сын —

папа —

мама —

мяч —

28*

Послушай пословицы. Расскажи, как ты их понимаешь.

Кто не работает — тот не ест.

Срубил дерево — посади два.

Не рой другому яму — сам в неё попадёшь.

Не имей сто рублей, а имей сто друзей.

Кто много говорит, тот мало работает.

Хочешь кушать калачи, не сиди на печи.

Чтобы рыбку съесть, надо в воду лезть.

Кто не хочет, тот говорит, что не умеет.

Сам погибай, а товарища выручай.

Дерево дорого плодами, а человек — делами.

Не бери того, что не положил.

РАЗВИТИЕ
РЕЧИ

29*

Попробуй повторить скороговорки.



Бурые бобры брод перебрали.

Проворонила ворона воронёнка.

Маленькая Марина рвала малину.

Кричал Архип, Архип охрип,
не надо Архипу кричать до хрипа.

Хитрую сороку поймать морока,
а сорок сорок — сорок морок.

ОЦЕНКИ: 28.  ; 29. .

Если хочешь ты читать,
То их всех обязан знать.
Ну а если их не знаешь,
Ничего не угадаешь.
Что это?

(Буквы.)

Дом по улице ползёт,
На работу всех везёт.
Не на курьих ножках —
В резиновых сапожках.
Что это?

(Автомобус.)

Два брата через дорогу живут,
А друг друга не видят.
Что это?

(Глаза.)

РАЗВИТИЕ
РЕЧИ

Круглый, а не мяч.
Зелёный, а не трава.
С хвостом, а не мышь.
Сладкий, а не мёд.
Что это?

(Арбуз.)

Ледяной горох
Поскакал на порог.
Если землю покрыл —
Урожай погубил.
Что это?

(Градь.)

Всю жизнь друг друга обгоняют,
А обогнать не могут.
Что это?

(Ноги.)

Побежали по дорожке
Серебристых нитей ножки.
Что это?

(Ложки.)

ОСНОВЫ ГРАМОТНОСТИ

В соответствии с действующими программами обучения и воспитания детей в дошкольных учебных учреждениях, шестилетний ребенок должен обладать такими знаниями и навыками:

1. Иметь представление о значении слов (слова — названия предметов, слова — признаки предметов, слова — названия действий), а также о словах, которые ничего не означают и служат для связи слов в предложении (например: а, и, на, в и др.).
2. Иметь представление о предложении как о группе связанных между собой слов, которые выражают законченную мысль.
3. Составлять предложения по рисункам и схемам, самостоятельно составлять схемы предложений из двух-трех слов. Дополнять и продолжать предложение устно, по рисункам и схемам.
4. Иметь представление о типах предложений: повествовательные, восклицательные, вопросительные. Уметь различать их на слух.
5. Иметь представление о звуках, соединяющихся в слоги, из которых складывается слово. Знать, что количество слогов в слове определяется количеством гласных звуков. Уметь определять количество слогов в слове, обозначать их на схемах.
6. Иметь представление об ударении, определять ударный звук и слог.
7. Уметь называть звуки, повторяющиеся в двух-трех словах или наиболее часто употребляющиеся в скороговорке, стихотворении.
8. Распознавать звук в начале, в середине и в конце слова.
9. Называть звуки, которыми отличаются слова (например: люк — лук).
10. Знать, что звуки бывают гласные и согласные, мягкие и твердые. Последовательно называть звуки, из которых складывается слово, строить звуковую схему слова, подбирать слова по звуковой схеме.
11. Знать, чем отличаются буквы от звуков (буквы мы читаем и пишем, звуки произносим и слышим).

На собеседовании во время поступления в школу ребенка могут попросить продемонстрировать дополнительные знания и навыки, которыми должен обладать будущий ученик:

1. Знать алфавитное название букв и звуки, которые они обозначают. Соотносить буквы и звуки, которые им отвечают.
2. Осуществлять звуковой анализ слов, не пользуясь схемами.
3. Понимать звуковое значение букв «я», «ю», «е», «ё» в начале слова и слога, после согласного звука.
4. Владеть навыками чтения (по слогам, а лучше — слитного).
5. Делать во время чтения паузы между предложениями. Выделять интонацией разделительные знаки. Должным образом читать восклицательные и вопросительные предложения.
6. Отвечать на вопросы к прочитанному тексту. Пересказывать прочитанное близко к тексту.

СПРАВОЧНЫЙ МАТЕРИАЛ ДЛЯ РОДИТЕЛЕЙ ЗВУКОВОЙ АНАЛИЗ СЛОВ

Для общения мы используем слова, состоящие из звуков. Звуки бывают гласные и согласные. Слова разделены на слоги. В слове столько слогов, сколько в нем гласных. Чтобы определить, сколько слогов в слове, следует приставить кулачок к подбородку: сколько раз подбородок нажмет на кулачок при проговаривании слова, столько в нем и слогов.

Звуки { **гласные** (звук не встречает препятствия, его можно пропеть).
согласные (звук встречает препятствие).

Обозначение гласных звуков •
Обозначения согласных звуков { **твердые** —
мягкие =

Например:

мама мир телефон
—•—• =•— =•=•—•—

Согласные мягкие, если после них следуют **Я, Ю, Е, Ё, И, Ъ**.

Согласные твердые, если они стоят в конце слова или за ними следуют **А, О, У, Ы, Э, Ъ** или другие согласные.

Исключения:

[Й], [Ч], [Щ] — всегда мягкие звуки. **[Ж], [Ш], [Ц]** — всегда твердые звуки.

Твердый знак перед **Я, Ю, Е, Ё** всегда является разделительным.

Мягкий знак перед **Я, Ю, Е, Ё, И** также является разделительным, а в других случаях обозначает мягкость предыдущего согласного.

Например:

мяч щука лейка коньки
=•= =•—• =•=—• —•=|=•

Я, Ю, Е, Ё { в начале слога (в начале слова или после гласного),
после разделительного мягкого или твердого знака
обозначают два звука, в других случаях — один звук.

Например:

я блок мо ё съел заяц
=•—|—•—• —•|=• —|=•— —•|=•—
 дятел варенье ёж люк
=•|=•— —•|=•|=|=• =•— =•—

ТИПЫ СЛОВ. СХЕМЫ ПРЕДЛОЖЕНИЙ

Так обозначаются слова — названия предметов —. Так = обозначаются слова — названия действий (*бежать, лететь, прыгать* и т. д.). Так ~ обозначаются слова — названия признаков (*красный, сладкий, теплый* и т. д.).

Однако существуют еще некоторые слова, не принадлежащие к этим видам и служащие для связи в предложении других слов. Мы будем обозначать их вот так ∪. Например:

Предложение: *В деревню пришла ранняя весна.*

Схема: ∪ — = ~ — .

1

Подбери соответствующие звуковые схемы к предложениям:
Мальчик рисует. Теплое солнышко.
 Соедини стрелочкой соответствующую схему с рисунком.

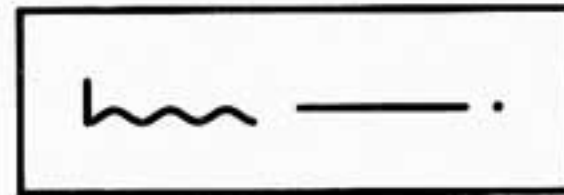
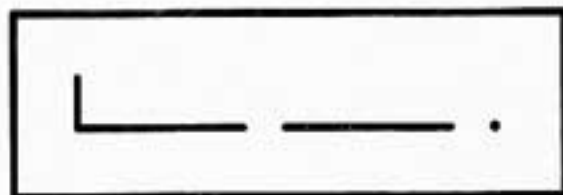
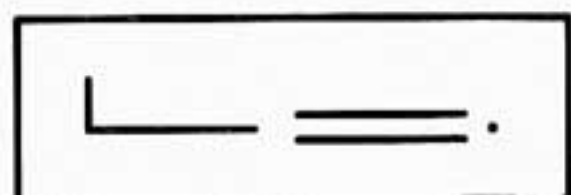
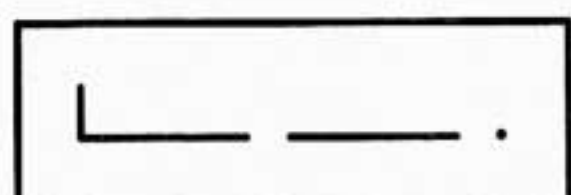

2

Послушай стихотворение. По приведенным схемам составь предложение к рисунку. Раскрась рисунок. Подбери слова-признаки к слову «бублик» (*румяный, хрустящий...*). Подчеркни в стихотворении все буквы «с».

Буква «эс», буква «эс»,
 Улыбается Олесь.
 На полбублика похожа,
 Почему же он не весь?

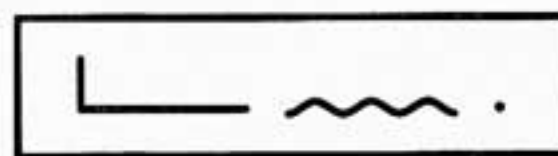
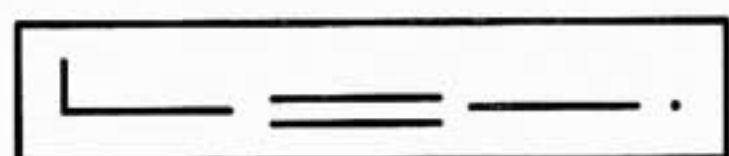

3*

Рассмотри рисунок. Прочитай предложение. Запиши его схему. Какое слово в этом предложении означает действие? Подчеркни его двумя черточками. Какие слова означают названия предметов? Подчеркни их одной линией. Составь по рисунку рассказ из трех-четырех предложений.



Ма-ма мы-ла Ле-ну. →

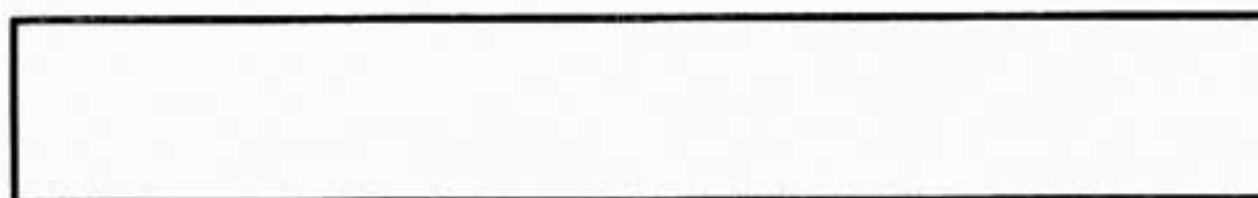

ОЦЕНКИ: 1. 😊 ; 2. 😊 ; 3. 😊 .

4 Напиши звуковые схемы к словам «венок», «мышь», «корова».



--	--	--	--	--



--	--	--



--	--	--	--	--	--

5* Прочитай рассказ. Напиши схему второго предложения. Глядя на схемы, найди в предложениях слова, означающие признак. Подчеркни их волнистой линией.



Дети играли в хок-кей.

--	--	--	--	--	--	--	--	--	--

Зи-ма хо-лодна-я.

--	--	--	--	--	--	--	--	--	--

А снег белый и бле-стя-щий.

--	--	--	--	--	--	--	--	--	--

ОСНОВЫ
ГРАМОТНОСТИ

6* Рассмотрите рисунок. Соедини предложения с соответствующими схемами. Покажи в предложениях слова, означающие действие, подчеркни их двумя линиями. Найди слова, означающие признаки, подчеркни их волнистой линией. Покажи слова, служащие для связи слов в предложении.



Па-па и Та-рас в по-ле.

--	--	--	--	--	--	--	--	--	--

Све-тит тёп-лое сол-ныш-ко.

--	--	--	--	--	--	--	--	--	--

При-ле-те-ли во-ро-ны.

--	--	--	--	--	--	--	--	--	--

7

Назови изображенные предметы. Определи, в какой части слова находится звук [Л]: в начале, в середине или в конце слова. По образцу соедини рисунки с соответствующими схемами.

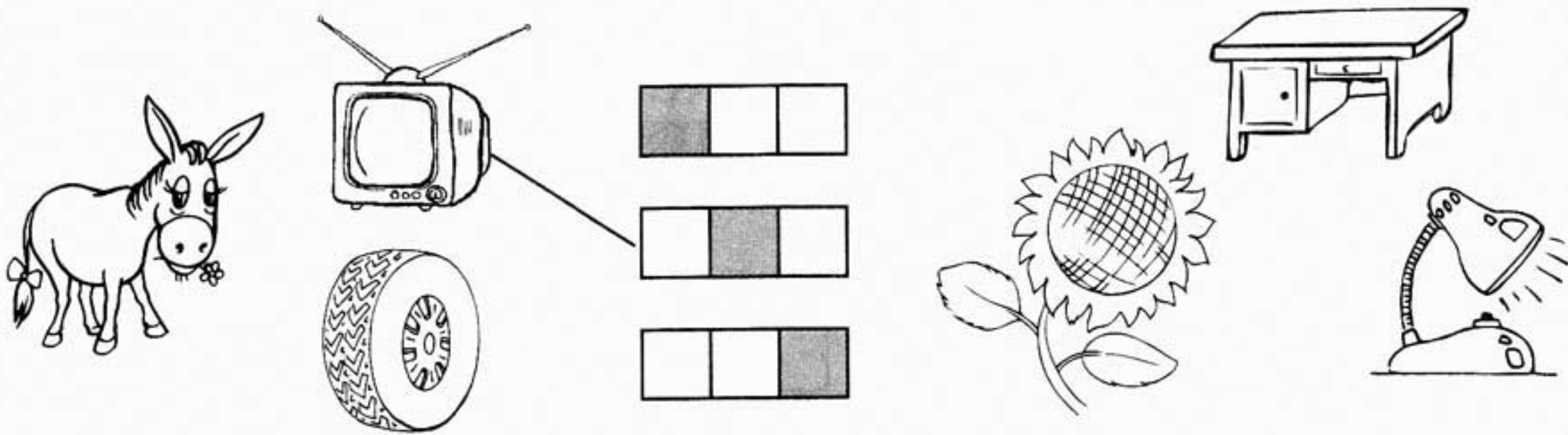

Подбери сам слова со звуком [Л], который находился бы в начале, в середине, в конце слова.

8**

Раздели слова на слоги, напиши их звуковые схемы и обозначь ударный слог.

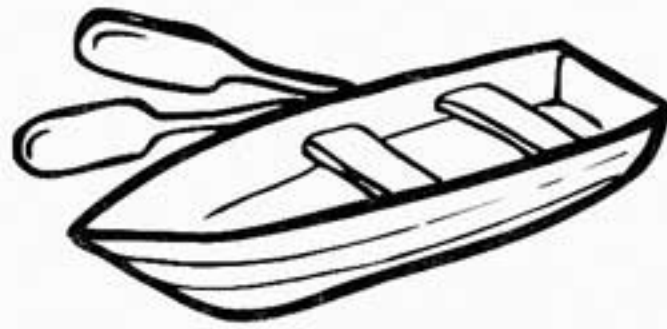

9

Обведи карандашом предметы, в названиях которых есть звук [Т]. В рамочках обозначь его место в слове (в начале, в середине, в конце) — закрась соответствующую клеточку.

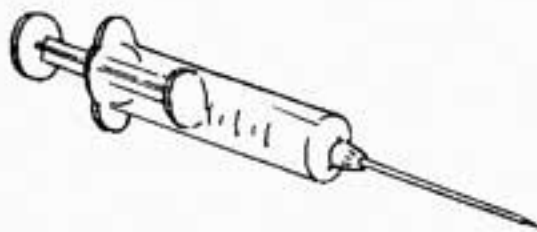

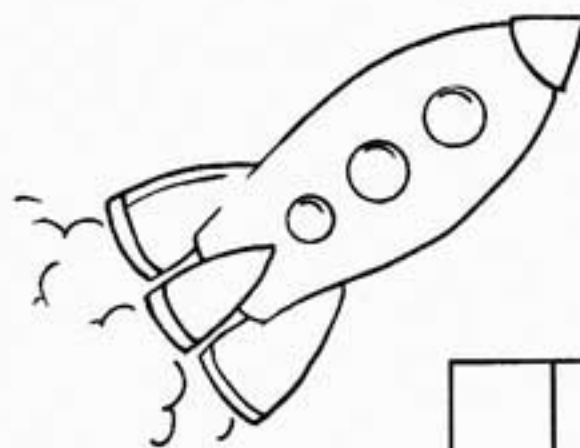

ОЦЕНКИ: 7. 😊 ; 8. 😊 ; 9. 😊 .

10* Напиши звуковые схемы слов «дуб», «бант», «замок», раздели слова на слоги и обозначь ударный звук.

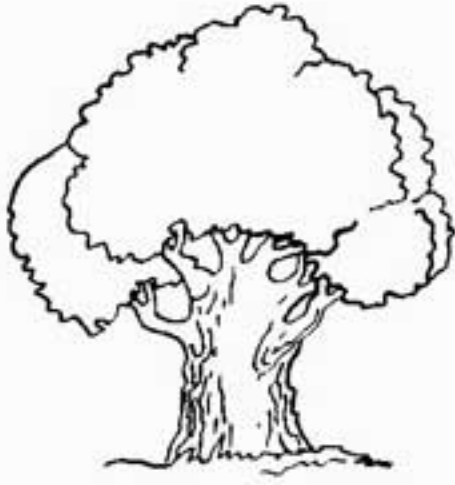

--	--	--

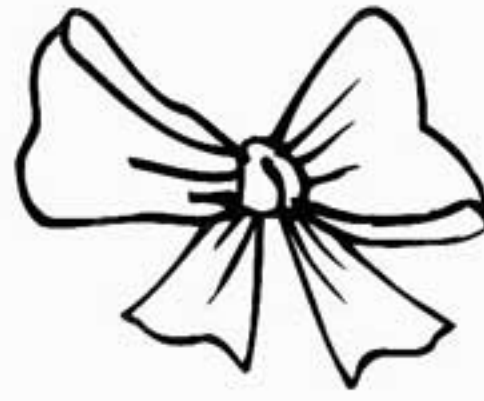

--	--	--	--



--	--	--	--	--

11* Подбери правильные звуковые схемы к приведенным рисункам. Соедини их линиями с соответствующими предметами.

—	=	•	—	—	•
---	---	---	---	---	---

—	•	•	—	—
---	---	---	---	---

=	•	=	•	—	•	—
---	---	---	---	---	---	---

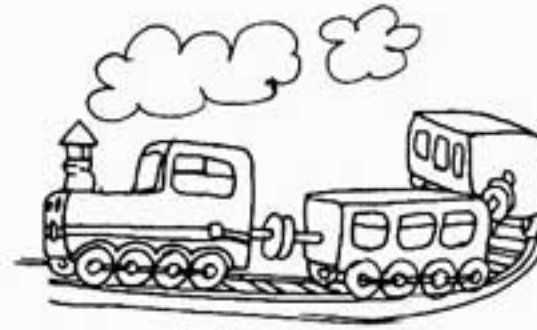
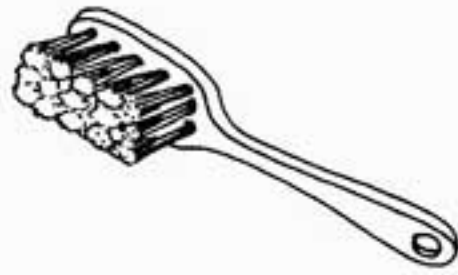

=	•	—	—	•
---	---	---	---	---

—	•	=	•	—	—
---	---	---	---	---	---

—	•	—	•	—	•	—
---	---	---	---	---	---	---

12* Прочитай слова. Соедини линией слово с соответствующей звуковой схемой.

кни-га

=	•	—	•	—
---	---	---	---	---

=	•	=	—	•
---	---	---	---	---

реч-ка

пи-рог

—	•	—	=	•
---	---	---	---	---

•	—	—	•
---	---	---	---

кап-ля

ГОС-ТИ

—	=	•	—	•
---	---	---	---	---

—	•	—	=	•
---	---	---	---	---

ОК-НО

13* Дополни звуковые схемы слов «веник», «аист», «чайник», «якорь». Расставь ударения.



	•	=	•	
--	---	---	---	--

•	•		—
---	---	--	---

		=	•	—
--	--	---	---	---

		—	•	
--	--	---	---	--

14*

Прочитай слова и поставь знак ✓ возле той из трех звуковых схем, которая является правильной.

НОЖ

— • —

— • =

= • —

жѐ-лудь

— • • — —

= • — • =

— • — • =

пе-тух

= • = • —

= • — • —

— • — • —

май-ка

— • = — •

— • • — •

— • — — •

15*

Посели зверят в домики согласно звуковым схемам (линиями соедини животных и соответствующие окошки).

ОСНОВЫ
ГРАМОТНОСТИ

ОЦЕНКИ: 14. 😊 ; 15. 😊 .

16* Прочитай слова и напиши их звуковые схемы.

я-ма
□ □ □ □

я-корь
□ □ □ □ □ □



яч-мень
□ □ □ □ □ □ □ □

яб-ло-ко
□ □ □ □ □ □ □ □

17* Зачеркни неправильно написанные буквы русского алфавита.

А Э Р Н Ъ Ч Р К
Ю С Х а у ш и ц

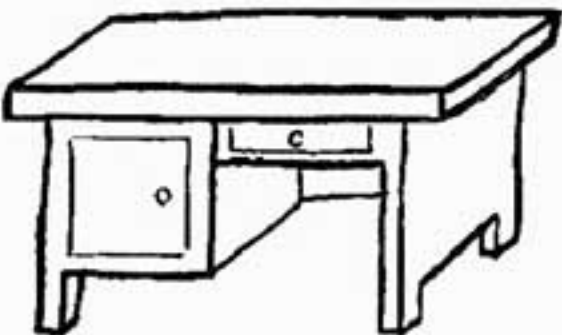
18* Найди и обведи по образцу буквы, с которых начинаются названия предметов.

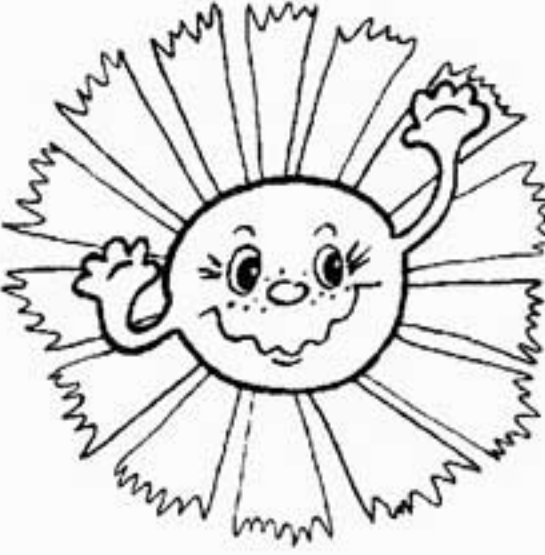
																			
А	М	Л	Э	С	Д	С	Я	Е	Н	З	П	Ё	О	Л	К	О	М	С	Ц

ОСНОВЫ
ГРАМОТНОСТИ

19* Буквы вышли на прогулку. Подул ветерок и засыпал буквы листьями с деревьев. Внимательно посмотри и скажи, где какая буква.

у и ш р
к я д а

20* Догадайся, какая буква пропущена в словах. Допиши ее, прочитай получившиеся слова. Запиши звуковые схемы этих слов.

_ема

--	--	--	--

_рава

--	--	--	--	--

ле_о

--	--	--	--

цве_ы

--	--	--	--	--

21* Зачеркни «лишние» буквы в рядах. Объясни, почему они «лишние».

А Ы Э Н Я И

О П Х Ж С Т

К Ч Й Е Н

Я У Ю Э К

22* Обведи кружочком правильно написанные буквы.

А Н Н С В Р П У

23* Внимательно прочитай слова. Подчеркни буквы, которыми они отличаются.

лапа — лампа

река — репа

мало — масло

коза — роза

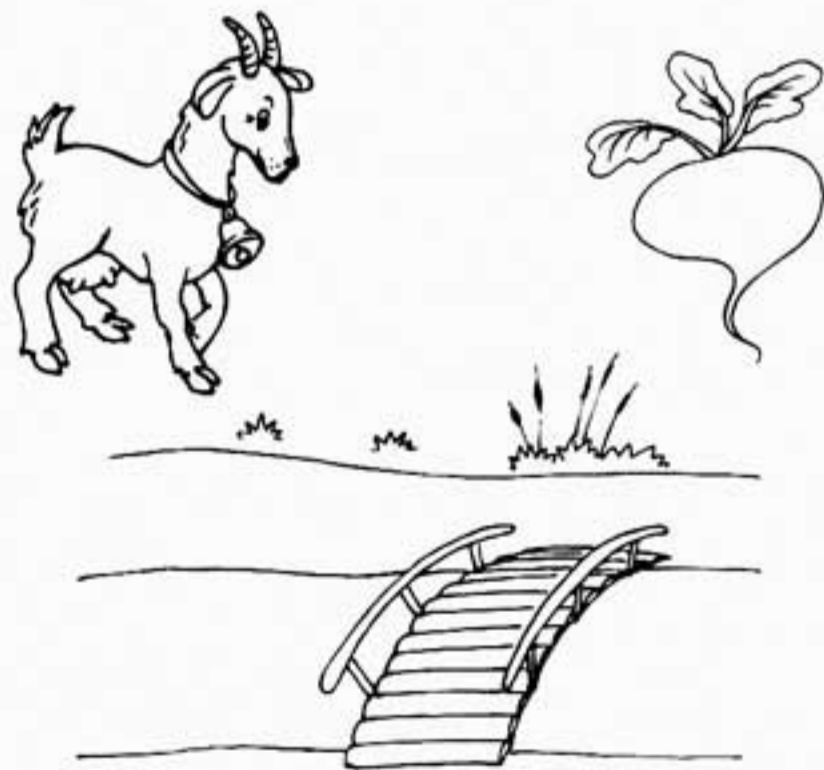

метр — метро

место — тесто

казак — казан

бурка — бирка

ОСНОВЫ
ГРАМОТНОСТИ

24* Подчеркни все гласные буквы красным цветом, а согласные — синим.

И Ц Е Н Я Р К О Ы Б Т Г Ж Й

ОЦЕНКИ: 20. 🐼 ; 21. 🐼 ; 22. 🐼 ; 23. 🐼 ; 24. 🐼 .

25*

Напиши под каждым рисунком букву, с которой начинается название изображенного на нем предмета. Прочитай слова, получившиеся из этих букв.

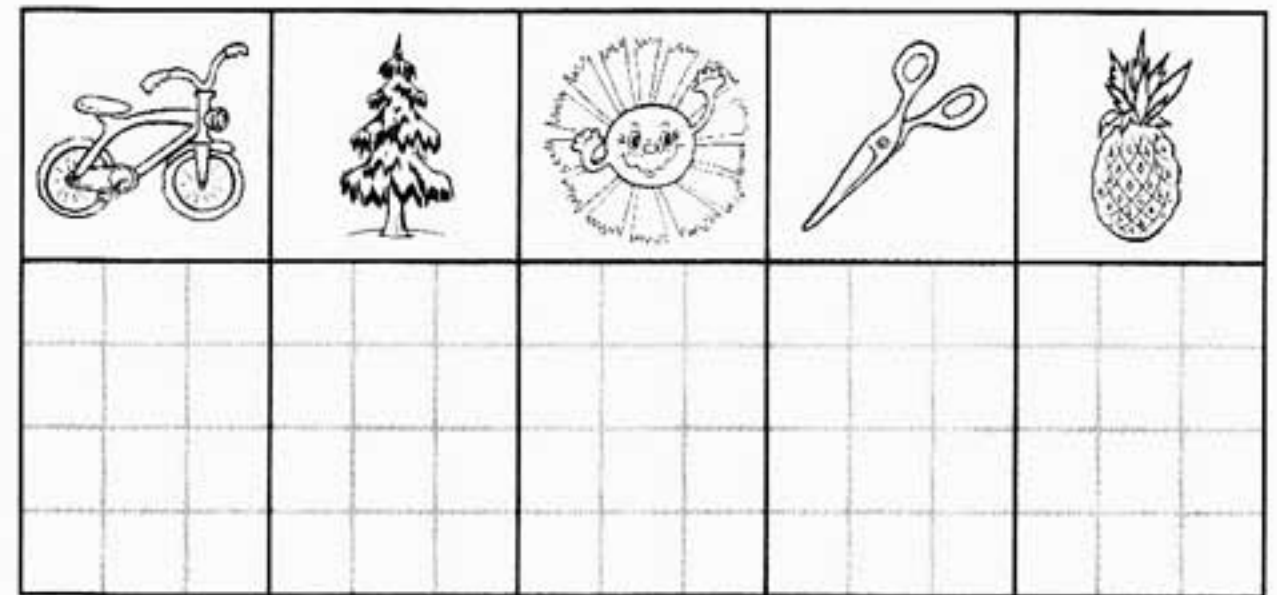
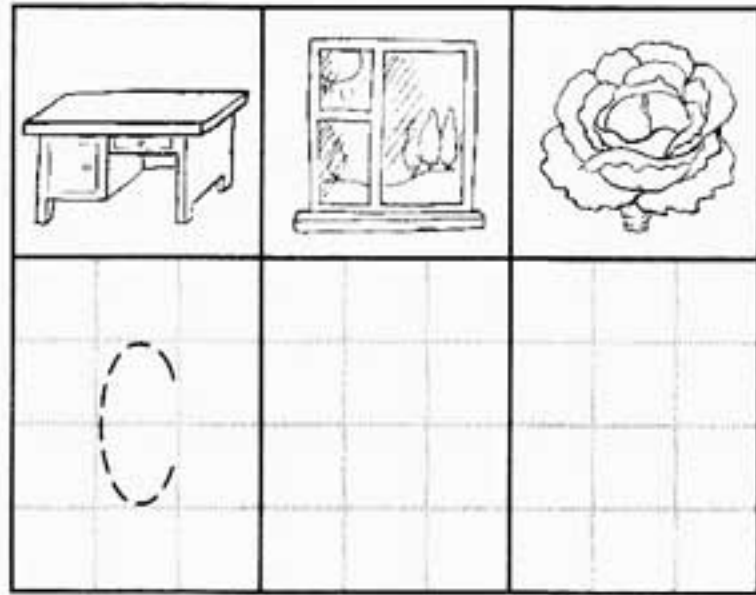

26*

Прочитай слова, двигаясь по стрелочкам. Начинай читать с букв в темных квадратах. Напиши слова, которые ты прочитал.

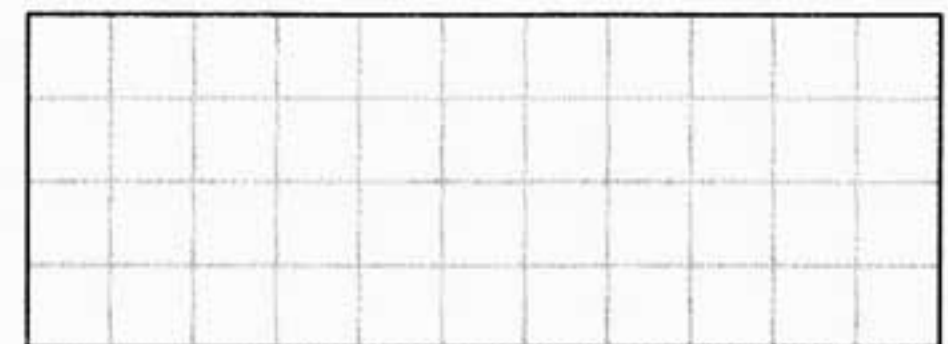
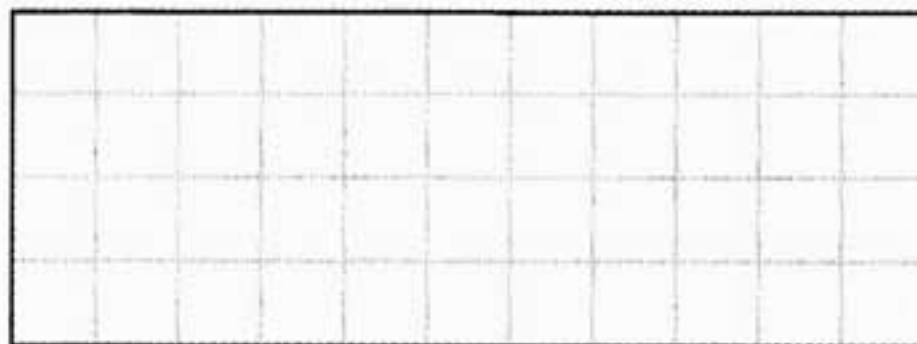
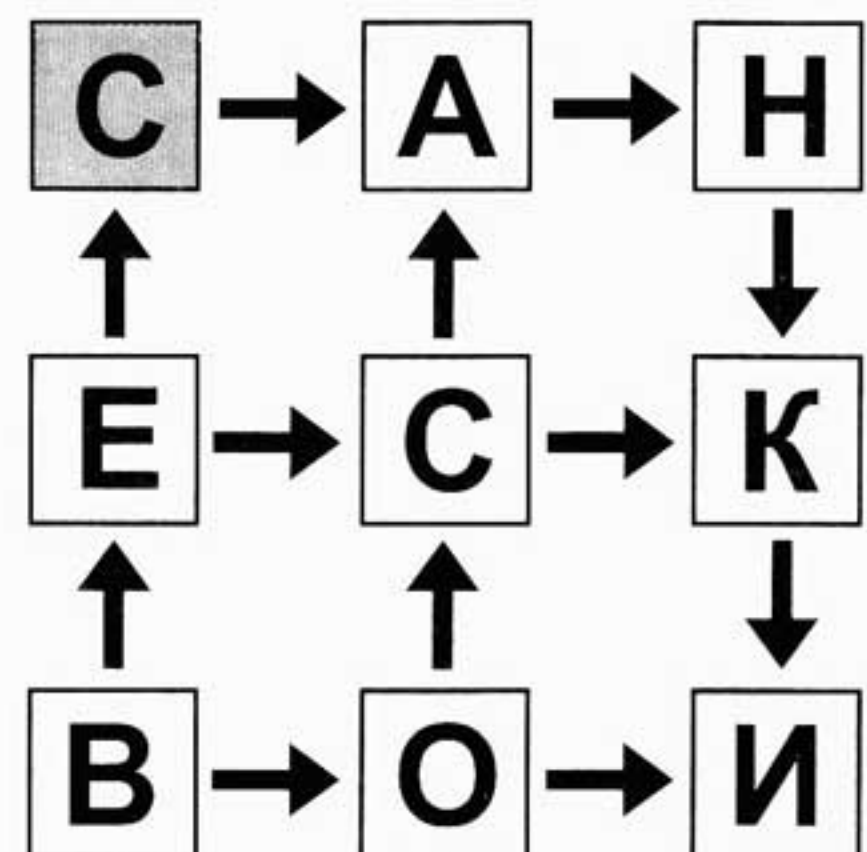
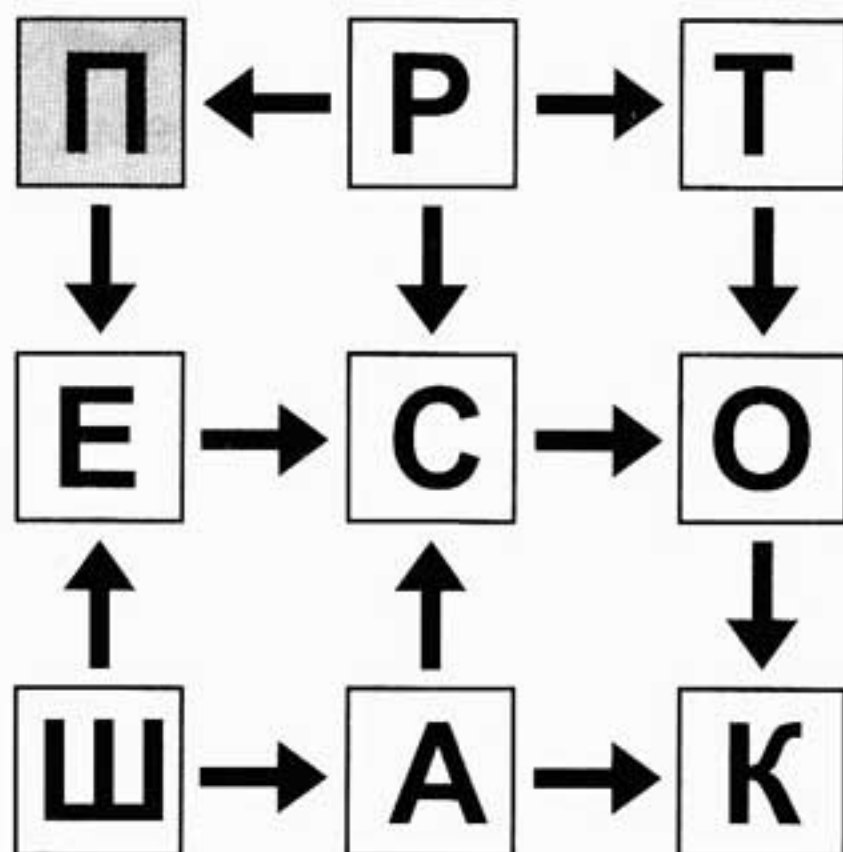

ОСНОВЫ
ГРАМОТНОСТИ

27*

Внимательно прочитай. Зачеркни лишние буквы.



СЛОУН

САМУОЛЁТ





КОВРОВА

УЛИТИКА



122

ОЦЕНКИ: 25.  ; 26.  ; 27.  .

28) Напиши звуковые схемы слов «зебра» и «зонт». Чем отличается произношение звука «з» в этих словах?



--	--	--	--	--



--	--	--	--

29*) Образуй и напиши новые слова, переставляя слоги.

ра-но

бан-ка

на-сос

30*) Из каждого слова убежала и спряталась буква. Найди ее и поставь на место, как показано в примере.



г □ иб



ло □ ка



с □ р

в □ ник



д
р
л
е
о
ы

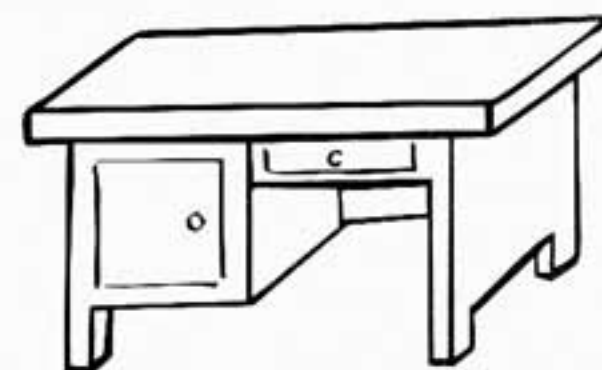

сто □

р □ машка



ОСНОВЫ
ГРАМОТНОСТИ

ОЦЕНКИ: 28. 🐼 ; 29. 🐼 ; 30. 🐼 .

31*

Внимательно прочитай слова. Подбери к каждому слову-названию соответствующее слово-признак и слово-действие по образцу.

те-чёт	во-да	слад-ко-е
и-дёт	мо-ро-же-но-е	про-зрач-на-я
та-ет	де-воч-ка	быст-рый
ле-тит	са-мо-лёт	ма-лень-ка-я

32*

Внимательно прочитай пары слов. Подбери самостоятельно к каждой паре слов одинаковые признаки и признаки, которыми они отличаются. (Например, и молоко, и вода жидкие, но вода прозрачная, а молоко белое.)

ва-та	снег	и-гол-ка	вил-ка
о-гу-рец	по-ми-дор	са-хар	соль

ОСНОВЫ
ГРАМОТНОСТИ

33*

Соедини пары слов по смыслу.

зима	хлеб
еда	солнце
лето	снег
туча	ДОЖДЬ

- 34* Прочитай текст и перескажи его. Дай ответы на вопросы. Найди и покажи в тексте вопросительные и восклицательные предложения. Как их надо читать?

ПИСЬМО

Си-дит маленькая Та-неч-ка и пишет.

— Что ты делаешь, до-чень-ка?

— Пишу письмо Оле.

— Но ты же ещё не у-ме-ешь писать.

— Ну и что! Оля же не умеет читать!

- Кому Танечка пишет письмо?
- Сможет ли Оля его прочитать? Почему?
- Как ты думаешь, ходят ли эти девочки в школу?
- Что можно им посоветовать?
- Сколько предложений в рассказе?
- Какие знаки стоят в конце предложений?
- Что означают эти знаки?

- 35* Прочитай текст и перескажи его. Ответь на вопросы.

ТРУС

Саша был тру-сом.

Началась гроза, и за-гре-мел гром.

Саша залез в шкаф.

Там было темно и тесно.

Саша не слышал, за-кон-чи-лась ли гроза.

Сиди, Саша, долго в шкафу, потому что ты трус.

- Как звали мальчика?
- Почему он залез в шкаф?
- Как ему было в шкафу?
- Почему мальчик не вылез из шкафа сразу, как только закончилась гроза?
- Что бы ты посоветовал ему изменить в характере?

МАЛЕНЬКИЙ ТРУЖЕНИК

Лежал  и скучал.

Лежали  и тоже скучали.

И острая  лежала без дела.

Но вот пришёл Коля.

Он принёс  .

Взял Коля  .

Распилил  .

и забил в них  .

Получился хороший  .

Молодец, Коля!



- О каких инструментах говорится в рассказе?
- Какие еще инструменты ты знаешь?
- Что сделал Коля?
- Чем он пилил доски? Чем сколачивал их?
- Знаешь ли ты, как называется профессия людей, которые делают столы и стулья? Какие еще профессии ты знаешь?

37* Прочитай текст и дай ответы на вопросы.

НАВОДНЕНИЕ

Началось на-сто-я-ще-е на-вод-не-ни-е. Река разлилась широко. Вода дошла до самого холма. А ночью несколько раз заливала лисью нору.

Побежала лиса к бобрам.

— Спасайте, братишки бобры, там в норе вода деток заливает.

Пе-ре-кры-ли бобры канаву, по которой вода пришла к холму. А лиса вынесла деток из норы на солнышко. Пусть животики и лапки погреют.

Как хорошо, что на небе есть солнышко!

По Ю. Старостенко

- Что произошло с рекой?
- В чью нору попала вода?
- Кто побежал к бобрам?
- К кому побежала лиса?
- Что сделали бобры?
- Кого лиса вынесла из норы?

38* Подбери окончание к каждому предложению. Соедини линией начало и конец каждого предложения.

Началось настоящее

бобрам.

Побежала лиса к

солнышко!

Как хорошо, что на небе есть

наводнение.

ОЦЕНКИ: 37.  ; 38. .

39* Прочитай текст и дай ответы на вопросы.

РОМАШКА

Выросла на лугу маленькая Ромашка. Вокруг высокие травы стоят. И всем до неё нет дела.

Грустно стало Ромашке, и она склонила голову. Вдруг слышит: будто музыка играет.

Рас-кры-ла Ромашка глаза. Видит, а это пчёлка кружит, её крылышки жужжат.

Радуетя зелёная трава. Радуетя синее небо. Ромашка подняла голову и рас-цве-ла. Белая-белая, с ка-пель-кой жёл-то-го солнца. И от того, что Ромашка рас-цве-ла, лето стало ещё лучше.

По Б. Харчуку

ОСНОВЫ
ГРАМОТНОСТИ

- Кто вырос на лугу?
- Травы были выше Ромашки?
- Почему Ромашке стало грустно?
- Что услышала Ромашка?
- Какого цвета Ромашка?

40* Найди окончания к каждому предложению. Соедини стрелочкой начало и конец каждого предложения.

Выросла на лугу	трава.
Вокруг высокие травы	небо.
Радуется зелёная	Ромашка.
Радуется синее	стоят.

ББК 74.102
Ч-58

Навчальне видання

ЧИ ГОТОВІ МИ ДО ШКОЛИ?

Велика книга тестів
(російською мовою)

Укладання:

Федієнко Василь Віталійович

Для дітей дошкільного віку

Редактор *І. Якуба*

Коректор *Т. Вакуленко*

Художники *І. Начинова, М. Гец,*

Є. Житник, Є. Лобанова

Комп'ютерне макетування *С. Бирюков*

ШКОЛА
ВИДАВНИЧИЙ ДІМ

Свідоцтво про внесення
до державного реєстру суб'єкта
видавничої справи.
Сер. ДК №907 від 25.04.2002 р.

*Авторські та видавничі права захищені
законом України «Про авторське право
і суміжні права». Книга в цілому, а також будь-яка
її частина є об'єктом
авторського права. Передрук чи
відтворення у будь-який спосіб
переслідуватимуться в судовому порядку.*

Детальнішу інформацію про наші видання
дивіться на сайті видавництва
www.schoolbook.com.ua

Видавничий дім «ШКОЛА»

61103, м. Харків, а/с 535

тел. (057) 340-77-80

sales@schoolbook.com.ua

Редакційний відділ:

red@schoolbook.com.ua

Формат 84x108 1/16. Папір офсетний.
Друк офсетний. Гарнітура TextBook.
Ум. друк. арк. 13,44. Обл.-вид. арк. 12,5.
Наклад 5000 прим. Зам. № 93/04.

Надруковано у ПП «Юнісофт»:
61045, м. Харків, вул. Космічна, 21а

Ч-58 **Чи готові ми до школи? Велика книга тестів / Уклад. : В. Федієнко. — Х. : ВД «ШКОЛА», 2010. — 128 с.**

ISBN 978-966-429-065-1.

Усі ми знаємо, що тестування дитини під час вступу до школи не передбачене чинними законодавчими нормами. Але це на папері. На практиці ж тестування буде обов'язковим етапом під час вступу до гімназії або ж просто до престижної школи. Більше того, те саме тестування, тільки під назвою «співбесіда», швидше за все, буде запропоноване дитині під час вступу до будь-якого навчального закладу... Під час добору завдань для цієї збірки використовувалися матеріали й вимоги таких програм для виховання та розвитку дітей у дошкільних закладах: «Малятко», «Дитина», «Я у світі». А найголовніше — реальні тестові завдання, які широко застосовуються під час співбесід із дітьми, що вступають до школи.

Для батьків та вихователів дошкільних навчально-виховних закладів.

Все мы знаем, что тестирование ребенка при поступлении в школу не предусмотрено действующими законодательными нормами. Но это на бумаге. На практике же это тестирование будет обязательным при поступлении в гимназию или же просто в престижную школу. Более того, то же самое тестирование, только под названием «собеседование», скорее всего, будет предложено ребенку при поступлении в любое учебное заведение... При подборке заданий для этого сборника использовались материалы и требования программ для воспитания и развития детей в дошкольных учреждениях. А самое главное — реальные тестовые задания, широко используемые во время собеседований с детьми, поступающими в школу.

Для родителей и воспитателей дошкольных учебно-воспитательных учреждений.

ББК 74.102

© ВД «ШКОЛА», 2010

© В. В. Федієнко, укладання, 2010

© В. В. Федієнко, назва, логотип серії, 2001

ISBN 978-966-429-065-1



ШАГАЕМ В ШКОЛУ

Предлагаемый сборник тестов поможет вам определить, насколько ребенок готов к поступлению в школу.

Все мы знаем, что тестирование детей перед поступлением в школу не предусмотрено действующими законодательными нормами. Но это на бумаге. На практике же тестирование будет обязательным этапом при поступлении в гимназию или просто в престижную школу. Более того, то же самое тестирование, только под названием «собеседование», скорее всего, будет предложено ребенку перед поступлением в любое учебное заведение...

При подборе заданий для этого сборника использовались материалы и требования действующих программ по воспитанию и развитию детей в дошкольных учреждениях.

А главное — реальные тестовые задания, которые широко используются при собеседовании с детьми, поступающими в школу.

- МАТЕМАТИКА ● ЛОГИКА ● ВНИМАНИЕ
- ПАМЯТЬ ● ПРИРОДОВЕДЕНИЕ
- СОЦИАЛЬНОЕ ВОСПИТАНИЕ
- РАЗВИТИЕ РЕЧИ
- ПОДГОТОВКА К ПИСЬМУ
- ОСНОВЫ ГРАМОТНОСТИ

ШКОЛА
ИЗДАТЕЛЬСКИЙ ДОМ

www.schoolbook.com.ua



9 789664 290651